

CDT 30-40-60-90 MKIII

Service manual

Rev. 1.1

Dantherm[®]
CONTROL YOUR CLIMATE

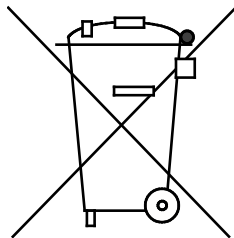

Der tages forbehold for trykfejl og ændringer
Dantherm can accept no responsibility for possible errors and changes
Irrtümer und Änderungen vorbehalten
Dantherm n'assume aucune responsabilité pour erreurs et modifications éventuelles

Introduction

Overview

Contents

This manual contains the following sections:

Introduction.....	1
Overview.....	1
General warnings	3
Setup and user guide	4
Product and function descriptions	4
Preparation and transport guide.....	7
User guide	12
Accessories.....	17
Service guide	18
Preventive maintenance.....	18
Troubleshooting	25
Disposal	26
Appendix.....	27
Technical data	27
Dimensions.....	28
Wiring diagram	29
Declaration of Conformity	30
Index.....	31

Continued on next page

Overview, *cont.*

Dehumidifiers	This manual concerns Dantherm transportable dehumidifier type: CDT 30 MK III item number 351110 CDT 40 MK III item number 351112 CDT 60 MK III item number 351114 CDT 90 MK III item number 351115
Warning	Please ensure you read this service manual and use the correct operating and maintenance procedures. Read the entire manual before using the dehumidifier. Awareness of the correct operating procedure for the machine and its safety devices is important, to avoid damage or injury.
Target group	This manual is intended for users and technicians performing preventive maintenance and repairs. The appliance can be used by children aged from 8 years and above and persons with reduced, physical, sensory or mental capabilities or lack of experience and knowledge if they have been given supervision or instruction concerning use of the appliance in a safe way and understand the hazards involved. Children shall not play with the appliance. Cleaning and user maintenance shall not be made by children without supervision.
Copyright	Copying all or parts of the manual is forbidden without the written consent of Dantherm.
Provisos	Dantherm reserves the right to make changes and improvements to the product and in the service manual at any time, without prior notification or obligation.

General warnings

Warning:

The dehumidifiers contain a flammable refrigerant. Take following precautions in order to avoid any danger:

Point of awareness:

- Be aware that refrigerants may not contain an odour.

Location requirement (installation and storage):

- The appliance shall be installed, operated, and stored in a room with a floor area larger than 4m². Check if there are any local regulations, you must comply to, when installing or storing the appliance.
- The appliance shall be stored in a room without continuously operating ignition sources (for example: open flames, an operating gas appliance or an operating electric heater.)
- Keep the ventilation openings clear of obstruction during operation.

Actions to avoid (operation and handling):

- Be especially careful when handling the unit, not to cause any damage that may result in leakage of the cooling circuit.
- Do not use means to accelerate the defrosting process or to clean, other than those recommended by the manufacturer.
- Do not pierce or burn.

In case of fire:

- Toxic fumes may occur in the event of fire. Thus, you must leave the room as quick as possible in the case of fire.
-

Setup and user guide

Product and function descriptions

Introduction

This section provides a product description of the CDT30/40/60/90 MKIII, plus a description of its functionality.

How it works

Air flow through the dehumidifier:

How the air changes as it passes through the dehumidifier:

The fan draws humid air through a filter inside the dehumidifier.



The air is cooled, causing the moisture content to condense into drops of water, which either:

- are collected in the water container (CDT 30-40-60) or
- are passed through the drain hose to a drain (CDT 90).



The air is reheated using heat from the dehumidifier operation (temperature increase of approx. +5 °C).

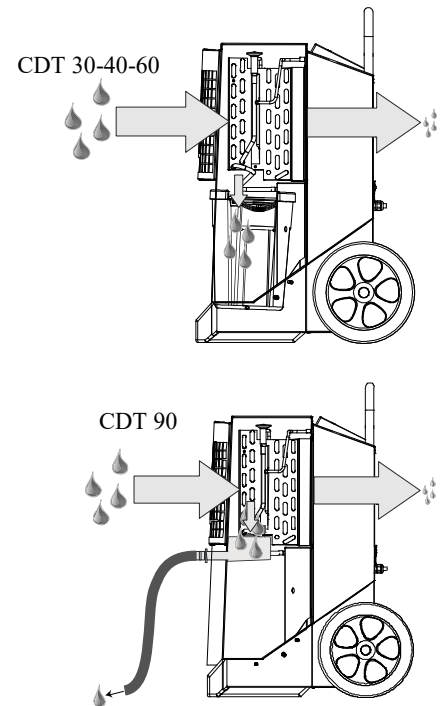

As the air is repeatedly circulated through the dehumidifier, its moisture content is repeatedly reduced, resulting in rapid, gentle drying. The dehumidifier can run constantly or be controlled by a built-in hygostat.

Continued on next page

Product and function descriptions, *cont.*

Illustration

Illustration of dehumidifier:

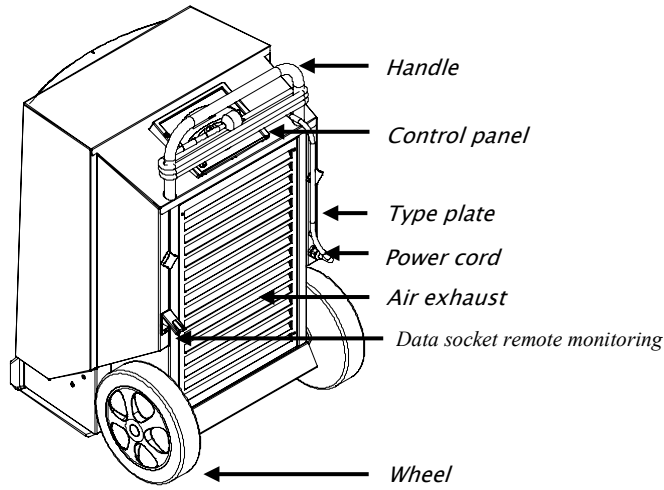

Rear view

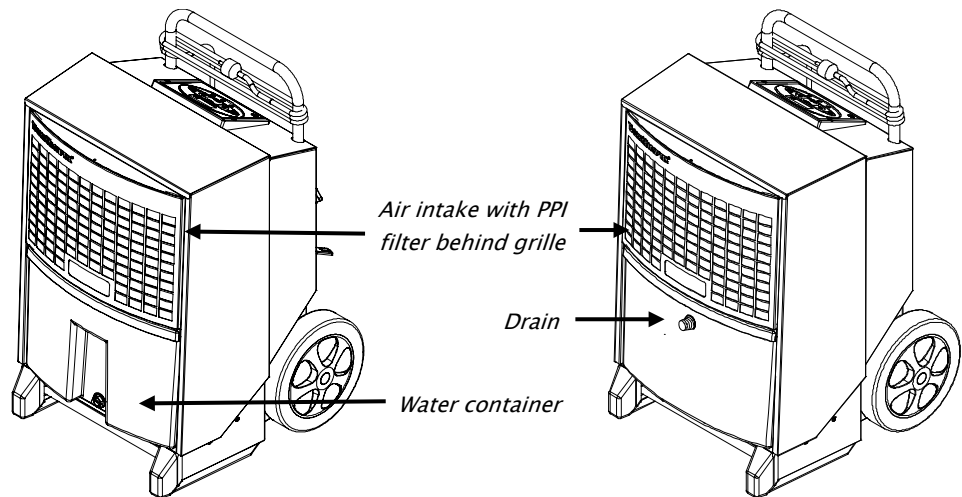

Front view

CDT 30-40-60

CDT 90

Water container
(CDT 30-40-60)

Condensed water is collected in the water container or it can be piped to a drain via a hose nozzle (optional accessory). The dehumidifier cuts out automatically when the container is full. See the user guide for emptying the water container. The dehumidifier cannot operate when the container is removed.

Drain
(CDT 90)

Condensation is collected in the integrated drip tray, and then passed via the ½" hose connector provided to a drain. The hose connector should be fitted immediately after unpacking.

Continued on next page

Product and function descriptions, *cont.*

Control panel

Illustration of control panel:

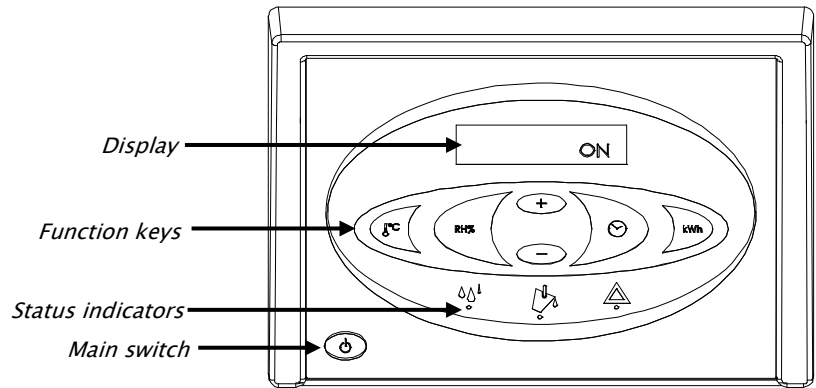

Functions

Main functions:

- Manual or auto operation (built-in adjustable hygrostat).
- External hygrostat socket.
- Display of temperature, relative air humidity, hours, and kWh consumption.
- Hour counter and kWh consumed without 230V connection.
- Adjustable service interval counter.

Operation described in the user guide in this manual.

Cooling circuit diagram

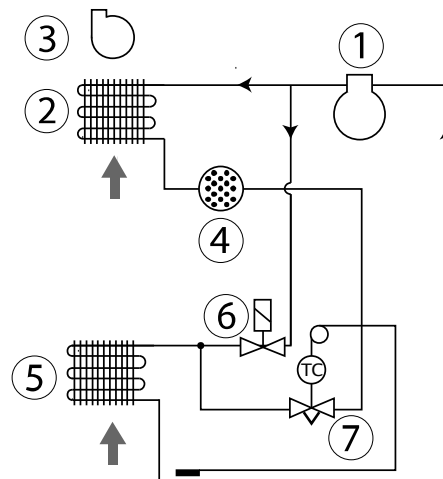

Pos.	Description	Pos.	Description
1	Compressor	5	Evaporator
2	Condenser	6	Solenoid valve
3	Fan	7	Thermostatic expansion valve
4	Dry filter		

Preparation and transport guide

Introduction

This section is a guide to unpacking, preparation, transport, and storage

Warning

If the machine has been transported lying down, allow it to stand upright for at least 1 hour before use.

Unpacking (CDT 30-40-60)

Follow these steps for unpacking the CDT 30-40-60:

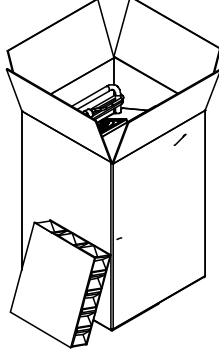
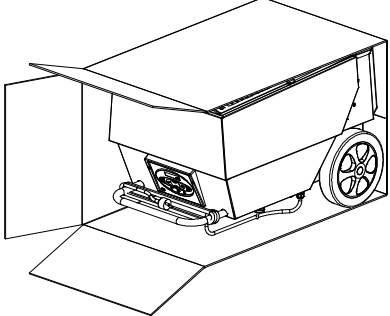
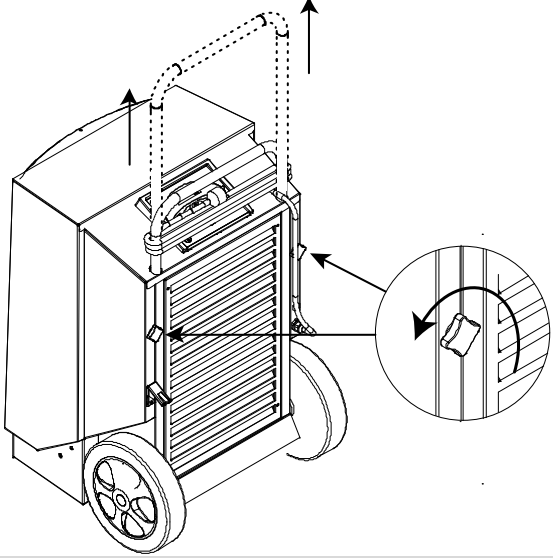
Step	Action	Illustration
1	Open the top of the packaging	
2	Position the box vertically, with the wheels at the bottom	
3	Extract the machine from the box	
4	Loosen the knobs, pull the handle up to the desired height and retighten the knobs	
5	Remove the protective foil on the control panel	

Continued on next page

Preparation and transport guide, *cont.*

Unpacking (CDT 90)

Follow these steps for unpacking the CDT 90:

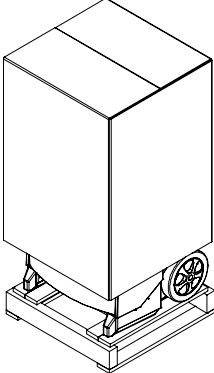
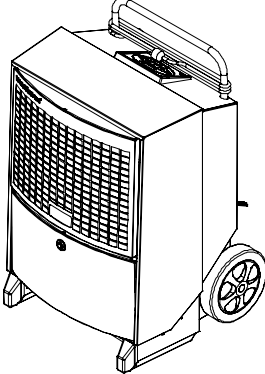
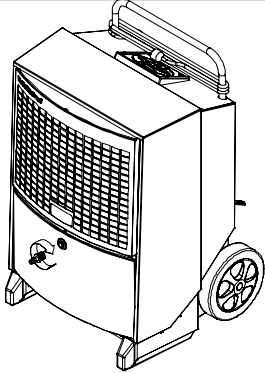
Step	Action	Illustration
1	Pull the box free of the dehumidifier	
2	Lift the dehumidifier of the pallet. It is now ready to be positioned as shown below	
3	Connect the hose spigot provided	
4	Remove the protective foil on the control panel	

Continued on next page

Preparation and transport guide, *cont.*

Position

Position the dehumidifier where there is plenty of air circulation around it, with minimum 60 cm of clearance on the air intake side, and 3 meters of clearance on the exhaust side. Remember also:

- To keep ventilation openings clear of obstruction, during operation.

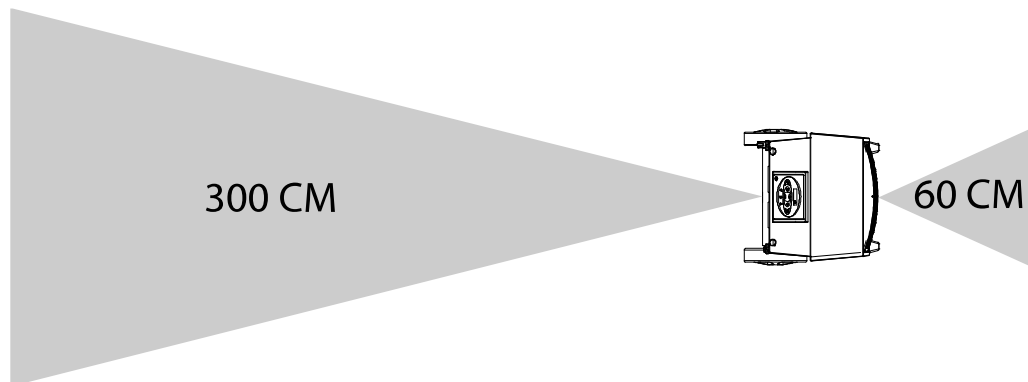

Location requirements

Since the dehumidifiers contain a flammable refrigerant following location requirements must be fulfilled:

- The appliance shall be installed, operated, and stored in a room with a floor area larger than 4m². Check if there are any local regulations, you must comply to, when installing or storing the appliance.
- The appliance shall be stored in a well-ventilated area, where the room size corresponds to the room area of 4m².
- The appliance shall be stored in a room without continuously operating ignition sources (for example: open flames, an operating gas appliance or an operating electric heater.)

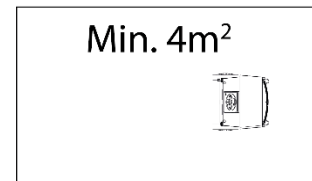

Optimum operation Ensure the room to be dehumidified is sealed, and that the machine is not located near a heat source, such as radiators.

Electrical connection The machine comes complete with a 3.5m power cord, and can be connected to any 230 V, 50 Hz socket with a 10–16A fuse.

If the plug has 3 pins incl. PE-connection a plug adapter (accessory – item no. 396249) has to be used.

Warning: If the supply cord is damaged, it must be replaced by the manufacturer, its service agent, or similarly qualified persons in order to avoid a hazard.

Preparation and transport guide, *cont.*

Transporting or moving the dehumidifier

The machine can be moved by two people or using a crane. See the instructions below: Be aware of any local safety regulations with regard to lifting!

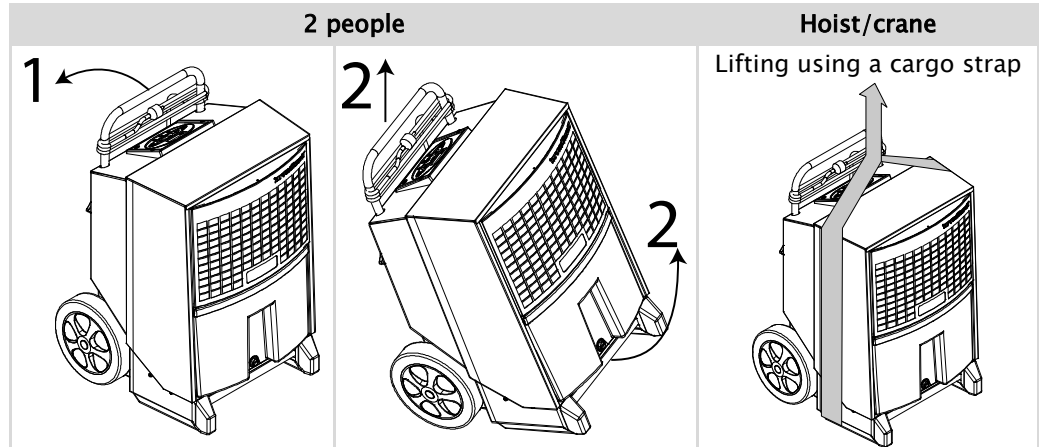

Stairs

The wheels are positioned such that the machine can be pulled upstairs without damage to the cabinet or stairs.

Continued on next page

Preparation and transport guide, *cont.*

Storage (CDT 30–40–60)

If you want to store the CDT 30–40–60 dehumidifiers, you can stack 2 units of the same size upon each other (illustrated in the table below).

Note:

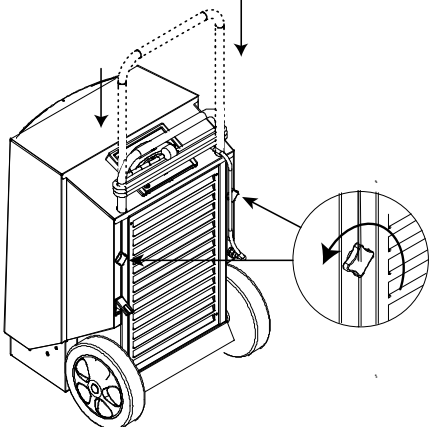
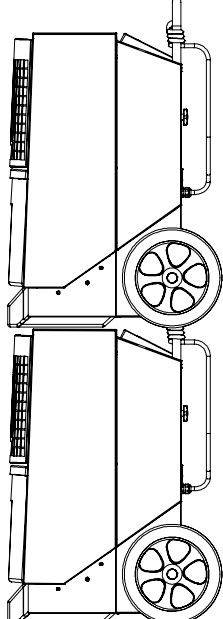
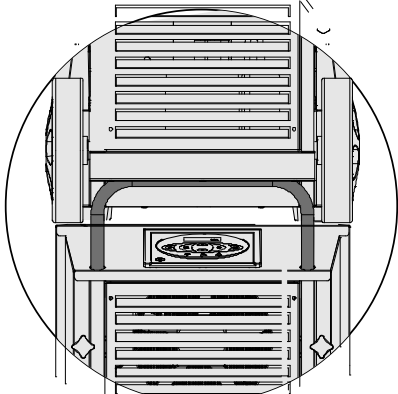

- Do not stack more than 2 high.
- Do not stack CDT 90.

Step	Illustration
Push handle down.	
Stack units.	
Check that the upper set of wheels are placed correctly on the handle below.	

User guide





Switching on/off and operating status

The table below shows operation of the on/off function and display texts.

Key	Display
	ON – constant operation
	INT HYG ON – operation controlled by internal hygrostat
	INT HYG STOP , if internal hygrostat set point is reached
	EXT HYG ON – operation controlled by external hygrostat
	EXT HYG STOP , if external hygrostat set point is reached
	Switch off
	The green LED indicates active dehumidification

Internal hygrostat operation

The table below shows operation of the hygrostat function and display texts.

Step	Key	Feedback
Press and hold		HYG SET RHxxx% – will flash for 5 seconds. The dehumidifier will then switch to internal hygrostat-controlled operation with set point (once the set point is reached, the display will show INT HYG STOP)
Press (when flashing)		Press +/- briefly when flashing to set the RH% value. The new value will be saved after a further 5 second period after the last key is pressed.
HYG OFF		
Press and hold until flashing		HYG SET RHxxx% – will flash for 5 seconds.
Press 1x (while flashing)		HYG OFF will flash. Setting is stored after 5 seconds. The dehumidifier will then switch to constant operation.

External hygrostat operation

If an external hygrostat is connected, the machine will automatically switch over to using it,





Any adjustment of the set point must now be made on the external hygrostat. (once the set point is reached, the display will show **EXT HYG STOP**)

Continued on next page

User guide, *cont.*





Hour counter

The built-in hour counter logs the total number of operating hours (cannot be reset) and the number of hours left until the next service, which can be adjusted. The service hour counter is disabled upon delivery.

Step	Key	Feedback
Press and hold		SERVICE xxxxh – shows the number of hours to the next authorised service. This value is saved automatically after 5 seconds of flashing, and the function will activate if not already activated. When the set number of hours for service intervals has expired, the display will switch to SERVICE
		Press +/- briefly to set a new service value. The new value will be saved 5 seconds after the last key is pressed
SERVICE OFF		
Press and hold until flashing		SERVICE xxxxh – shows the number of hours to the next authorised service.
Press 1x (while flashing)		SET SERVICE OFF – deactivates the service timer function. The new value will be saved 5 seconds after the last key is pressed

Display texts



The table below shows how to operate the operating information functions

Key	Feedback
	XX°C – shows the current room temperature
	Actual RH% – shows the actual relative air humidity value measured
	XX kWh – shows total energy consumption. Cannot be reset
	xxxxh – shows the total number of operating hours for the machine. Cannot be reset

Continued on next page

User guide, *cont.*

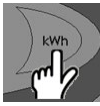
Text displays when not connected to mains The machine has a built-in battery to allow reading text displays when not connected to the mains. The following texts can be read when not connected to the mains:

Key	Feedback
 hold down and  press once	Displays total energy consumption in kWh
 hold down and  press once	Shows total number of operating hours for the dehumidifier

Replacing the memory battery

If the hour counters cannot be read when disconnected from mains, it is probably due to flat memory battery. Replacement procedure:

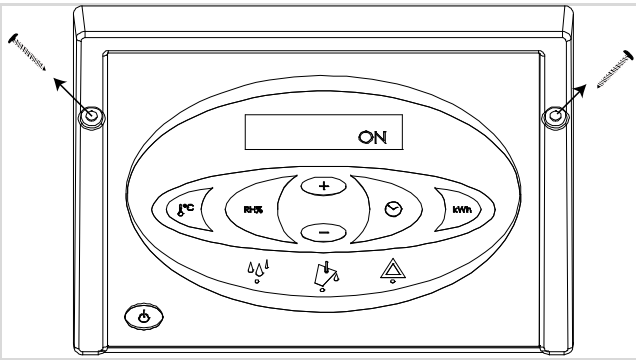
Action	
Warning: Always disconnect from the mains before changing battery	
1	Slacken the screws on both side of the control panel, and carefully lift the panel up using the top edge
	
2	Cut the cable tie holding the battery. Replace the battery, using a new cable tie max. 2.5 mm wide. Use Alkaline AAA batteries only Illustration of PCB with battery included in the wiring diagram on page 29.

Continued on next page

User guide, *cont.*

Error messages

An overview of possible errors which prevent normal operation

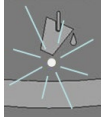
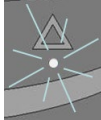
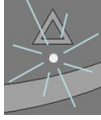
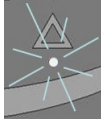
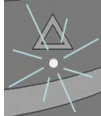
Error message	Illustration	Cause	Remedy
CDT 30–40–60: Yellow light on centre LED with emptying symbol and FULL on display		Water container is full or fault on water pump (accessory)	See emptying guide below, or check pump outlet
Red light on right warning LED HIGH TEMP on display		Pressure or temperature in high pressure element too high	Check filter and dehumidifier for dirt in airways
Red light on right warning LED AMBI-ENT TEMP on display		Room temperature out of normal range	Place the dehumidifier in the specified temperature range, between 3°–32°C
Red light on right warning LED SENSOR FAIL on display. One of the internal sensors is defective. Use the +/- keys to toggle between 3 possible errors		SENSOR FAIL	
		1: EVAP FAIL Evaporator thermometer defective	Requires an authorised service technician
		2: COND FAIL Condenser thermometer defective	Requires an authorised service technician
		3: ROOM FAIL The internal room thermometer is defective	Requires an authorised service technician
Red light on right warning LED LP STOP on display		Leak in cooling circuit	Requires an authorised service technician

Continued on next page

User guide, *cont.*

Emptying the water container The dehumidifier does not need to be switched off when emptying the container. The dehumidifier will switch off automatically when the water container is removed.
(CDT 30–40–60) Water container emptying procedure:

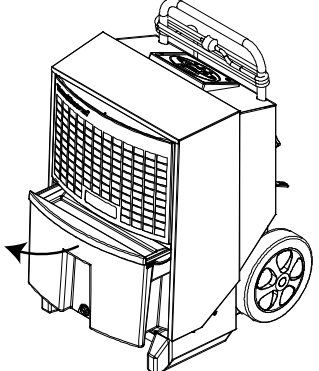
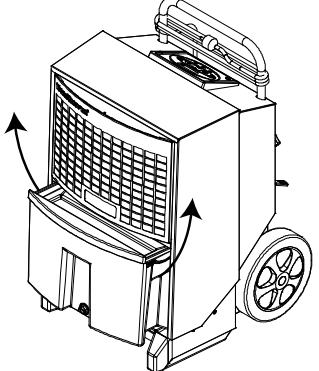
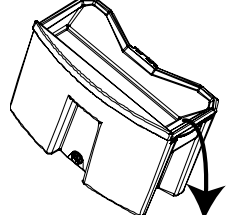
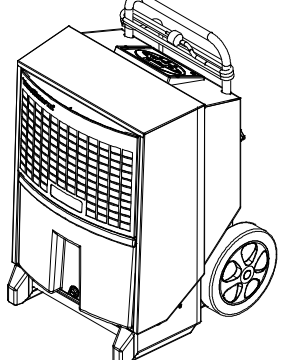
Step	Action	Illustration
1	Pull the water container halfway out by pulling the handle on its front	
2	Grip the water container side handles, and lift free of the dehumidifier	
3	Empty the water container by tipping the water out of the spout on the side	
4	Reposition the water container Important: Check that the water container is pushed in as far as it will go	





Accessories

Introduction

More details of each accessory can be obtained from Dantherm.

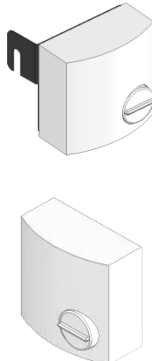
List

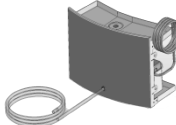
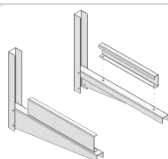
To follow is a complete list of accessories for the CDT range, with illustrations, description and item number:

Accessories	Illustration	Description	CDT-type	Item no.
Hygrostat		With a hygrostat connected, the dehumidifier can run automatically depending on actual air humidity		
		Hygrostats come in two versions:		
		Hygrostat with 0.4 m power cord, jack plug and bracket	All	396242
		Hygrostat with 3 m power cord and jack plug	All	396241
Valve and hose thread		Ball valve, brass hose thread and jubilee clip	All	396243
Condensed water pump		If a condensation pump is used, emptying the water container is not necessary	CDT 30/30S	075616
			CDT 40/40S/60	075617
Wall bracket		The dehumidifier can be kept clear of the floor if mounted on the wall bracket	CDT 30/30S	396247
			CDT 40/40S/60	396248
Danish plug with earth pin		Adapter for continental plugs with earth	All	396249

Service guide

Preventive maintenance

Warning

Preventive maintenance is necessary to prevent breakdowns.
Always disconnect from the mains before servicing the machine!

This product contains flammable refrigerant. Prior to work on the system conduct the following safety checks to minimize the risk of fire:

- No open flames
- No electrical ignition sources (open electrical contacts)
- No mechanical ignition sources (grinding processes)
- No flammable material near the workspace
- Good ventilation of the area
- Check for presence of refrigerant

Other safety measures:

- Technicians and others working in the local area must be instructed of the nature of work been carried out.
- The area around the workspace must be sectioned off.
- Put up a "No smoking" sign around the section.

If any hot work is to be conducted on the refrigerant equipment or any associated parts, appropriate fire extinguishing equipment must be available at hand:

- Dry powder
 - CO₂
 - Water mist
 - Alcohol resistant foam
-

User inspection (checklist)

The inspection checklist is designed for users to perform the preventive maintenance. No special skills are required for this service check. The check list contains information about:

- which components must be inspected
 - frequency of inspection (**Yearly, Monthly, Weekly, Daily**)
 - how to perform inspection
 - Criteria for acceptance or non-acceptance
-

Annual or according to service counter

When the service interval expires, or at least once annually, deliver the dehumidifier to an authorised service centre.

The machine will be thoroughly serviced and inspected, checked for leaks in the cooling system and electrical safety.

Dantherm also provides fixed service contracts which cover an 18 point service programme. Contact your nearest Dantherm dealer for more details.

Contact Dantherm for a specific checklist for skilled and authorised professionals.

Spare parts

Find our webshop with spare parts for the CDT-dehumidifiers on Dantherm.com.

Preventive maintenance, *cont.*

Checklist (User) - page 1

What	Frequency	How to	Criteria	✓	÷	X
User manual: Is the user manual available in the local language	D	Visually	Acceptance: User manual available			
Marking						
Type plate	Y	Visually	Acceptance: Markings are readable.			
Item no.	Y	Check that all markings are readable and in original form – without any damages or alterations.	Non-acceptance: The markings must be replaced if they are damaged, altered, or unreadable.			
Inspection marking	Y					
Warnings	Y					
Electrical equipment: Supply cord						
Plug and cable	M	Visually. Check that plug and cables are without any damages or fractures.	Acceptance: No damages or fractures on plug and cables.			
PE-plug (earthing)/ adapter	M	Visually Check that the connector on the cable fits to the supply plug.	Acceptance: The connector fits to the supply plug or is equipped with an adapter.			
Electrical equipment: Internal cabling (Take care of hot surfaces! Remove front grille and inspect cables inside the unit.)						
Mounting	Y	Visually Check that all connections are fixed and mounted correctly onto the terminals.	Acceptance: Cables are fitted into terminals.			
Plug and cables	Y	Visually Check that plugs and cables are without any damages or fractures.	Acceptance: No damages or fractures on plugs and cables.			

Preventive maintenance, *cont.*

Checklist (User)
- page 2

What	Frequency	How to	Criteria	✓	÷	X
Does operation hour counter work?	Y	Visually	Acceptance: Start dehumidifier, check that hour counter is working.			
Does the MED-counter work?	Y	Visually	Acceptance: Start dehumidifier, check that MED-counter measures the power consumption.			
Display	Y	Visually	Acceptance: Light in display. Display is readable.			
The casing of the dehumidifier						
Cleaning	M	Visually	Acceptance: Clean, free of oil and dirt.			
Free passage through ventilation openings	M	Visually	Acceptance: Ventilation openings are free of dust and dirt.			
Deformations, cracks, or fractures	Y	Visually Measuring tape	Acceptance: Deformation < 5 mm deep. Openings between plates < 5 mm.			
Fixation and damage of handle	Y	Manual check	Acceptance: No loose or missing screws. No obvious damages on handle. The handle slides up and down easily. The handle cannot slide up and down when thumbscrews are tightened.			
Gaskets and sealings	Y	Visually	Acceptance: Gaskets are complete and without any cracks.			
Visual check of the wheels	Y	Visually	Acceptance: Wheels run freely - without hindrance. No obvious damages on the track of the wheels.			

Preventive maintenance, *cont.*

Checklist (User)
- page 3

What	Frequency	How to	Criteria	✓	÷	X
Front and rear grille (function and fixation)	Y	Visually	Acceptance: The filter is mounted. The exhaust grille or exhaust plate (S-mod-ule) is mounted and fixed with 4 screws. The grid within the exhaust air wholes on the CDT 30S and CDT 40S are complete and fixed.			
Collecting the water						
Is the water container ok?	Y	Fill up with water and check that water is not escaping the container.	Acceptance: No leaks			
Is the float working correctly?	Y	Water container is removed during operation. The dehumidifier has to stop operation.	Acceptance: The dehumidifier stops operation after 10 sec. Non-acceptance: The dehumidifier does not stop and continues operation.			
Is the drain outlet from the drip tray ok?	Y	Fill up with water and check that water flows out of the drain outlet.	Acceptance: Free passage through drain outlet.			
Does the pump work correctly?	Y	Fill up with water, start the dehumidifier and check that the pump starts and empties the container.	Acceptance: The pump starts and empties container.			
Control buttons: Start/ stop	M	Press to start dehumidifier and press to switch off again.	Acceptance for starting: The dehumidifier starts up after 2 sec. Acceptance for switching off: The dehumidifier switches off after 2 sec.			

Preventive maintenance, *cont.*

Checklist (User)
- page 4

What	Frequency	How to	Criteria	✓	÷	X
Cooling circuit						
Is the insulation ok?	Y	Visually	Acceptance: Insulation is complete and without any wholes or cracks.			
Leaks on pipes	Y	Are the pipes undamaged and without any corrosion? Is oil gathered at the bottom of the compressor? Are there other signs of leakages at the compressor or within the cooling circuit?	Acceptance: Pipes are undamaged, without corrosion or dents. No oil gathered at the bottom of the compressor.			
Does the cooling circuit work?	Y	Start dehumidifier and control that the surfaces are getting cold.	Acceptance: Surfaces are getting cold.			
Are the heating/ cooling surfaces clean?	Y	Remove air filter and inspect heating/ cooling surfaces visually.	Dirty surfaces are cleaned with a soft brush.			
Are slats without any damages?	Y	Remove air filter and inspect visually.	Bent slats are straightened out.			
Ventilation						
Are fans clean?	Y	Visually	Acceptance: Clean, free of oil and dirt.			
Does the fan run freely - without hindrance?	Y	Visually	Acceptance: Fan is running freely - without hindrance - when turned by hand.			
Are filters clean and without damages?	Y	Visually	Acceptance: Clean, free of oil and dirt.			

Preventive maintenance, *cont.*

Monthly cleaning Procedure for monthly cleaning:

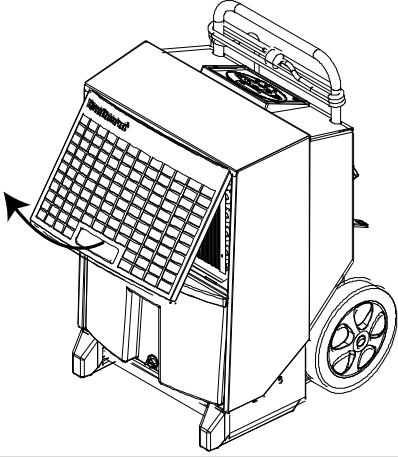
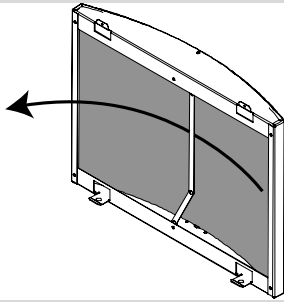
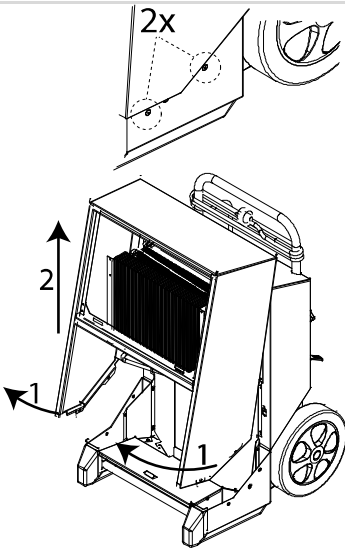
Step	Action	
1	Open and lift up the front grille	
2	Remove the filter and rinse in warm soapy water, or vacuum clean if only slightly dirty If the filter is very dirty, it should be replaced. See the section on spare parts	
3	CDT 30-40-60 only: Clean the water container	
4	Remove the 2 screws on both sides and follow below procedure depending on unit: CDT 30-40-60: 1. raise the cover about 30° 2. Lift cover up CDT 90: 1. Open the cover about 5° 2. Raise the cover 1-2 cm, until it releases at the top of the cabinet. Pull the cover carefully over the hose connection. WARNING: Be aware of sharp edges.	

Continued on next page

Preventive maintenance, *cont.*

Monthly cleaning,
cont.

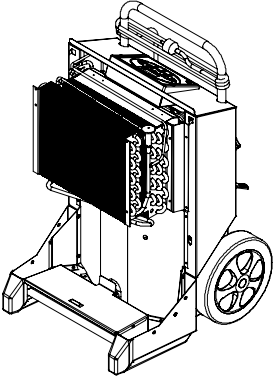
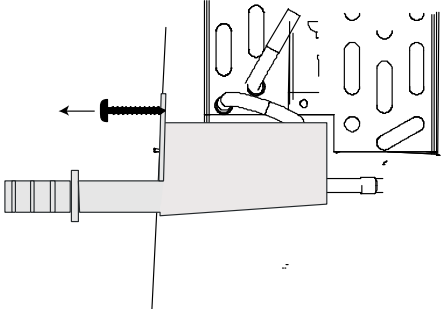
Step	Action
5	<p>Clean the evaporator surface with a soft brush, vacuum cleaner or compressed air.</p> <p>WARNING: Be aware of sharp edges.</p> 
6	<p>CDT 90 only: Remove the two TX20 screws from the front of the drip tray, remove and clean the tray</p> <p>NB: When replacing the drip tray, ensure that the back edge of the tray rests on the lip inside the dehumidifier</p> 
7	<p>CDT 30-40-60: Replace the cover and water container.</p> <p>CDT 90: Replace the cabinet cover by passing the hose connection through first, then lifting the cover over the top edge of the cabinet</p> <p>DO NOT reset the units service interval counter when performing monthly service</p>

Troubleshooting

Troubleshooting Use the table below to localise and correct problems or errors:

Problem	Possible cause	Solution
<ul style="list-style-type: none"> Dehumidifier will not start Display not switched on 	Plug not in mains socket	Check dehumidifier is connected to the mains. Check the mains socket if necessary, by connecting another electrical appliance
<ul style="list-style-type: none"> Dehumidifier will not start Green light not on HYG STOP shown on display 	The hygostat has measured air humidity lower than the set point, and switched off to save power	Reduce hygostat set point, or switch to manual operation. See the section Internal hygostat operation on page 12
<ul style="list-style-type: none"> Yellow light on Display shows Full 	Container full or pump (accessory) blocked	Empty water container or clear pump blockage
<ul style="list-style-type: none"> Red light on 	Error stopping the machine	See user guide table on page 15 on error messages
<ul style="list-style-type: none"> Dehumidifier running Green light on SERVICE flashing on display 	Service interval set has expired	Service the product as specified in the section on service counter expiry
<ul style="list-style-type: none"> Dehumidifier running When RH% activates, the display shows SENSOR FAIL 	RH% sensor defective	Replace RH% sensor
<ul style="list-style-type: none"> kWh and hours without power not displayed 	Memory battery flat.	Replace battery. See page 14.

Note:

- If the machine is not working properly, switch off immediately!
- Before starting troubleshooting, wait for one minute, as the electronics could have cut off the machine for safety reasons

Additional help

If the dehumidifier will not restart, contact your Dantherm dealer. This also applies if the machine runs without condensing any water. There may be a fault on the cooling circuit which will require a service technician.

Disposal

Warning

This product is designed to last for many years. When disposing the product, observe all national laws and procedures for protection of the environment.

Evacuate refrigerant

This product contains flammable refrigerant.
Before disposing evacuate refrigerant according to below procedure:

Action	
1	Isolate system electrically.
2	Before attempting the procedure ensure that: <ul style="list-style-type: none"> • Mechanical handling equipment is available, if required, for handling refrigerant cylinders. • All personal protective equipment is available and being used correctly. • The recovery process is supervised at all times by a competent person. • Recovery equipment and cylinders conform to the appropriate standard.
3	Use only appropriate refrigerant recover cylinders and make sure that they are situated on the scales before recovery takes place. <ul style="list-style-type: none"> • Do not mix refrigerants in recovery units and especially not in cylinders.
4	Start the recovery machine and operate in accordance with manufacturer's instructions. <ul style="list-style-type: none"> • Do not overfill cylinders. (No more than 80 % volume liquid charge). • Do not exceed the maximum working pressure of the cylinder, even temporarily.
5	When the cylinders have been filled correctly and the process has been completed, put on a label stating that the system is: <ul style="list-style-type: none"> • Decommissioned • Emptied of refrigerant • Ensure that there are labels on the equipment stating the equipment contains flammable refrigerant The label must be dated and signed by the responsible technician.
5	Make sure that the cylinders and the equipment are removed from site promptly and all isolation valves on the equipment are closed off.
6	Recovered refrigerant shall be returned to the refrigerant supplier. <ul style="list-style-type: none"> • Do not charge recovered refrigerant into another refrigeration system unless it has been cleaned and checked.

Batteries/ Electronics

Electrical and electronic appliances and their batteries contain materials, components and substances which can be harmful to human health and to the environment if refuse is not handled correctly.

Electrical and electronic appliances and batteries are labelled with a crossed-over rubbish bin. This symbolises that electric and electronic appliances and batteries cannot be disposed of with unsorted domestic refuse but must be collected separately.

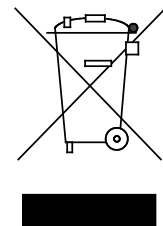

As a consumer, it is important that you hand in used batteries to an approved collection point. This will help ensure that batteries are recycled in accordance with the law and will not harm the environment needlessly.

Appendix

Technical data

General data

The table below shows the general technical data:

Data	Unit	CDT 30	CDT 40	CDT 60	CDT90
Range – humidity	%RH	40–100			
%RH hysteresis	%RH	4			
Range – temperature	°C	3–35			
Mains connection	V/Hz	1N 230+PE/50			
Max. ampere rating	A	3,6	4,1	5,6	8,3
Max. input power	kW	0,8	0,9	1,3	1,9
Air volume	m ³ /h	250	350	725	1000
Refrigerant output	kW	1,5	2	3,0	4,2
Refrigerant	–	R454C			
Refrigerant filling	kg	0.41	0.45	0.65	1.6
Max. system pressure	bar	26			
GWP (Global Warming Potential)	–	146			
Water container capacity	l	7.0	14.0	14.0	–
Noise level at 1 m distance	dB	56	59	62	62
Weight	kg	34	43	47	62
Protection class	IP	x4			
Filter	PPI	15			
kWh measure accuracy	%	±5%			

Dimensions

Illustration

CDT 30-40-60

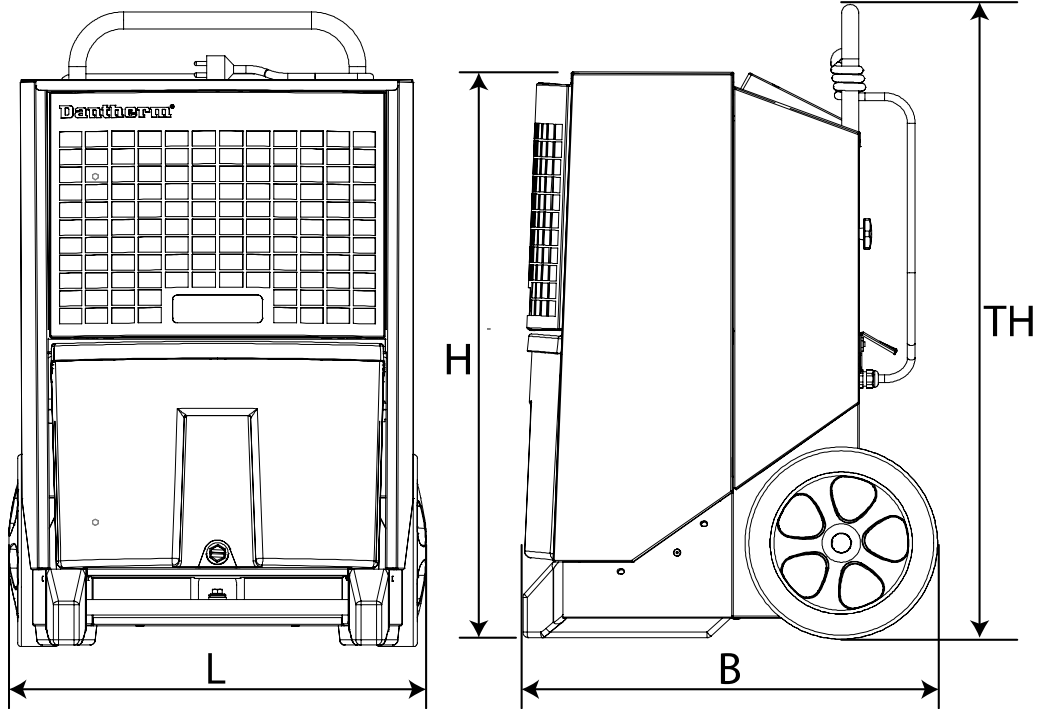

CDT 90

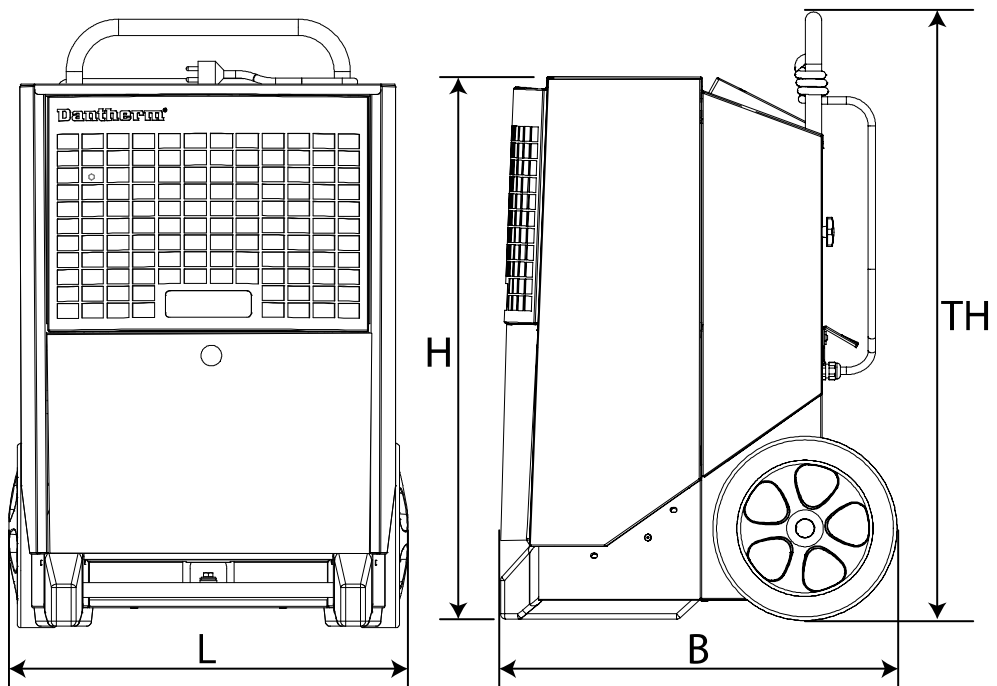

	CDT 30 MKIII	CDT 40 MKIII	CDT 60 MKIII	CDT 90 MKIII
L	426 mm	542 mm	542 mm	650 mm
B	506 mm	539 mm	539 mm	593 mm
H	650 mm	736 mm	816 mm	894 mm
TH	1016 mm	1190 mm	1270 mm	977 mm

Wiring diagram

Diagram

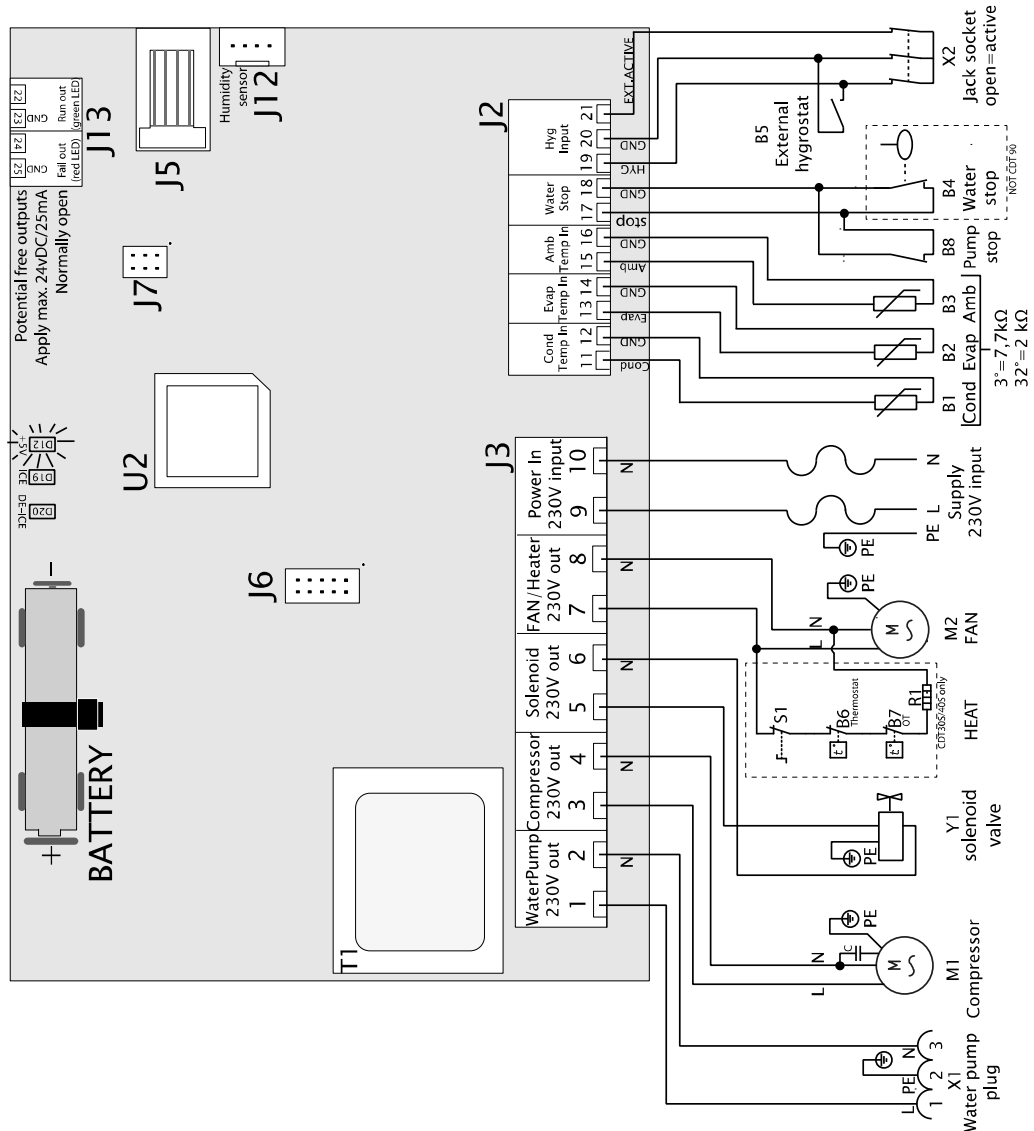

Pos.	Description	Pos.	Description
B1	Condenser surface temperature sensor	J6	Not in use
B2	Evaporator surface temperature sensor	J7	Factory settings
B3	Ambient temperature sensor	J12	Internal hygrostat
B4	"Full water tank" sensor	J13	Extra output
B5	External hygrostat (accessory)	M1	Cooler compressor
B6	Thermostat (30S/40S only)	M2	Fan motor
B7	Over Temperature (30S/40S only)	R1	Heating element (30S/40S only)
B8	External pump alarm (accessory)	S1	Heating element on/off (30S/40S only)
D12	LED +5V DC supply control	T1	Transformer
D19	LED Ice on evaporator surface	U2	CPU
J2	Low voltage connections	X1	Water pump plug
J3	230V connections	Y1	Solenoid valve (pressure equalisation)
J5	Not in use		

Declaration of Conformity

EU declaration
of compliance



Dantherm, Marienlystvej 65, DK-7800 Skive hereby declare that the air dehumidifiers mentioned below:

Type: CDT 30, CDT 40, CDT 60, CDT 90 MKIII
No.: 351110, 351112, 351114, 351115

- Complies with the following directives:

2006/42/EC	Machinery Directive
2014/30/EU	EMC Directive
2011/65/EU	RoHS Directive
1907/2006/EC	REACH Regulation

- and is manufactured in compliance with the following harmonized standards:

DS/EN ISO 12100:2010	Safety of machinery – General principles for design
EN 60335-1:2012	Household and similar electrical appliances – Safety – Part 1
EN 60335-2-40:2003	Household and similar electrical appliances – Safety – Part 2-40
EN 60335-2-40: A1 2006	Household and similar electrical appliances – Safety – Part 2-40
EN 378-1:2016	Refrigerating systems and heat pumps – Safety and environmental requirements – Part 1
EN 378-2:2016	Refrigerating systems and heat pumps – Safety and environmental requirements – Part 2

Index

accessories	17	maintenance.....	18
battery	14; 26	on/off.....	12
CDT, illustration	5	optimum operation.....	9
control panel.....	6	plug.....	25
cooling circuit	6	position	9
dimensions	28	socket	9
disposal	26	stacking	11
electrical connection	9	storage.....	11
emptying the water container.....	16	target group	2
error messages	15	technical data.....	27
external hygrostat.....	12	Text displays when not connected to mains	14
function	6	transport	7
function description	4	transporting	10
hour counter	13	troubleshooting.....	25
internal hygrostat.....	12; 25	wiring diagram	29
light	25		

Introduktion

Overblik

Indhold

Manualen indeholder følgende afsnit:

Introduktion	1
Overblik.....	1
Generelle advarsler	3
Opstillings og brugervejledning	4
Produkt- og funktionsbeskrivelse.....	4
Klargørings- og transportvejledning.....	7
Brugervejledning.....	12
Tilbehør.....	17
Servicevejledning	18
Forebyggende vedligeholdelse	18
Fejlfinding	25
Bortskaffelse.....	26
Appendix.....	27
Tekniske data	27
Dimensions.....	28
El-diagram.....	29
Overensstemmelseserklæring.....	30
Indeks	31

Overblik, *fortsat*

Affugtere

Denne manual omhandler Dantherm transportable luftaffugter type:
CDT 30 MK III artikelnummer 351110
CDT 40 MK III artikelnummer 351112
CDT 60 MK III artikelnummer 351114
CDT 90 MK III artikelnummer 351115

Advarsel

Det er operatørens ansvar at læse denne service manual, samt anvende de korrekte drifts- og vedligeholdelsesprocedure.

Læs hele manualen, inden affugteren benyttes. Det er vigtigt at kende den korrekte driftsprocedure for affugteren samt dennes sikkerhedsforanstaltningerne, for at undgå skade på materiel og/eller mandskab.

Målgruppe

Servicemanualen er målrettet brugerne, samt de teknikere der udfører forebyggende vedligeholdelse og reparationer.

Dette apparat kan anvendes af børn fra 8 år samt af personer med nedsatte fysiske, sensoriske eller mentale funktioner eller manglende erfaring eller viden, hvis de er under opsyn eller har modtaget instruktioner vedrørende sikker brug af apparatet og forstår de farer, der følger med. Børn må ikke lege med apparatet. Rengøring og bruger-vedligeholdelse må ikke udføres af børn uden opsyn.

Copyright

Kopiering af servicemanualen eller dele af den er ikke tilladt uden en skriftlig tilladelse fra Dantherm.

Forbehold

Dantherm forbeholder sig retten til hver en tid at foretage ændringer og forbedringer på produktet og i servicemanualen uden forudgående meddelelse eller forpligtelser.

Generelle advarsler

Advarsel:

Affugterne indeholder et brandbart kølemiddel. Tag følgende foranstaltninger for at undgå fare:

Vær opmærksom på:

- At kølemidler kan udsende lugt.

Krav til lokationen (installation og opbevaring):

- Apparatet skal installeres, betjenes og opbevares i et rum med et gulvareal på mere end 4 m². Kontrollér, om der er lokale bestemmelser, som du skal overholde, når du installerer eller opbevarer apparatet.
- Apparatet skal opbevares i et rum uden kontinuerligt aktive antændelseskilder (for eksempel åben ild, et aktivt gasapparat eller et aktivt elvarmeapparat).
- Sørg for, at ventilationsåbninger er uden hindringer under driften.

Hændelser, der skal undgås (drift og håndtering):

- Vær særlig omhyggelig, når du håndterer apparatet, så der ikke forårsages skader, der kan medføre lækage i kølekredsløbet.
- Anvend ikke hjælpemidler til at accelerere afrimningsprocessen eller til rengøring, ud over dem der anbefales af producenten.
- Sørg for ikke at gennembore alle brænde apparatet.

I tilfælde af brand:

- Giftige dampe kan opstå i tilfælde af brand. Du skal derfor forlade rummet så hurtigt som muligt i tilfælde af brand.

Opstillings og brugervejledning

Produkt- og funktionsbeskrivelse

Introduktion

Dette afsnit giver en produktbeskrivelse af CDT30/40/60/90 MKIII samt beskrivelse af funktionalitet.

Sådan fungerer affugteren

Det følgende beskriver luftens vej gennem affugteren:

Luftens forandring gennem affugteren

Ventilatoren trækker fugtig luft gennem et filter ind i affugteren.



Luften er afkølet, hvilket medfører, at fugtindholdet kondenserer til vanddråber, som enten:

- opsamles i vandbeholderen (CDT 30-40-60) eller
- passerer gennem drænslangen til afløbet (CDT 90).



Luften bliver opvarmet igen af bl.a. affugterens drift (temperaturstigning på ca. +5 °C).

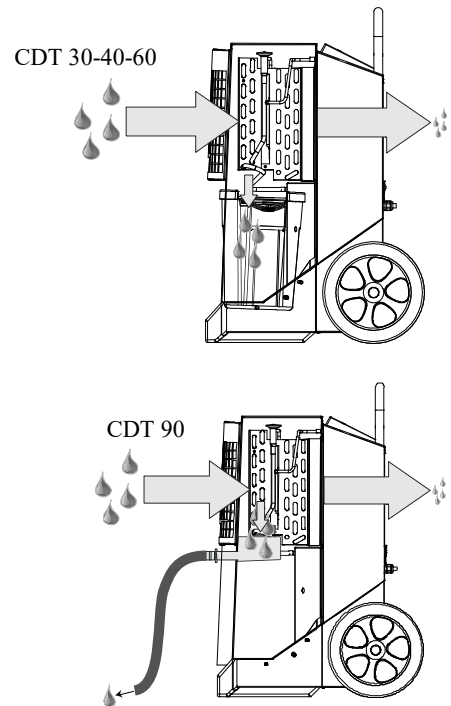

På grund af luftens gentagne cirkulation gennem affugteren, reduceres luftens fugtighed gentagne gange, hvorved man opnår en hurtig og skånsom tørring. Affugteren kan køre konstant eller styres af den indbyggede hygrostat.

Illustration

Illustration af affugter:

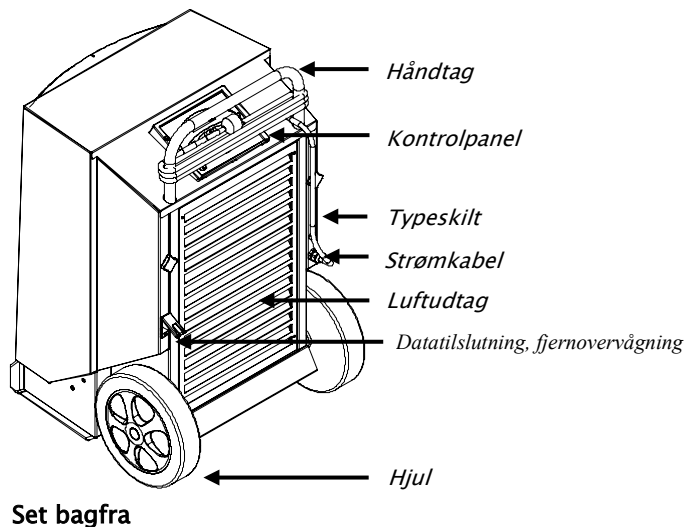

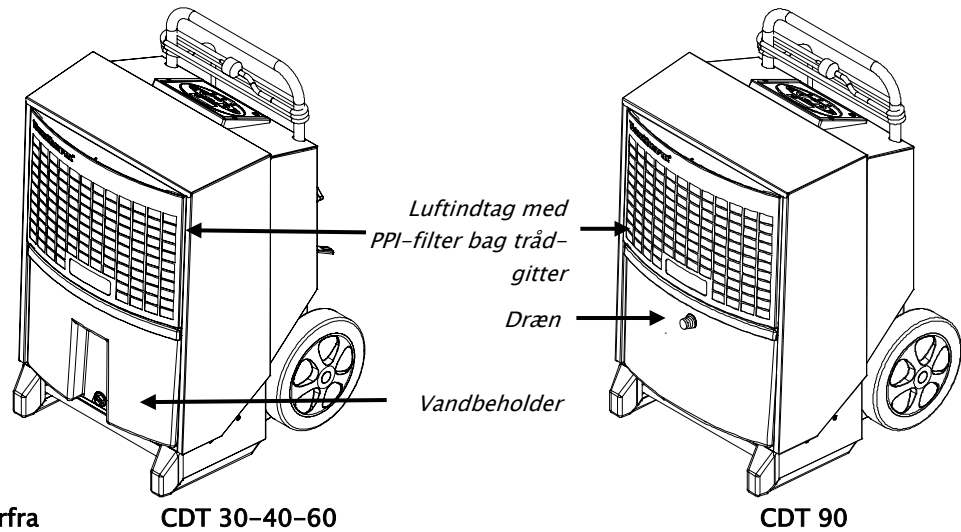

**Vandbeholder
(CDT 30-40-60)**

Kondensvandet opsamles i vandbeholderen, alternativt kan vandet ledes til afløb via en afløbsstuds for slangetilslutning(tilbehør).

Affugteren afbryder automatisk, når beholderen er fuld. Se brugervejledningen, for tømning af vandbeholder. Når vandbeholderen er fjernet, kan affugteren ikke køre.

**Dræn
(CDT 90)**

Kondens opsamles i den indbyggede drypbakke og føres via den tilhørende ½" vandslangetilslutning til et afløb.

Vandslangetilslutningen bør monteres straks efter udpakning.

Fortsættes på næste side

Produkt- og funktionsbeskrivelse, *fortsat*

Styring

Dette illustrerer styringen:

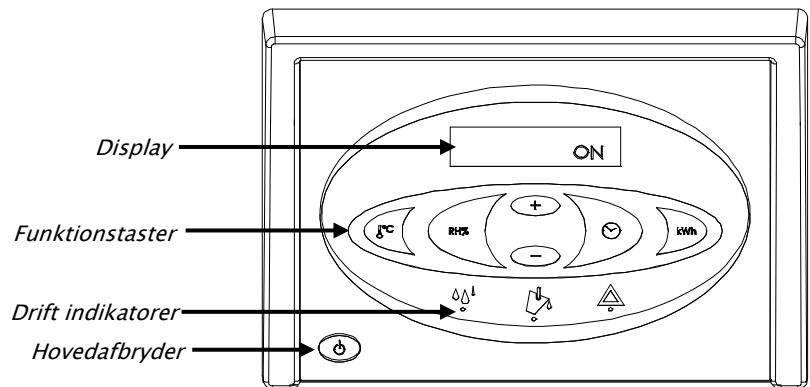

Funktioner

Affugterens hovedfunktion er:

- Manuel eller autodrift (indbygget justerbar hygrostat).
- Mulighed for tilslutning af ekstern hygrostat.
- Udlæsning af temperatur, relativ luftfugtighed, timetæller samt forbrugt kWh.
- Udlæsning af timetæller samt forbrugt kWh uden 230V tilslutning.
- Justerbar service interval tæller.

Betjeningen er beskrevet i brugervejledningen i denne manual.

Kølekreds diagram

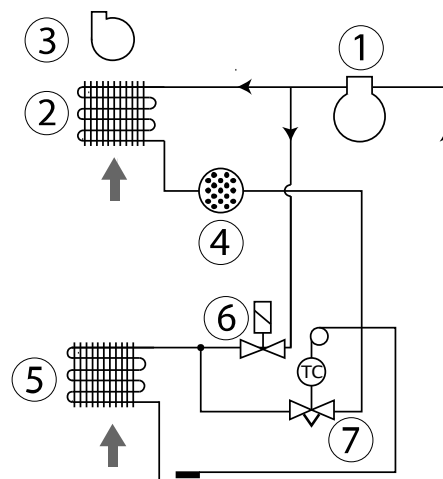

Pos.	Beskrivelse	Pos.	Beskrivelse
1	Kompressor	5	Fordamper
2	Kondensator	6	Magnetventil
3	Ventilator	7	Termoventil
4	Tørrefilter		

Klargørings- og transportvejledning

Introduktion

Dette afsnit vejleder om udpakning, klargøring, transport samt opbevaring

Advarsel

Hvis affugteren har været transporteret liggende, skal den stå opretstående i minimum 1 time, inden den tages i brug!

Udpakning

(CDT 30-40-60)

Følg disse trin ved udpakning af CDT 30-40-60:

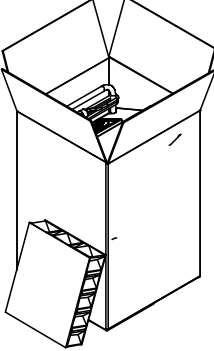
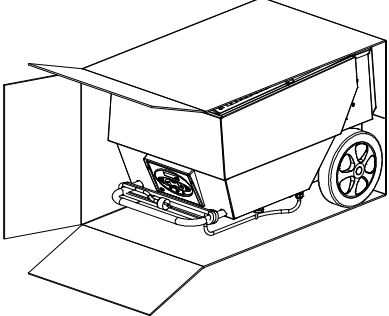
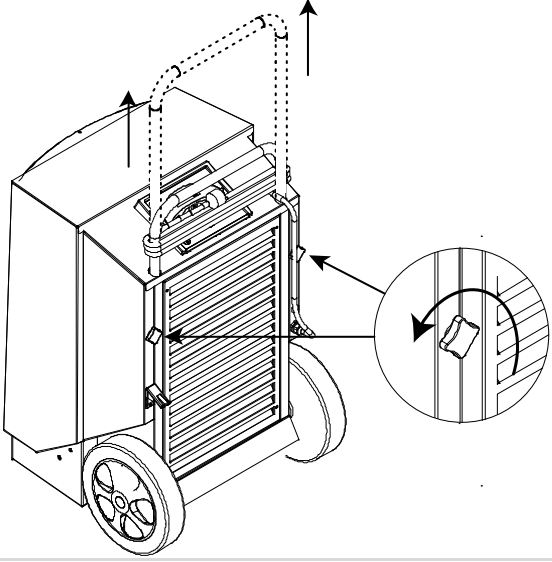
Trin	Handling	Illustration
1	Åbn emballagen i toppen.	
2	Placer kassen vandret med hjulene mod gulvet	
3	Træk affugteren ud kassen	
4	Løsn fingerskruerne, træk håndtaget op i ønsket højde og spænd fingerskruerne igen.	
5	Fjern beskyttelsesfilmen over betjeningspanelet	

Fortsættes på næste side

Klargørings- og transportvejledning, *fortsat*

Udpakning (CDT 90)

Følg disse trin ved udpakning af CDT 90:

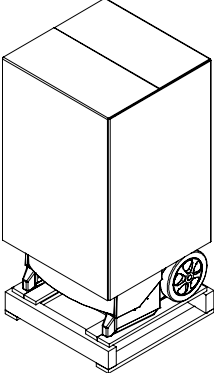
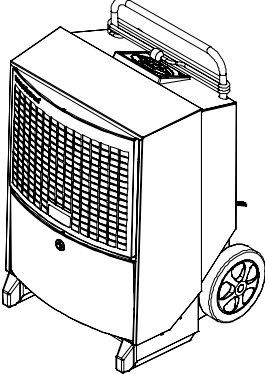
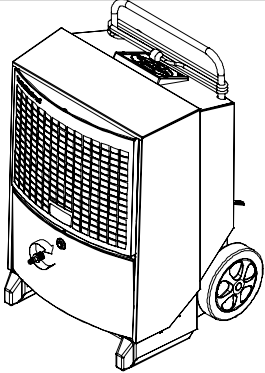
Step	Action	Illustration
1	Træk kassen væk fra affugteren	
2	Løft affugteren væk fra pal- len. Den er nu klar til at blive placeret som vist ne- denfor	
3	Tilslut den medfølgende af- løbsstuds	
4	Fjern beskyttelsesfilmen fra kontrolpanelet	

Fortsættes på næste side

Klargørings- og transportvejledning, *fortsat*

Placering

Placer affugteren således der sikres god luftcirkulation gennem affugteren, med minimum 60 cm frit felt på indtagssiden, samt 3 meter frit felt på udblæsningssiden.

Husk også:

- At sørge for, at ventilationsåbninger er uden hindringer under driften.

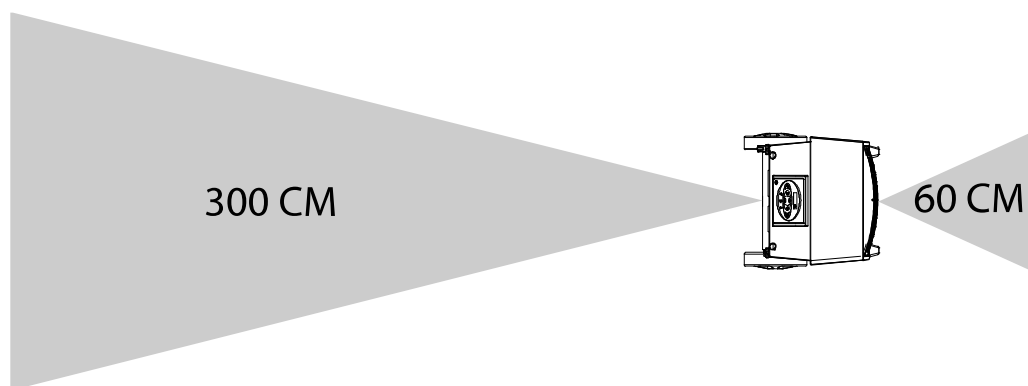

Placeringskrav

Eftersom affugtere indeholder et brandbart kølemiddel, skal følgende krav til placering overholdes:

- Apparatet skal installeres, betjenes og opbevares i et rum med et gulvareal på mere end 4 m². Kontrollér, om der er lokale bestemmelser, som du skal overholde, når du installerer eller opbevarer apparatet.
- Apparatet skal opbevares i et rum med god ventilation, hvor rumstørrelsen svarer til et rumareal på 4 m².
- Apparatet skal opbevares i et rum uden kontinuerligt aktive antændelseskilder (for eksempel åben ild, et aktivt gasapparat eller et aktivt elvarmeapparat).

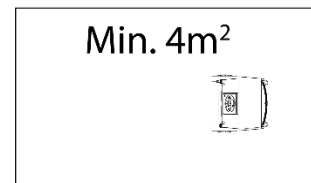

Optimal drift

Sørg for at rummet der affugtes er aflukket og at affugteren ikke opstilles i nærheden af en varmekilde som eks. radiatorer.

El tilslutning

Affugteren leveres komplet med 3,5m net kabel, og kan tilsluttes enhver 230 V, 50 Hz stikdåse, med 10-16A sikring.

Hvis stikket har tre ben inklusive PE-tilslutning, skal en stikadapter (tilbehør - artikelnr. 396249) anvendes.

Advarsel: Hvis strømforsyningskablet er beskadiget, skal dette udskiftes af producenten, dennes servicetekniker eller tilsvarende kvalificerede personer, så der ikke opstår fare.

Fortsættes på næste side

Klargørings- og transportvejledning, *fortsat*

Transport/flytning af affugteren

Affugteren kan flyttes af to personer eller ved hjælp af en kran. Se nedenstående anvisninger:

Vær opmærksom på lokalt gældende arbejdsmiljøregler ifm. løft!

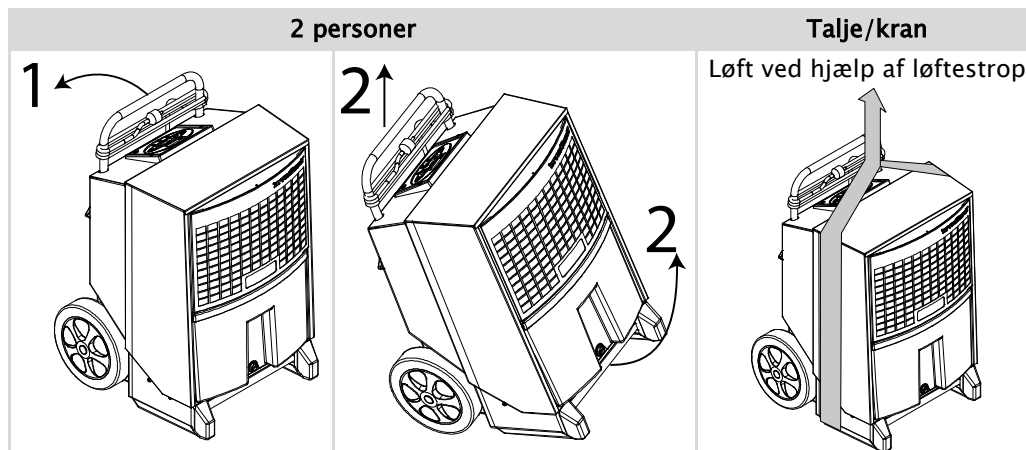

Trapper

Hjulene er placeret således at affugteren kan trækkes op af trapper, uden at beskadige kabinettet eller trapper.

Fortsættes på næste side

Klargørings- og transportvejledning, *fortsat*

Opbevaring (CDT 30-40-60)

Hvis du ønsker at opbevare affugtere CDT 30-40-60, kan du stable to apparater af samme størrelse oven på hinanden (vist i tabellen nedenfor).

Bemærk:

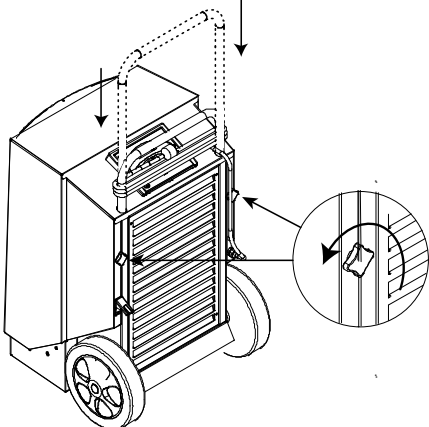
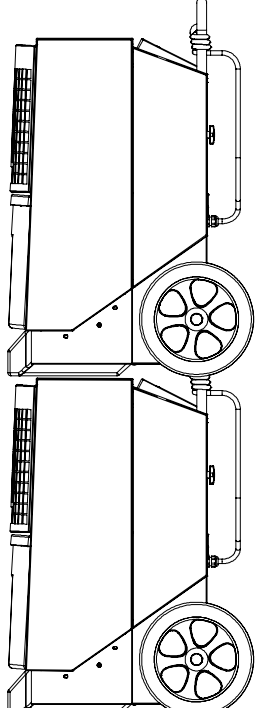
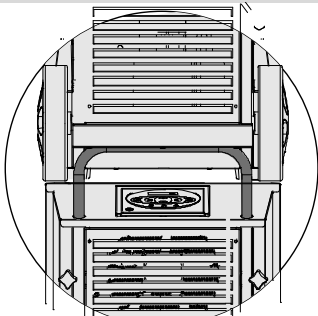

- Stabl ikke mere end to i højden.
- CDT 90 må ikke stables.

Trin	Illustration
Skub håndtaget ned.	
Stabling af enhederne.	
Kontroller at øverste hjulsæt står korrekt på nederste håndtag.	

Brugervejledning

Tænd/sluk samt drift status

Tabellen angiver betjening af tænd/sluk funktionen, samt tilhørende drift udlæsninger.

Tast	Display
	ON - konstant drift
	INT HYG ON - drift styret af intern hygrostat
	INT HYG STOP, hvis set-punktet er nået for den interne hygrostat
	EXT HYG ON - drift styret af ekstern hygrostat
	EXT HYG STOP, hvis set-punktet er nået for den eksterne hygrostat
	Slukker affugteren
	Den grønne lysdiode indikerer aktiv affugtning

Intern hygrostat drift

Tabellen angiver betjening af hygrostat funktionen, samt tilhørende drift udlæsninger

Trin	Tast	Tilbage melding
Tryk og hold		HYG SET RHxxx% - blinker i 5 sekunder, hvorefter affugteren skifter til intern hygrostat styret drift, med angivet set-punkt (Er set-punktet nået, viser displayet INT HYG STOP)
Tryk på (når den blinker)		Tryk på +/- kortvarigt, når den blinker, for at indstille RH%-værdien. Den nye værdi gemmes efter en yderligere periode på fem sekunder, efter den sidste tast er trykket ind.
HYG OFF		
Tryk og hold til display blinker		HYG SET RHxxx% - display vil blinke i 5 sekunder
Tryk igen 1 x		HYG OFF vil blinke. Indstillingen gemmes efter fem sekunder. Affugteren skifter derefter til konstant drift.

Ekstern hygrostat drift





Ved tilslutning af ekstern hygrostat, skifter affugteren automatisk til brug af denne. Enhver justering af set punkt sker nu på den eksterne hygrostat. (Er set punkt nået, viser displayet EXT HYG STOP).

Fortsættes på næste side

Brugervejledning, *fortsat*





Time tæller

Den indbyggede time tæller, registrerer total antal drift timer, (kan ikke nulstilles), samt en time tæller til næste service, der kan justeres efter eget ønske. Affugteren leveres med frakoblet service time tæller.

Trin	Tast	Tilbage melding
Tryk og hold		SERVICE xxxxh – viser antal timer til næste autoriserede serviceeftersyn. Denne værdi gemmes automatisk efter 5 sekunders blink, og funktionen aktiveres hvis ikke allerede aktiveret. Når ønsket service timer periode er udløbet, skifter display til SERVICE
		Tryk kort på +/- for at indstille ny service værdi. 5 sekunder efter sidste tastetryk, gemmes ny værdi
SERVICE OFF		
Tryk og hold til display blinker		SERVICE xxxxh – viser antal timer til næste autoriserede serviceeftersyn.
Tryk 1 x mens display blinker		SET SERVICE OFF – deaktiverer service timer funktionen Den nye indstilling gemmes automatisk efter 5 sekunders blink

Udlæsninger

Tabellen angiver betjening af drift information funktionerne





Tast	Tilbage melding
	XX°C – viser den øjeblikkelige rumtemperatur
	Actual RH% – viser den aktuelle målte luftfugtighedsværdi
	XX kWh – viser det totale energiforbrug, kan ikke nulstilles
	xxxxh – viser den totale antal driftstimer for affugteren, kan ikke nulstilles

Fortsættes på næste side

Brugervejledning, *fortsat*

Udlæsning uden strømtilslutning

Affugteren har indbygget et batteri, således at drift tællere kan aflæses uden tilslutning af strøm. Uden strøm kan følgende udlæses:

Tast	Tilbage melding
 holdes nede og samtidigt  tryk én gang	Udlæser totalt energiforbrug i kWh
 holdes nede og samtidigt  tryk én gang	Udlæser de totale antal driftstimer for affugteren i timer

Udskiftning af hukommelsesbatteri

Såfremt drift tællerne ikke kan udlæses uden strømtilslutning, skyldes dette sandsynligvis at hukommelsesbatteriet er opbrugt. Gør flg. for at udskifte dette.

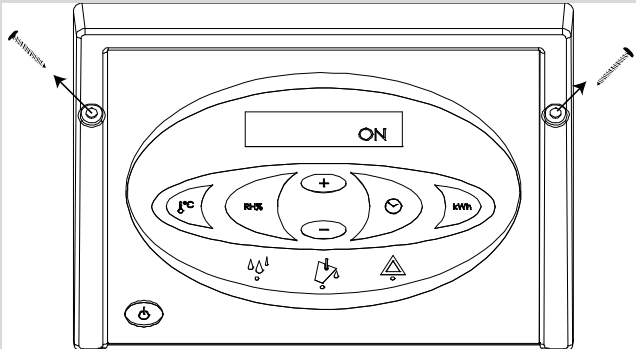
Action	
Advarsel: Afbryd altid strømmen inden batteriskift	
1	<p>Løsn skruerne i begge sider af kontrolpanelet, og vip panelet forsigtigt op, ved at løfte i øverste kant</p> 
2	<p>Klip kabelbinderen der fastholder batteriet. Udskift batteriet og monter ny kabelbinder på maks. 2.5 mm bred. Benyt kun et batteri af typen Alkaline AAA Illustration af printet med batteri findes i el-diagrammet på side 29.</p>

Fortsættes på næste side

Brugervejledning, *fortsat*

Fejlmeldinger

Oversigt over affugterens mulige drift fejl, der forhindrer normal drift

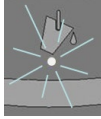
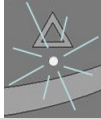
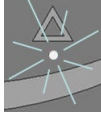
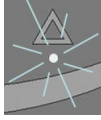
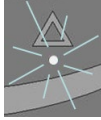
Fejlmelding	Illustration	Årsag	Afhjælpning
CDT 30–40–60: Gult lys i midterste diode med symbolet for tømning, samtidigt vises FULL i display		Affugterens vandbeholder er fuld eller fejl på vand pumpen (tilbehør)	Se nedenstående vejledning for tømning eller kontroller pumpens afløb
Rødt lys i højre advarsels diode HIGH TEMP i displayet		Tryk eller temperatur i højtryksdelen er for høj	Kontroller filter og affugter for snavs i luftvejen
Rødt lys i højre advarsels diode AMBIENT TEMP vises i displayet		Rumtemperaturen er uden for normalt arbejdsområde	Placér affugteren i specificeret arbejdstemperatur, der er mellem 3°–32°C
Rødt lys i højre advarsels diode SENSOR FAIL vises i displayet. En af de tilsluttede interne sensorer er defekte. Der kan med +/- tasterne skiftes mellem 3 fejlmuligheder		SENSOR FAIL	
		1: EVAP FAIL Fordampersens temperatur måler defekt	Skal udbedres af uddannet service tekniker
		2: COND FAIL Kondensatorens temperatur måler defekt	Skal udbedres af uddannet service tekniker
Rødt lys i højre advarsels diode LP STOP vises i displayet		3: ROOM FAIL Den interne rumtemperatur måler defekt	Skal udbedres af uddannet service tekniker
		Lækage i kølekredsløb	Skal udbedres af uddannet service tekniker

Fortsættes på næste side

da

Brugervejledning, *fortsat*

Tømning af vandbeholder – Det er ikke nødvendigt at slukke for affugteren, når vandbeholderen skal tømmes. Affugteren slukker selv, når vandbeholderen tages ud.

(CDT 30–40–60) Følg denne procedure for at tømme vandbeholderen:

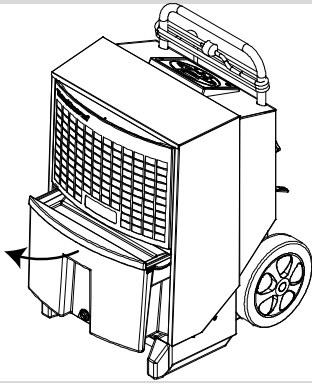
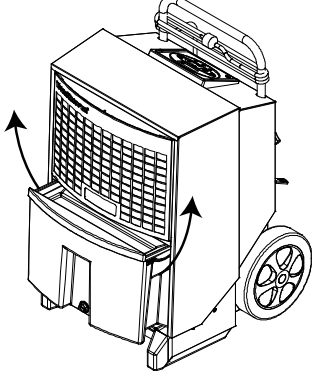
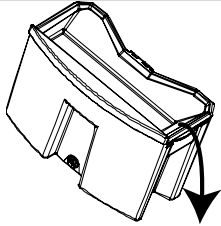
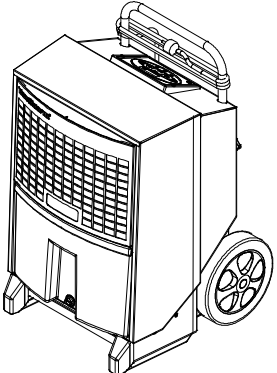
Trin	Handling	Illustration
1	Træk vandbeholderen halvt ud fra affugteren ved at trække ud i håndtaget foran på vandbeholderen	
2	Tag fat i sidehåndtagene af vandbeholderen og løft den fri af affugteren	
3	Tøm vandbeholderen ved at hælde vandet ud af hældetuden i siden af vandbeholderen	
4	Sæt vandbeholderen på plads igen Vigtigt: Kontroller at vandbeholderen er skubbet helt i bund	



Tilbehør

Introduktion

Der kan indhentes flere oplysninger omkring den enkelte tilbehørsdel hos Dantherm.

Liste

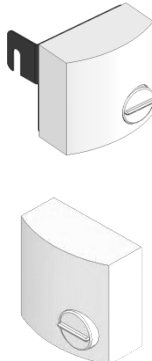
Her er den komplette tilbehørsliste for CDT-serien med tegning, beskrivelse og varenummer:

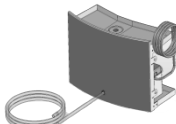
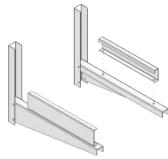
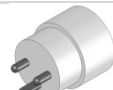
Tilbehør	Illustration	Beskrivelse	CDT-type	Varenr.
Hygrostat		Med tilsluttet hygrostat kan affugteren køre automatisk drift afhængig af den aktuelle luftfugtighed		
		Hygrostaten fås i to udførelser:		
		Hygrostat med 0,4 m ledning, jackstik og beslag	Alle	396242
		Hygrostat med 3 m ledning og jackstik	Alle	396241
Hane og slange forskruing		Kuglehane, messing slangeforskruing og spændebånd	Alle	396243
Kondensvands-pumpe		Ved brug af kondensvandspumpe er det ikke nødvendigt at tømme vandbeholderen	CDT 30/30S	075616
			CDT 40/40S/60	075617
Vægbeslag		Ved at montere vægbeslag og fastgøre affugteren hertil, kan affugteren løftes fri af gulvet	CDT 30/30S	396247
			CDT 40/40S/60	396248
DK stik med jord-ben		Stikadapter til danske stik-kontakter med jord	Alle	396249

Servicevejledning

Forebyggende vedligeholdelse

Advarsel

Forebyggende vedligeholdelse er nødvendig for at undgå nedbrud. Frakobl altid strømforsyningen, før der udføres service på maskinen!

Dette produkt indeholder brandbart kølemiddel. Før der arbejdes på systemet, skal følgende sikkerhedskontroller udføres for at minimere risikoen for brand:

- Ingen åben ild
- Ingen elektriske antændelseskilder (åbne el kontakter)
- Ingen mekaniske antændelseskilder (slibeprocesser)
- Intet brandbart materiale i nærheden af arbejdsområdet
- God ventilation i området
- Kontrollér, om der er kølemiddel til stede

Andre sikkerhedsforanstaltninger:

- Teknikere og andre personer, der arbejder i området, skal være undervist i det forestående arbejdes art.
- Området omkring arbejdsområdet skal afspærres.
- Sæt et skilt op med "Rygning forbudt" omkring afspærringen.

Hvis der skal udføres varmt arbejde på kølemiddeludstyret eller tilhørende dele, skal passende brandslukningsudstyr være tilgængeligt:

- Tørpulver
 - CO₂
 - Vandtåge
 - Alkoholresistent skum
-

Brugerinspektion (kontrolliste)

Kontrollisten til inspektion er udformet til brugere, der skal udføre forebyggende vedligeholdelse. Der kræves ingen særlige færdigheder til denne servicekontrol. Kontrollisten indeholder oplysninger om:

- hvilke komponenter der skal inspiceres
 - hyppighed for inspektion (**Årligt**, **Månedligt**, **Ugentligt**, **Dagligt**)
 - hvordan inspektionen skal udføres
 - Kriterier for accept eller ikke-accept
-

Årligt eller i henhold til servicetæller

Når serviceintervallet udløber, eller mindst en gang om året, skal affugteren afleveres til et autoriseret servicecenter.

Maskinen vil blive grundigt serviceret og inspiceret, samt kontrolleret for lækage i kølesystemet og elsikkerhed.

Dantherm tilbyder også faste servicekontakter, som dækker et serviceprogram med 18 punkter. Kontakt din nærmeste Dantherm-forhandler for at få yderligere oplysninger. Kontakt Dantherm for at få en specifik kontrolliste til uddannede og autoriserede fagfolk.

Reserve dele

Find vores webshop med reservedele til CDT-affugterne på Dantherm.com.

Forebyggende vedligeholdelse, *fortsat*

 Kontrolliste (brug-
 ger)
 - side 1

Hvad	Hyppeghed	Hvordan gøres det	Kriterier	✓	+	X
Brugervejledning: Er brugervejledningen tilgængelig på det lokale sprog	D	Visuelt	Accept: Brugervejledning tilgængelig			
Markering						
Typeskilt	Å	Visuelt	Accept: Markeringer kan læses.			
Artikelnr.	Å	Kontrollér, at alle markeringer kan læses og er i deres oprindelige form - uden skader eller ændringer.	Ikke-accept: Markeringerne skal udskiftes, hvis de er beskadiget, ændret eller ulæselige.			
Inspektionsmarkering	Å					
Advarsler	Å					
Elektrisk udstyr: Strømforsyningskabel						
Stik og kabel	M	Visuelt Kontrollér, at stik og kabler er uden skader og brud.	Accept: Ingen skader eller brud på stik og kabler.			
PE-stik (jordning)/adapter	M	Visuelt Kontrollér, at stikket på kablet passer ind i forsyningsstikket.	Accept: Stikket passer til forsyningsstikket eller er udstyret med en adapter.			
Elektrisk udstyr: Intern kabelføring (Pas på varme overflader! Fjern trådgitteret foran, og inspicer kablerne inde i apparatet.)						
Montering	Å	Visuelt Kontrollér, at alle tilslutninger er fastgjort og monteret korrekt på klemmerne.	Accept: Kabler er tilsluttet klemmer.			
Stik og kabler	Å	Visuelt Kontrollér, at stik og kabler er uden skader og brud.	Accept: Ingen skader eller brud på stik og kabler.			

Forebyggende vedligeholdelse, *fortsat*

Kontrolliste (bruger)
- side 2

Hvad	Hyppeghed	Hvordan gøres det	Kriterier	✓	÷	X
Fungerer timetælleren for drift?	Å	Visuelt	Accept: Start affugteren. Kontrollér, at timetælleren fungerer.			
Fungerer MED-tælleren?	Å	Visuelt	Accept: Start affugteren. Kontrollér, at MED-tælleren måler strømforbruget.			
Display	Å	Visuelt	Accept: Lys i display. Display kan læses.			
Affugterens kapsling						
Rengøring	M	Visuelt	Accept: Ren, fri for olie og snavs.			
Fri passage gennem ventilationsåbninger	M	Visuelt	Accept: Ventilationsåbninger er fri for støv og snavs.			
Deformeringer, revner og brud	Å	Visuelt Måletape	Accept: Deformering < 5 mm dyb. Åbninger mellem plader < 5 mm.			
Fastgørelse og beskadigelse af håndtaget	Å	Manuel kontrol	Accept: Ingen løse eller manglende skruer. Ingen åbenlyse skader på håndtaget. Håndtaget glider nemt op og ned. Håndtaget kan ikke glide op og ned, når tommelskruer er tilspændt.			
Pakninger og tætninger	Å	Visuelt	Accept: Pakninger er uskadede uden revner.			
Visuel kontrol af hjulene	Å	Visuelt	Accept: Hjulene løber frit - uden hindringer. Ingen tydelige skader på hjulenes spor.			

Forebyggende vedligeholdelse, *fortsat*

 Kontrolliste (bruger)
 - side 3

Hvad	Hyppeghed	Hvordan gøres det	Kriterier	✓	÷	X
Trådgitter for og bag (funktion og fastgørelse)	Å	Visuelt	Accept: Filteret er monteret. Trådgitteret til udsugning eller udsugningspladen (S-modul) er monteret med fire skruer. Nettet inde i afkastluftens huller på CDT 30S og CDT 40S er komplet og fastgjort.			
Opsamling af vand						
Er vandbeholderen i orden?	Å	Fyld op med vand, og kontrollér, at vandet ikke løber ud af beholderen.	Accept: Ingen utætheder			
Fungerer svømmeren korrekt?	Å	Vandbeholderen fjernes under driften. Affugteren skal standse driften.	Accept: Affugteren standser driften efter 10 sekunder. Ikke-accept: Affugteren standser ikke og fortsætter driften.			
Er drænudgangen fra drypbakken i orden?	Å	Fyld op med vand, og kontrollér, at vandet løber ud af drænudgangen.	Accept: Fri passage gennem drænudgangen.			
Fungerer pumpen korrekt?	Å	Fyld op med vand, start affugteren, og kontrollér, at pumpen starter og tømmer beholderen.	Accept: Pumpen starter og tømmer beholderen.			
Kontrolknapper: Start/stop	M	Tryk for at starte affugteren, og tryk for at slukke den igen.	Accept ved start: Affugteren starter efter to sekunder. Accept ved slukning: Affugteren slukker efter to sekunder.			

Forebyggende vedligeholdelse, *fortsat*

Kontrolliste (bruger)
- side 4

Hvad	Hyppighed	Hvordan gøres det	Kriterier	✓	÷	X
Kølekredsløb						
Er isoleringen i orden?	Å	Visuelt	Accept: Isolering er komplet og uden huller eller revner.			
Utætheder i rør	Å	Er rørene uskadte og uden korrosion? Har der har samlet sig olie i bunden af kompressoren? Er der andre tegn på utætheder ved kompressoren eller inde i kølekredsløbet?	Accept: Rør er uskadte uden korrosion eller buler. Ingen olie har samlet sig i bunden af kompressoren.			
Fungerer kølekredsløbet?	Å	Start affugteren, og kontroller, at overfladerne bliver kolde.	Accept: Overflader bliver kolde.			
Er varme-/køleoverflader rene?	Å	Fjern luftfilteret, og inspicer varme-/køleoverflader visuelt.	Beskidte overflader rengøres med en blød børste.			
Er lameller fri for skader?	Å	Fjern luftfilteret, og inspicer visuelt.	Bøjede lameller er udjævnet.			
Ventilation						
Er ventilatorer rene?	Å	Visuelt	Accept: Ren, fri for olie og snavs.			
Kører ventilatoren frit - uden hindring?	Å	Visuelt	Accept: Ventilator kører frit - uden hindring - når den drejes med hånden.			
Er filtre rene og fri for skader?	Å	Visuelt	Accept: Ren, fri for olie og snavs.			

Forebyggende vedligeholdelse, *fortsat*

Månedlig rengøring

Foretag følgende for at gennemføre den månedlige rengøring:

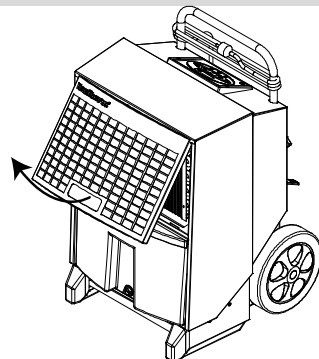
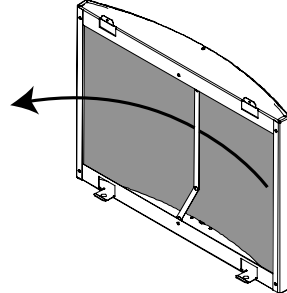
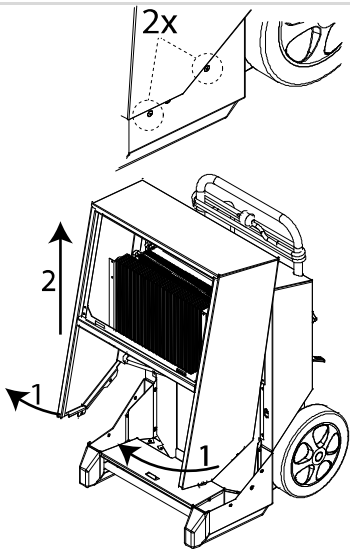
Trin	Handling
1	<p>Åbn frontgitteret ved at vippe gitteret ud</p> 
2	<p>Tag filteret ud og skyl det igennem med lunkent sæbevand, eller ved støvsugning hvis filteret kun er lidt snavset Hvis filteret er meget snavset bør det skiftes, se reservedelsafsnittet</p> 
3	<p>Kun CDT 30-40-60: Rengør vandbeholderen</p>
4	<p>Fjern de to skruer på begge sider, og følg fremgangsmåden afhængigt af apparat:</p> <p>CDT 30-40-60: 1. Løft dækslet ca. 30° 2. Løft dækslet op</p> <p>CDT 90: 1. Åbn dækslet ca. 5° 2. Løft dækslet 1-2 cm, indtil det frigøres øverst på kabinettet. Træk forsigtigt dækslet over vandslangetilslutningen.</p> <p>ADVARSEL: Vær opmærksom på skarpe kanter.</p> 

Fortsættes på næste side

Forebyggende vedligeholdelse, *fortsat*

Månedlig rengøring, *fortsat*

Trin	Handling
5	<p>Rengør fordampersens overflade med en blød børste, støvsuger eller trykluft.</p> <p>ADVARSEL: Vær opmærksom på skarpe kanter.</p>
6	<p>Kun CDT 90: Fjern de to TX20-skruer fra den forreste del af drypbakken. Fjern og rengør bakken.</p> <p>NB: Når drypbakken udskiftes, skal der sørges for, at bakkens bagerste kanter hviler på randen af affugteren.</p>
7	<p>CDT 30-40-60: Udskift dækslet og vandbeholderen.</p> <p>CDT 90: Udskift kabinetdækslet ved at føre vandslangetilslutningen igennem først og derefter løfte dækslet over kabinettets øverste kant</p>

NULSTIL IKKE apparatets tæller for serviceinterval, når der udføres månedlig service

Fejlfinding

Fejlfinding

Benyt denne tabel for at lokalisere og afhjælpe et problem eller en fejl:

Problem	Mulig årsag	Løsning
<ul style="list-style-type: none"> Affugteren starter ikke Display tænder ikke 	Netstikket er ikke sat i	Kontroller at strømforsyningen til affugteren er tilsluttet. Kontroller om nødvendigt stikkontakten ved at tilslutte et andet el apparat og afprøve dette
<ul style="list-style-type: none"> Affugteren kører ikke Grøn kontrollampe lyser ikke HYG STOP vises i displayet 	Hygrostaten har målt luftfugtigheden lavere end setpunktet og dermed slukket driften for at spare strøm	Formindsk hygrostatens set punkt eller vælg manuel drift. Se vejledningens afsnit om Intern hygrostat drift side 12.
<ul style="list-style-type: none"> Gul kontrollampe lyser Display viser Full 	Vandbeholderen er fuld eller pumpen (tilbehør) er blokeret	Tøm vandbeholderen eller fjern pumpens blokering
<ul style="list-style-type: none"> Rød kontrollampe lyser 	Fejl der stopper driften	Se brugervejlednings tabel side 15 om fejlmeldinger
<ul style="list-style-type: none"> Affugteren kører Grøn kontrollampe lyser SERVICE blinker i displayet 	Der er indstillet en service interval tæller, der er udløbet	Service produktet som angivet i afsnittet service tæller udløb
<ul style="list-style-type: none"> Affugteren kører Når RH% aktiveres, viser display SENSOR FAIL 	RH% føler er defekt	Udskift RH% føler
<ul style="list-style-type: none"> Udlæsning af kWh og timer uden strøm virker ikke 	Hukommelsesbatteri er opbrugt.	Udskift batteriet. Se side 14.

Bemærk

- Hvis affugteren ikke fungerer som den skal, skal den straks afbrydes!
- Inden fejlsøgning påbegyndes skal der gå et minut, da elektronikken af sikkerhedshensyn kan have spærret affugteren

Yderligere hjælp

Hvis affugteren ikke starter igen, bør en Dantherm-forhandler kontaktes. Dette gælder også, når affugteren kører uden at udskille vand. Her drejer det sig sandsynligvis om en fejl i kølekredsen, som skal afhjælpes af en servicetekniker

Bortskaffelse

Advarsel

Dette produkt er konstrueret til at holde i mange år. Når produktet skal bortskaffes, skal alle nationale love og procedurer overholdes for at beskytte miljøet.

Tøm kølemiddel

Dette produkt indeholder brandbart kølemiddel.

Før bortskaffelse skal kølemidlet tømmes i henhold til nedenstående fremgangsmåde:

Handling	
1	Isolér systemet elektrisk.
2	Før proceduren udføres, skal der sørges for, at: <ul style="list-style-type: none">• Mekanisk håndteringsudstyr er tilgængeligt, hvis det er nødvendigt, til håndtering af kølemiddelcylindere.• Alle personlige værnemidler er tilgængelige og anvendes korrekt.• Genvindingsprocessen overvåges uafbrudt af en kompetent person.• Genvindingsudstyr og cylindere overholder den gældende standard.
3	Anvend kun egnede genvindingscylindere til kølemiddel, og vær sikker på, at de er placeret på vægtene, før genvinding finder sted. <ul style="list-style-type: none">• Bland ikke kølemidler i genvindingsapparater og især ikke i cylindere.
4	Start genvindingsmaskinen, og køør den i henhold til producentens anvisninger. <ul style="list-style-type: none">• Overfyld ikke cylindere. (Ikke mere end 80 % volumen med væskeladning).• Overskrid ikke cylinderens maksimale arbejdstryk, ikke engang midlertidigt.
5	Når cylindere er blevet fyldt korrekt, og processen er fuldført, skal der påsættes en label, der angiver, at systemet er: <ul style="list-style-type: none">• Taget ud af drift• Tømt for kølemiddel• Sørg for, at der er labels på udstyret, der angiver, at udstyret indeholder brandbart kølemiddel Labelen skal dateres og underskrives af den ansvarlige tekniker.
5	Sørg for, at cylindere og udstyret fjernes omgående fra stedet, og at alle isoleringsventiler på udstyret er lukkede.
6	Genvundet kølemiddel skal returneres til kølemiddelleverandøren. <ul style="list-style-type: none">• Genvundet kølemiddel må ikke påfyldes et andet kølesystem, medmindre det er blevet rengjort og kontrolleret.

Batterier/ Elektronik

Elektriske og elektroniske apparater og tilhørende batterier indeholder materialer, komponenter og substanser, der kan være skadelige for menneskers helbred og for miljøet, hvis affald ikke håndteres korrekt.

Elektriske og elektroniske apparater og batterier er mærket med en overstreget skraldespand. Dette symboliserer, at elektriske og elektroniske apparater og batterier ikke må bortskaffes sammen med usorteret husholdningsaffald, men skal indsamles separat.

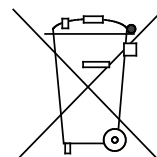

Som forbruger er det vigtigt, at du indleverer brugte batterier til en godkendt miljøstation. Dette hjælper med at sikre, at batterierne genbruges i henhold til lovgivningen og ikke vil beskadige miljøet unødigt.

Appendix

Tekniske data

Generelle data

Tabellen nedenfor viser de generelle tekniske data:

Data	Enhed	CDT 30	CDT 40	CDT 60	CDT90
Område - luftfugtighed	%RH	40-100			
%RH-hysterese	%RH	4			
Område - temperatur	°C	3-35			
Nettilslutning	V/Hz	1N 230+PE/50			
Maks. ampereklassificering	A	3.6	4.1	5.6	8.3
Maks. indgangseffekt	kW	0.8	0.9	1.3	1.9
Luftvolumen	m ³ /h	250	350	725	1000
Kølemiddeloutput	kW	1.5	2	3.0	4.2
Kølemiddel	-	R454C			
Kølemiddelfyldning	kg	0.41	0.45	0.65	1.6
Maks. systemtryk	bar	26			
GWP (Global Warming Potential)	-	146			
Kapacitet for vandbeholdere	l	7.0	14.0	14.0	-
Støjniveau ved 1 m afstand	dB	56	59	62	62
Vægt	kg	34	43	47	62
Beskyttelsesklasse	IP	x4			
Filter	PPI	15			
kWh målenøjagtighed	%	±5 %			

Dimensions

Illustration

CDT 30-40-60

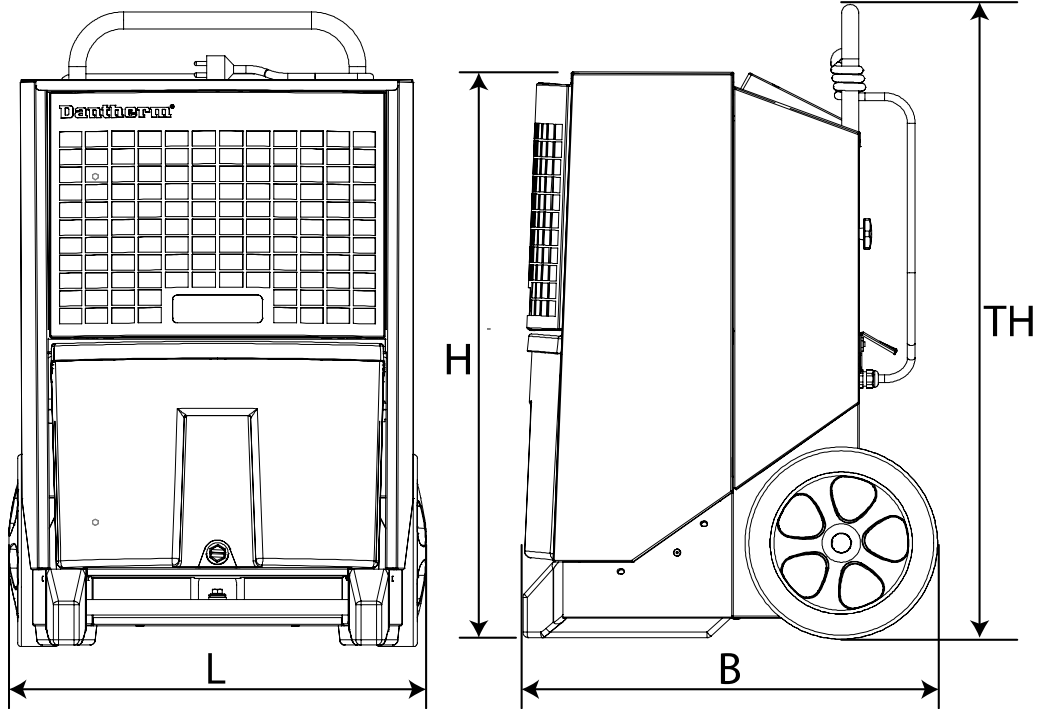

CDT 90

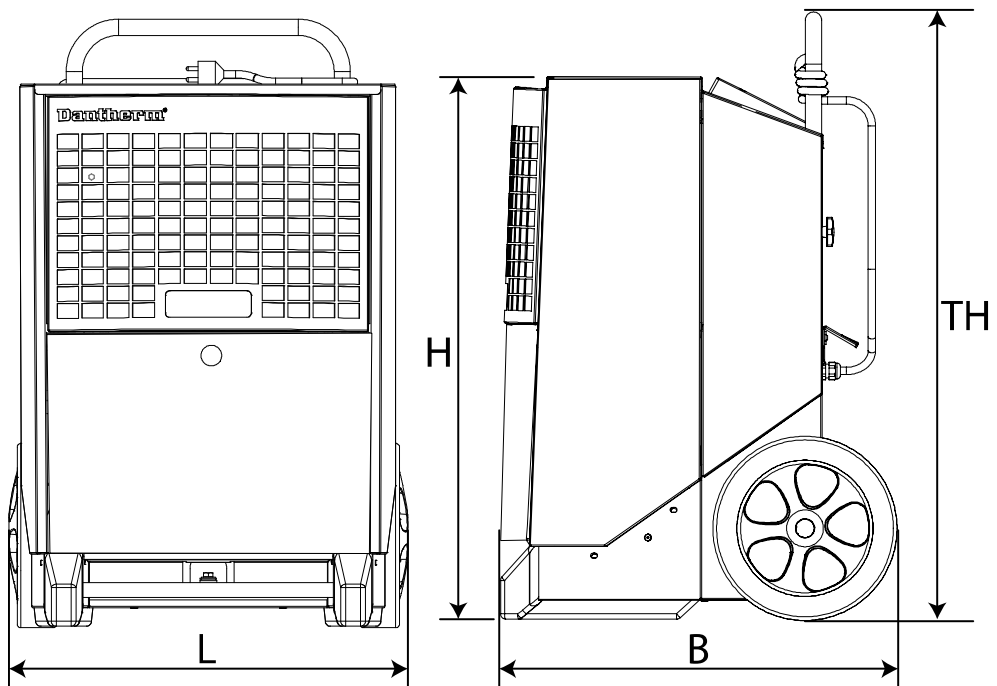

	CDT 30 MKIII	CDT 40 MKIII	CDT 60 MKIII	CDT 90 MKIII
L	426 mm	542 mm	542 mm	650 mm
B	506 mm	539 mm	539 mm	593 mm
H	650 mm	736 mm	816 mm	894 mm
TH	1016 mm	1190 mm	1270 mm	977 mm

El-diagram

Diagram

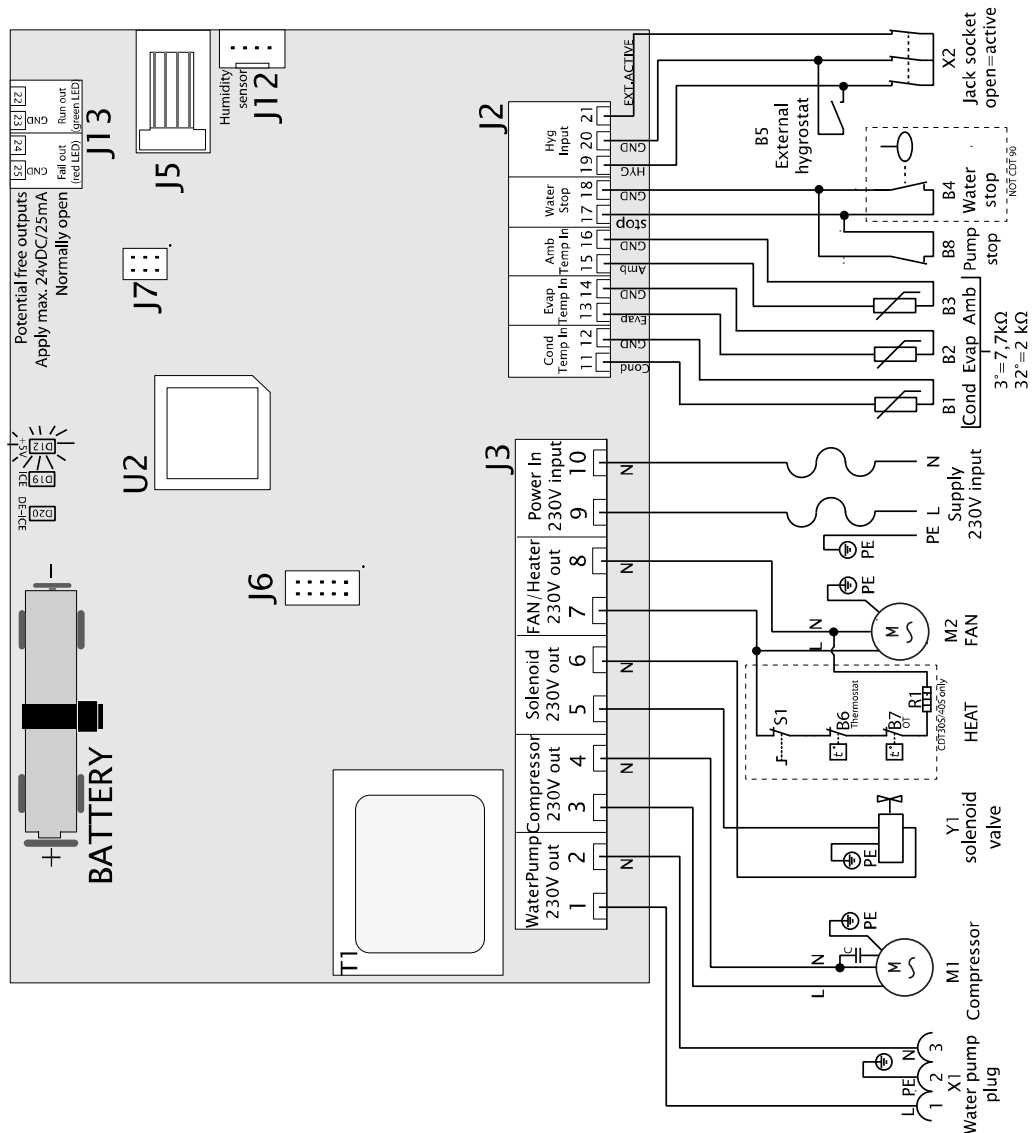

Pos	Beskrivelse	Pos	Beskrivelse
B1	Kondensator flade temperatur føler	J6	Ej brugt
B2	Fordamper flade temperatur føler	J7	Fabriks indstillinger
B3	Omgivelses temperatur føler	J12	Intern hygrostat
B4	"Fuld vand tank" føler	J13	Ekstra udgange
B5	Ekstern hygrostat (tilbehør)	M1	Køle kompressor
B6	Termostat (kun 30S/40S)	M2	Ventilator motor
B7	Over Temperature (kun 30S/40S)	R1	Varmelegeme (kun 30S/40S)
B8	Ekstern pumpe alarm (tilbehør)	S1	Varmelegeme on/off (kun 30S/40S)
D12	LED +5V DC forsyning kontrol	T1	Transformator
D19	LED Rim på fordamper fladen	U2	CPU
D20	LED Afrimning aktiv	X1	Stik for vandpumpe
J2	Lavspændings tilslutninger	X2	Jack stik for ekstern hygrostat
J3	230V tilslutninger	Y1	Magnetventil for trykudligning
J5	Ej brugt		

da

Overensstemmelseserklæring

EU-
overensstemmelses-
erklæring



Dantherm, Marienlystvej 65, DK-7800 Skive erklærer hermed, at de nedenfor nævnte affugtere til luft:

Type: CDT 30, CDT 40, CDT 60, CDT 90 MKIII
Nr.: 351110, 351112, 351114, 351115

- overholder følgende direktiver:

2006/42/EC	Maskindirektivet
2014/30/EU	EMC-direktivet
2011/65/EU	RoHS-direktivet
1907/2006/EC	REACH-forordningen

- og er fremstillet i overensstemmelse med følgende harmoniserede standarder:

DS/EN ISO 12100:2010	Maskinsikkerhed - Generelle designprincipper
EN 60335-1:2012	Elektriske apparater til husholdningsbrug o.l. - Sikkerhed - Del 1
EN 60335-2-40:2003	Elektriske apparater til husholdningsbrug o.l. - Sikkerhed - Del 2-40
EN 60335-2-40: A1 2006	Elektriske apparater til husholdningsbrug o.l. - Sikkerhed - Del 2-40
EN 378-1:2016	Kølesystemer og varmepumper - Sikkerhed og miljøkrav - Del 1
EN 378-2:2016	Kølesystemer og varmepumper - Sikkerhed og miljøkrav - Del 2

Indeks

batteri	14; 26	netstik	25
bortskaffelse	26	optimal drift	9
CDT, illustration	4	placering	9
dimensions	28	stak	11
el-diagram	29	stikdåse	9
elektrisk tilslutning	9	styringen	6
fejlfinding	25	tekniske data	27
fejlmeldinger	15	time tæller	13
fejlsøgning	25	transport	7
funktionsbeskrivelse	4	tænd/sluk	12
intern hygrostat	12; 25	tømning af vandbeholder	16
kontrollampe	25	udlæsning uden strømtilslutning	14
kølekreds	6	vedligeholdelse	18
målgruppe	2		

Innledning

Oversikt

Innhold

Håndboken har følgende deler:

Innledning	1
Oversikt	1
Generelle advarsler	3
Oppsett og bruksanvisning	4
Beskrivelse av produktet og funksjoner	4
Klargjøring og transport	7
Bruksanvisning	12
Tilleggsutstyr	17
Serviceveiledning	18
Forebyggende vedlikehold	18
Feilsøking	25
Avfallshåndtering	26
Appendix	27
Tekniske data	27
Mål	28
Koblings skjema	29
Samsvarserklæring	30
Indeks	31

Fortsetter på neste side

no

Oversikt, *forts.*

Avfuktingsapparater Denne håndboken gjelder for Dantherms flyttbare avfuktingsapparater av type:

CDT 30 MKIII varenummer 351110

CDT 40 MKIII varenummer 351112

CDT 60 MKIII varenummer 351114

CDT 90 MKIII varenummer 351115

Advarsel

Vær nøye med å lese servicehåndboken og å overholde korrekte prosedyrer for bruk og vedlikehold.

Les hele håndboken før du bruker avfuktingsapparatet. Med tanke på å unngå skader på utstyr eller personer er det viktig å ha kjennskap til hvordan apparatet og tilhørende sikkerhetsutstyr brukes på riktig måte.

Målgruppe

Håndboken er beregnet på brukere og teknikere som utfører forebyggende vedlikehold og reparasjoner.

Dette apparatet kan brukes av barn fra 8 år og oppover samt personer med nedsatte fysiske, sansemessige eller mentale evner eller mangel på erfaring og kunnskap, hvis de er under tilsyn av eller har fått anvisninger om sikker bruk av apparatet og er klar over farene forbundet med bruk. Ikke la barn leke med apparatet. Rengjøring og vedlikehold skal ikke utføres av barn uten at de er under tilsyn.

Copyright

Reproduksjon av hele eller deler av håndboken er forbudt uten skriftlig samtykke fra Dantherm.

Forbehold

Dantherm forbeholder seg retten til når som helst å endre eller forbedre produktet og servicehåndboken uten forhåndsvarsel.

Generelle advarsler

Advarsel:

Avfukterne inneholder et brannfarlig kjølemiddel. Ta følgende forholdsregler for å unngå farlige situasjoner:

Vær oppmerksom på følgende:

- Vær oppmerksom på at kjølemidler kanskje ikke lukter.

Krav til plassering (installasjon og oppbevaring):

- Apparatet skal installeres, driftes og oppbevares i et rom med en gulvflate over 4m². Undersøk om det finnes lokale lover og regler du må følge ved installasjon eller oppbevaring av apparatet.
- Apparatet skal oppbevares i et rom uten tennkilder i kontinuerlig drift (for eksempel: åpne flammer, gassapparat eller elektrisk varmeapparat).
- Ventilasjonsåpningene skal ikke tildekkes under drift.

Handlinger som må unngås (drift og håndtering):

- Vær spesielt forsiktig når du håndterer enheten for å unngå skade og lekkasjer i kjølekretsen.
- Må ikke brukes til å akselerere avriming eller rengjøring utenom det som anbefales av produsenten.
- Må ikke gjennombores eller brennes.

Ved brann:

- Giftig røyk/damp kan oppstå ved brann. Forlat rommet så raskt som mulig ved branntilløp.
-

Oppsett og bruksanvisning

Beskrivelse av produktet og funksjoner

Innledning I denne delen beskrives produktet CDT30/40/60/90 MKIII og produktets ulike funksjoner.

Hvordan virker den? Luftstrøm gjennom avfuktingsapparatet:

Slik endres luften når den passerer gjennom avfuktingsapparatet:

Viften trekker fuktig luft gjennom et filter inne i avfuktingsapparatet.



Kald luft fører til at fuktighetsinnholdet kondenserer til vanndråper, som enten:

- samles i vannbeholderen (CDT 30-40-60) eller
- strømmer gjennom drenerings-slangen til et avløp (CDT 90).



Luften varmes opp igjen med varme fra avfuktingsapparatet (temperaturøkning på ca. +5 °C).

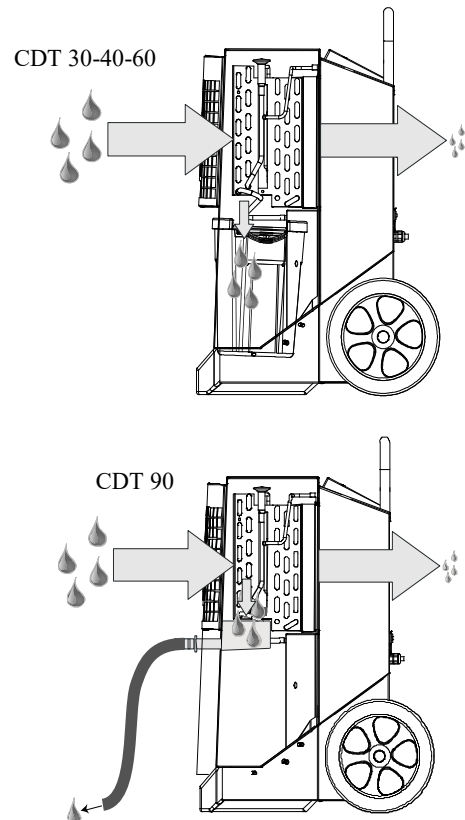

Etter hvert som luften sirkulerer gjentatte ganger gjennom avfuktingsapparatet, reduseres fuktighetsinnholdet gradvis. Luften blir derfor raskt tørrere på en mild måte. Avfuktingsapparatet kan gå hele tiden eller reguleres av en innebygd hygrostat.

Fortsetter på neste side

Beskrivelse av produktet og funksjoner, *forts.*

Illustrasjon

Illustrasjon av avfukter:

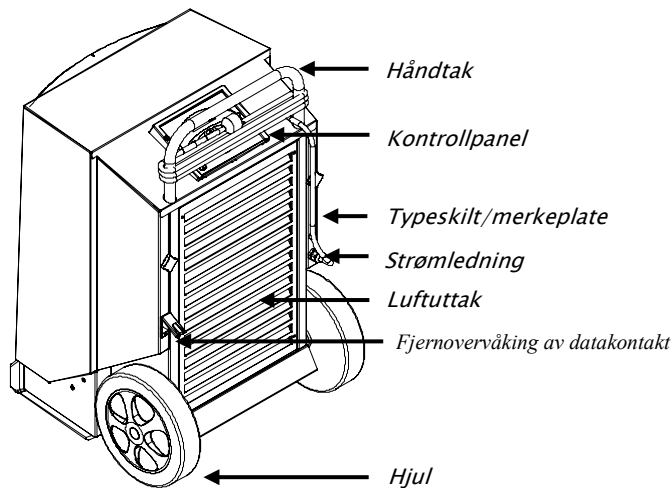

Sett bakfra

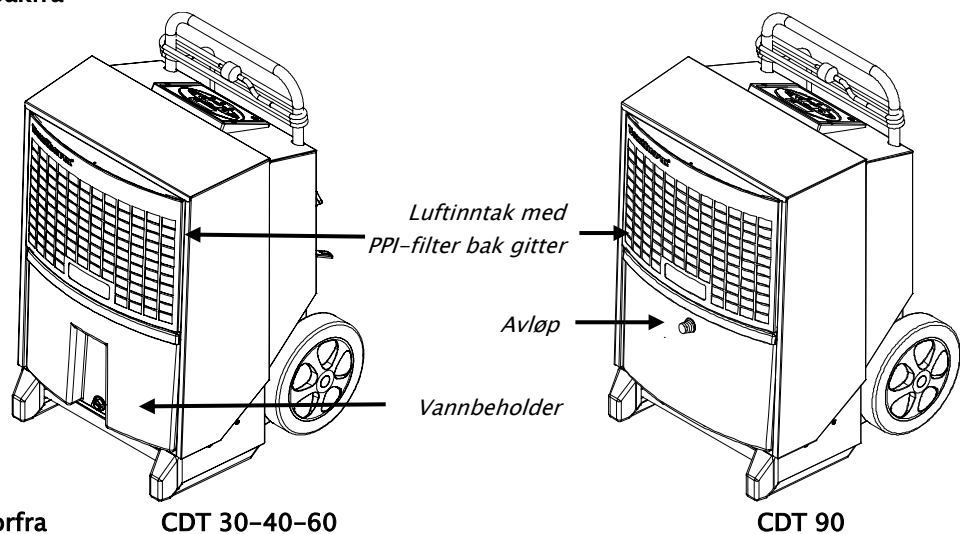

Sett forfra

CDT 30-40-60

CDT 90

Vannbeholder (CDT 30-40-60)

Kondensert vann samles opp i vannbeholderen. Eventuelt kan det ledes til et avløp via et slangemunnstykke (valgfritt tilleggsutstyr).

Avfuktingsapparatet stopper automatisk når beholderen er full. Les om tømning av vannbeholderen i bruksanvisningen. Avfuktingsapparatet kan ikke kjøre når beholderen er fjernet.

Avløp (CDT 90)

Kondensering samles opp i den integrerte dryppskålen, og strømmer via den medfølgende ½" slangekoblingen til et avløp.

Slangekoblingen skal monteres umiddelbart etter utpakking.

Fortsetter på neste side

Beskrivelse av produktet og funksjoner, *forts.*

Kontrollpanel

Illustrasjon av kontrollpanel:

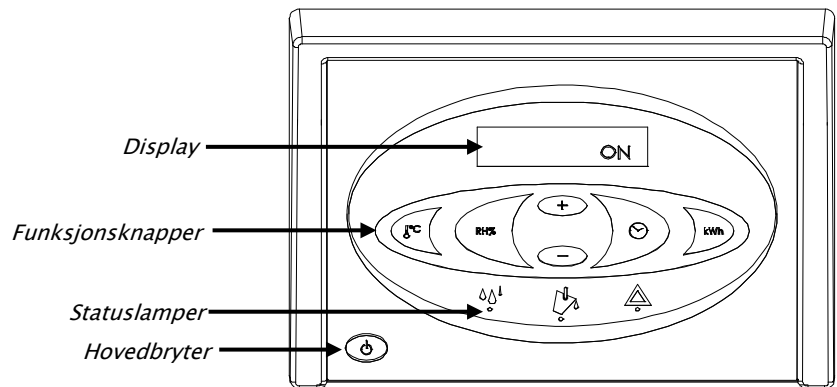

Funksjoner

Hovedfunksjoner:

- Manuell eller automatisk drift (innebygd, justerbar hygrostat)
- Ekstern hygrostatkontakt
- Visning av temperatur, relativ luftfuktighet, timer og kWh-forbruk
- Timeteller og kWh-forbruk uten 230V-tilkobling
- Justerbar serviceintervallteller

Bruksanvisning for apparatet finnes i denne håndboken.

Kjølekrets skjema

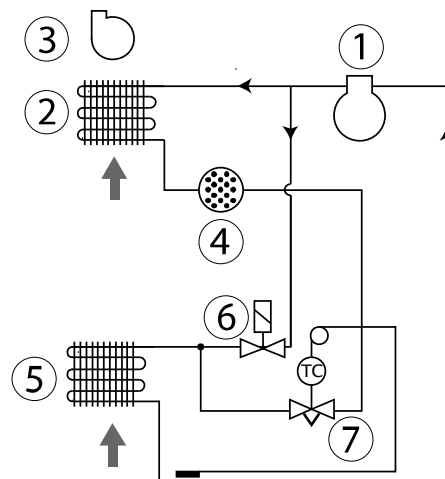

Pos.	Beskrivelse	Pos.	Beskrivelse
1	Kompressor	5	Fordamper
2	Kondensator	6	Solenoidventil
3	Vifte	7	Termostatisk ekspansjonsventil
4	Tørrefilter		

Klargjøring og transport

Innledning

I dette avsnittet finner du veiledning for utpakking, klargjøring, transport og oppbevaring.

Advarsel

Hvis apparatet har blitt transportert liggende, må du la det stå oppreist minst en time før du bruker det.

Utpakking

(CDT 30-40-60)

Følg disse trinnene når du pakker ut CDT 30-40-60:

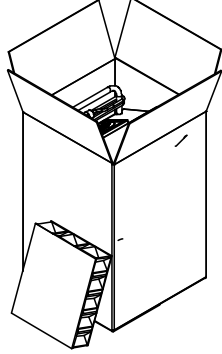
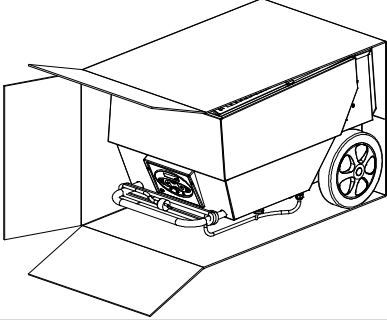
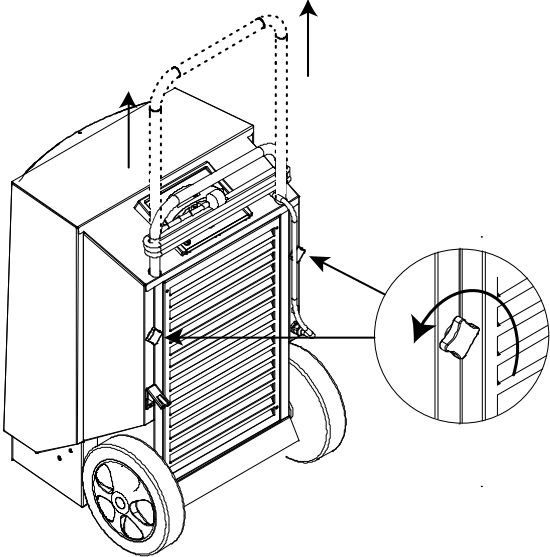
Trinn	Handling	Illustrasjon
1	Åpne toppen av pakken	
2	Sett boksen vertikalt med hjulene nederst	
3	Ta apparatet ut av boksen	
4	Løsne knottene, trekk håndtaket opp i ønsket høyde, og stram knottene til igjen	
5	Fjern den beskyttende filmen fra kontrollpanelet	

Fortsetter på neste side

Klargjøring og transport, *forts.*

Utpakking (CDT 90)

Følg disse trinnene når du pakker ut CDT 90:

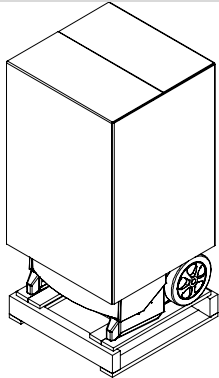
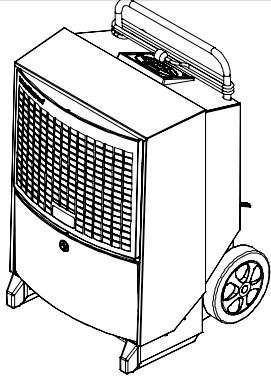
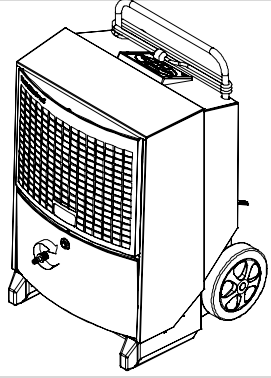
Step	Action	Illustration
1	Fjern boksen fra avfukteren.	
2	Løft avfukteren fra pallen. Den er nå klar til å plasseres som vist nedenfor.	
3	Koble til medfølgende slangekran.	
4	Fjern beskyttelsesfolien på kontrollpanelet	

Fortsetter på neste side

Klargjøring og transport, *forts.*

Plassering

Plasser avfuktingsapparatet på et sted hvor det er god luftsirkulasjon rundt apparatet – med minst 60 cm klaring på luftinntakssiden og 3 meter klaring på utløpssiden.

Husk:

- Ventilasjonsåpningene skal ikke tildekkes under drift.

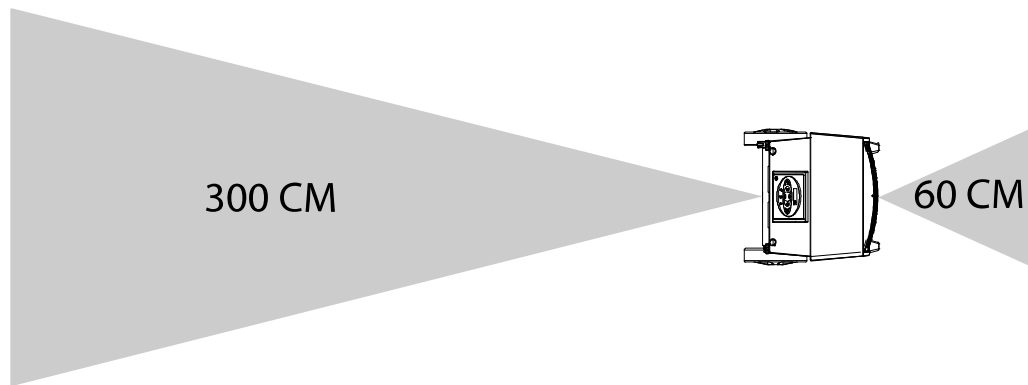

Plassering, krav

Ettersom avfukterne inneholder et brannfarlig kjølemiddel må følgende krav til plassering følges:

- Apparatet skal installeres, driftes og oppbevares i et rom med en gulvflate over 4m². Undersøk om det finnes lokale lover og regler du må følge ved installasjon eller oppbevaring av apparatet.
- Apparatet skal oppbevares i et godt ventilert område på minimum 4m².
- Apparatet skal oppbevares i et rom uten tennekilder i kontinuerlig drift (for eksempel: åpne flammer, gassapparat eller elektrisk varmeapparat).



Optimal drift

Sørg for at rommet som skal avfuktes, er lufttett, og at apparatet ikke er plassert i nærheten av en varmekilde som for eksempel en radiator.

Elektriske tilkoblinger

Apparatet leveres komplett med en strømledning på 3,5 m. Det kan kobles til en hvilken som helst 230 V, 50 Hz kontakt med sikring på 10–16A.

Hvis støpselet er utstyrt med 3 pinner, inkl. PE-støpsel, må du bruke en adapter (tilbehør – varenr.396249).

Advarsel: Hvis strømledningen er skadet, må den skiftes av produsenten, produsentens servicerepresentant eller en tilsvarende kvalifisert person for å unngå fare.

Fortsetter på neste side

Klargjøring og transport, *forts.*

Transport eller flytting av avfuktingsapparatet – Apparatet kan flyttes av to personer eller med kran. Se anvisningene nedenfor. Ta hensyn til eventuelle sikkerhetsregler som gjelder lokalt for løftingen!

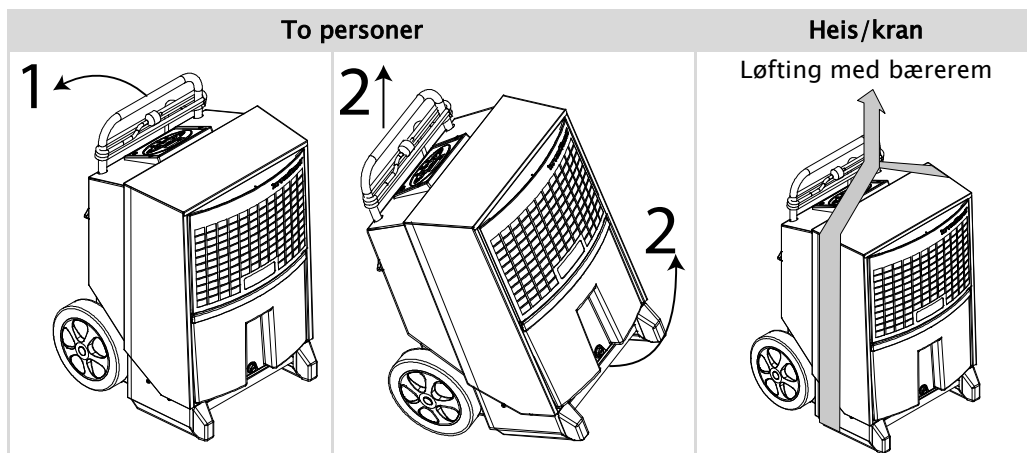

Trapper

Hjulene er plassert slik at apparatet kan trekkes opp trapper uten å skade kabinettet eller trappene.

Fortsetter på neste side

Klargjøring og transport, *forts.*

Oppbevaring (CDT 30-40-60)

Hvis du ønsker å lagre CDT 30-40-60 avfuktere, kan du stable 2 enheter av samme størrelse i høyden (som vist i tabellen nedenfor).

OBS!

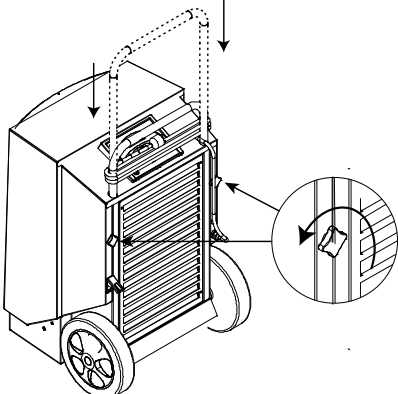
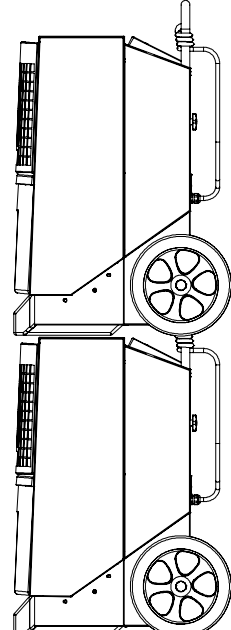
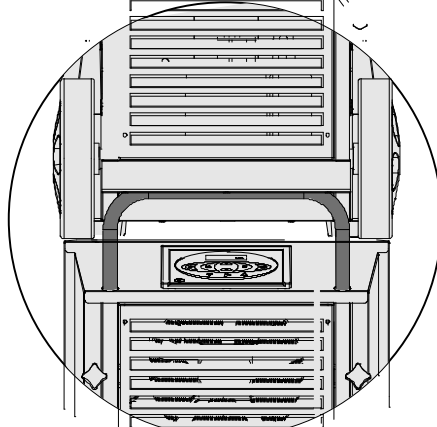

- Må ikke stables mer enn i høyden.
- CDT 90 må ikke stables.

Trinn	Illustrasjon
Skyv håndtaket ned.	
Stable apparatene.	
Kontroller at det øvre hjulsettet er plassert korrekt på håndtaket under.	

no

Bruksanvisning

Slå apparatet på/av og driftsstatus I tabellen nedenfor forklares bruken av på/av-funksjonen og displaytekstene.

Knapp	Display
	<p>ON – konstant drift</p> <p>INT HYG ON – driften styres av intern hygrostat</p> <p>INT HYG STOP, hvis verdien som er stilt inn for den interne hygrostaten, er nådd</p> <p>EXT HYG ON – driften styres av ekstern hygrostat</p> <p>EXT HYG STOP, hvis verdien som er stilt inn for den eksterne hygrostaten, er nådd</p>
	Slå av
	Den grønne lampen indikerer at avfukting er aktivert

Intern hygrostat I tabellen nedenfor forklares bruken av hygrostatfunksjonen og displaytekstene.





Trinn	Knapp	Reaksjon
Trykk og hold inne		HYG SET RHxxx% – vil blinke i fem sekunder. Avfuktingsapparatet vil så gå over i hygrostatstyrt drift med angitt verdi (når verdien som er stilt inn, nås, vil INT HYG STOP vises i displayet)
Trykk på (når den blinker)		Trykk på +/- når den blinker for å stille inn RH%-verdien. Den nye verdien blir lagret 5 sekunder etter siste knappetrykk.
HYG OFF		
Trykk og hold inne til det blinker		HYG SET RHxxx% – vil blinke i fem sekunder.
Trykk 1 x mens det blinker		HYG OFF vil blinke. Innstillingen lagres etter 5 sekunder. Avfukteren vil deretter være i konstant drift.

Ekstern hygrostat Hvis en ekstern hygrostat er koblet til, vil apparatet automatisk gå over til å bruke denne
Eventuell justering av innstilt verdi må nå gjøres på den eksterne hygrostaten. (når verdien som er stilt inn, nås, vil **EXT HYG STOP** vises i displayet)

Bruksanvisning, *forts.*





Timeteller

Den innebygde timetelleren registrerer antall driftstimer (kan ikke nullstilles) og antall timer som gjenstår før neste service. Sistnevnte verdi kan justeres. Servicetimetelleren er deaktivert når apparatet er nytt.

Trinn	Knapp	Reaksjon
Trykk og hold inne		SERVICE xxxhx – viser antall timer til neste service hos autorisert tekniker. Denne verdien lagres automatisk etter å ha blinket i fem sekunder, og funksjonen vil aktiveres hvis den ikke allerede er aktivert. Når antall timer har nådd det angitte serviceintervallet, vil displayet gå over til å vise SERVICE
		Trykk en gang på +/- for å angi en ny serviceverdi. Den nye verdien vil lagres fem sekunder etter at den siste knappen er trykket på
SERVICE OFF		
Trykk og hold inne til det blinker		SERVICE xxxhx – viser antall timer til neste service hos autorisert tekniker.
Trykk 1 x mens det blinker		SET SERVICE OFF – deaktiverer funksjonen for servicenedtelling. Den nye verdien lagres 5 sekunder etter at den siste tasten er trykket

Displaytekster

Tabellen nedenfor viser hvordan informasjonsfunksjonene skal brukes



Knapp	Reaksjon
	XX°C – viser nåværende romtemperatur
	Actual RH% – viser faktisk relativ luftfuktighet
	XX kWh – viser totalt energiforbruk. Kan ikke nullstilles
	xxxxh – viser antall driftstimer for apparatet. Kan ikke nullstilles

Fortsetter på neste side

Bruksanvisning, *forts.*

Displaytekster når apparatet ikke er koblet til strøm

Apparatet har et innebygd batteri som gjør at displayet viser tekst også når apparatet ikke er koblet til strøm. Følgende tekster vil vises når apparatet ikke er koblet til strøm:

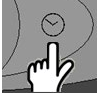
Knapp	Reaksjon
 hold inne og  trykk en gang	Viser totalt energiforbruk i kWh
 hold inne og  trykk en gang	Viser totalt antall driftstimer for apparatet

Utskifting av minnebatteri

Hvis timetellerne ikke kan leses av når apparatet ikke er koblet til strøm, skyldes dette antakeligvis at batteriet er flatt. Slik skifter du batteri:

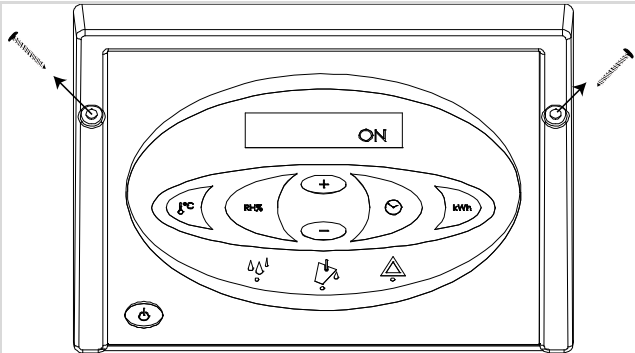

Handling	
Advarsel: Du må alltid koble fra strømmen til apparatet før du bytter batteri	
1	Løsne skruene på begge sider av kontrollpanelet, og løft panelet forsiktig opp ved hjelp av toppkanten 
2	Kutt kabelstroppen som holder batteriet fast. Skift ut batteriet. Bruk en ny kabelstropp med bredde på maks. 2,5 mm. Bruk kun alkaliske AAA-batterier. Illustrasjon av printplate med batteri inkludert finnes i koblingskjemaet på side 29.

Fortsetter på neste side

Bruksanvisning, *forts.*

Feilmeldinger

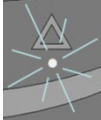
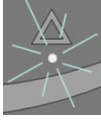
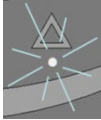
En oversikt over mulige feil som kan hindre normal drift

Feilmelding	Illustrasjon	Årsak	Tiltak
CDT 30–40–60: Gult lys i lampen i midten med tøm- mesymbol og FULL skrevet i displayet		Vannbeholderen er full eller feil på vannpum- pe (tilleggsutstyr)	Se veiledning for tømming ne- denfor eller sjekk pumpeutlø- pet
Rødt lys i høyre lampe HIGH TEMP skrevet i displayet		For høyt trykk eller for høy temperatur i høyt- rykkselementet	Sjekk filteret og se etter smuss i avfuktingsapparatets luftganger
Rødt lys i høyre lampe AMBIENT TEMP skrevet i displayet		Romtemperatur utenfor normalområde	Plasser avfuktingsapparatet i temperaturområdet som er angitt; mellom 3°–32 °C
Rødt lys i høyre lampe SENSOR FAIL skrevet i displayet En av de interne sensorene er defekte. Bruk knappene +/- for å skifte mellom tre mulige feil		SENSORFEIL	
		1: EVAP FAIL Termometer på kjøleelement er defekt	Må undersøkes av autorisert servicetekniker
		2: COND FAIL Termometer på kondensator er defekt	Må undersøkes av autorisert servicetekniker
		3: ROOM FAIL Termometer for rommet inne i apparatet er defekt	Må undersøkes av autorisert servicetekniker
Rødt lys i høyre lampe LP STOP skrevet i displayet		Lekkasje i kjølekrets	Må undersøkes av autorisert servicetekniker

Fortsetter på neste side

no

Bruksanvisning, *forts.*

Tømming av vannbeholder Du behøver ikke slå av avfuktingsapparatet når du tømmer beholderen. Avfuktingsapparatet vil slå seg av automatisk når du tar ut vannbeholderen.

(CDT 30–40–60) Slik tømmer du vannbeholderen:

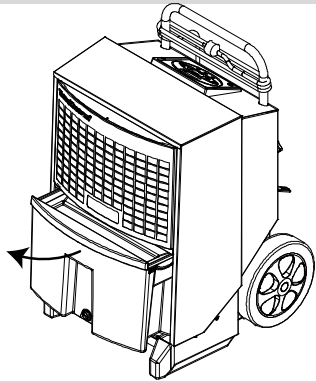
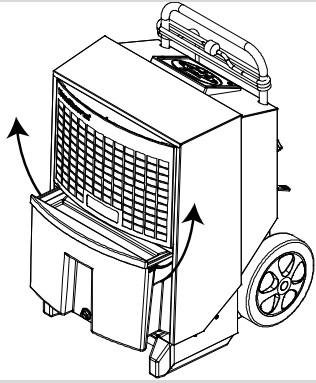
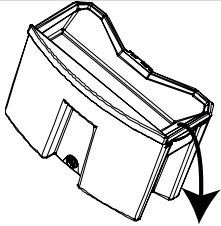
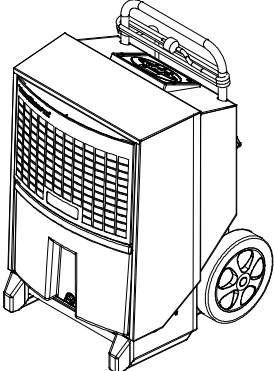
Trinn	Handling	Illustrasjon
1	Trekk vannbeholderen halvveis ut ved å trekke i håndtaket foran på beholderen	
2	Ta tak i sidehåndtakene på vannbeholderen og løft den ut av selve apparatet	
3	Tøm vannbeholderen ved å tippe vannet ut av tuten på siden	
4	Sett vannbeholderen tilbake Viktig: Kontroller at vannbeholderen er skjøvet helt inn så langt den kommer	





Tilleggsutstyr

Innledning

Dantherm vil kunne gi deg mer detaljert informasjon om hvert tilleggsutstyr.

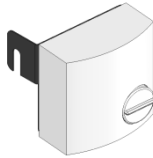
Liste

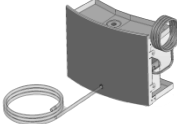
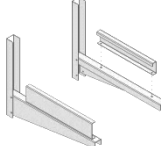
Her er en komplett liste over tilleggsutstyr for CDT-serien med illustrasjoner, beskrivelse og artikkelnummer:

Tilleggsutstyr	Illustrasjon	Beskrivelse	CDT-type	Artikkelnummer
Hygrostat		Når en hygrostat er koblet til, kan avfuktingsapparatet gå automatisk avhengig av luftfuktigheten til enhver tid		
		Hygrostater kommer i to utgaver: Hygrostat med 0,4 m strømledning, jackplugg og brakett	Alle	396242
		Hygrostat med 3 m strømledning og jackplugg	Alle	396241
Ventil og slange-gjenge		Kuleventil, slangegjenge i messing og klemme	Alle	396243
Vannpumpe med kondensering		Hvis det benyttes kondenserpumpe, er det ikke nødvendig å tømme vannbeholderen	CDT 30/30S	075616
			CDT 40/40S/60	075617
Veggbrakett		Avfuktingsapparatet kan festes på veggbraketten for å holdes på avstand fra gulvet	CDT 30/30S	396247
			CDT 40/40S/60	396248
Dansk kontakt med jordspyd		Adapter for europeisk kontakt med jording	Alle	396249

no

Serviceveiledning

Forebyggende vedlikehold

Advarsel

Forebyggende vedlikehold er nødvendig for å hindre driftsstans.
Ta alltid ut støpselet fra stikkkontakten før du utfører service på apparatet!

Dette produktet inneholder brannfarlig kjølemiddel. Før du utfører arbeid på systemet, må du gjennomføre følgende sikkerhetssjekker for å minimalisere brannrisikoen:

- Ingen åpne flammer
- Ingen elektriske tennkilder (åpne stikkontakter)
- Ingen mekaniske tennkilder (slipeprosesser)
- Ingen brannfarlige materialer i nærheten av arbeidsområdet
- God ventilasjon i området
- Undersøk om enheten lekker kjølemiddel

Andre sikkerhetstiltak:

- Teknikere og andre som jobber i nærheten må informeres om arbeidet som utføres.
- Området rundt arbeidsområdet må avskjermes.
- Sett opp et «Røyking forbudt»-skilt rundt dette området.

Hvis det utføres varmarbeid på kjøleutstyret eller tilknyttede deler, må du ha et brannslukningsapparat lett tilgjengelig.

- Tørt pulver
 - CO₂
 - Vanntåke
 - Alkoholbestandig skum
-

Brukerinspeksjon (sjekkliste)

Inspeksjonens sjekkliste er utviklet for brukere som utfører forebyggende vedlikehold. Ikke nødvendig med spesiell kompetanse for denne servicesjekken. Sjekklisten inneholder informasjon om:

- Hvilke komponenter som må inspiseres
 - Inspeksjonsfrekvens (**Å**lig, **M**ånedlig, **U**kentlig, **D**aglig)
 - Hvordan man utfører inspeksjonen
 - Kriterier for godkjenning eller ikke-godkjenning
-

Årlig eller i henhold til telleverk for service

Når serviceintervallet utløper, eller minst én gang årlig, må avfukteren leveres inn til et autorisert servicesenter.
De vil utføre service på apparatet samtidig som det blir grundig inspisert, undersøkt for lekkasjer i kjølesystemet og elektrisk sikkerhet.
Dantherm leverer også faste servicekontakter med et 18-punkts serviceprogram. Ta kontakt med din nærmeste Dantherm-forhandler for mer informasjon.
Ta kontakt med Dantherm for en spesifikk sjekkliste for kvalifiserte og autoriserte teknikere.

Reservedeler

Finn nettbutikken med reservedeler for CDT-avfuktere på dantherm.com.

Forebyggende vedlikehold, *forts.*

Sjekkliste (bruker)
- side 1

Hva	Frekvens	Slik gjør du det	Kriterier	✓	÷	X
Brukerveiledning: Er brukerveiledningen tilgjengelig på norsk?	D	Visuelt	Godkjent: Brukerveiledning er tilgjengelig			
Merking						
Typeskilt/merkeplate	Å	Visuelt	Godkjent: Merkingen er lesbar.			
Varenr.	Å	Kontroller at all merking er original og lesbar uten skader eller endringer.	Ikke-godkjent: Merkingen må skiftes ut hvis den er skadet, endret eller ulesbar.			
Inspeksjonsmerke	Å					
Advarsler	Å					
Elektrisk utstyr: Strømledning						
Støpsel og kabel	M	Visuelt Kontroller at støpsel og kabler er uten skader eller brudd	Godkjent: Ingen skader eller brudd på støpsel og kabler.			
PE-støpsel (jordet)/adapter	M	Visuelt Kontroller at støpselet på kabelen passer stikkontakten.	Godkjent: Støpselet passer i stikkontakten eller er utstyrt med et adapter.			
Elektrisk utstyr: Intern kabling (Vær forsiktig med varme overflater! Fjern frontgitteret og undersøk kablene i enheten).						
Montering	Å	Visuelt Kontroller at alle koblinger er faste og riktig montert i terminalene.	Godkjent: Kablene ligger i terminaler.			
Støpsel og kabler	Å	Visuelt Kontroller at støpsel og kabler er uten skader eller brudd	Godkjent: Ingen skader eller brudd på støpsel og kabler.			

Forebyggende vedlikehold, *forts.*

Sjekkliste (bruker)
- side 2

Hva	Frekvens	Slik gjør du det	Kriterier	✓	÷	X
Fungerer timetelleren?	Å	Visuelt	Godkjent: Start avfukteren, kontroller at timetelleren fungerer.			
Fungerer MED-telleren?	Å	Visuelt	Godkjent: Start avfukteren, kontroller at MED-telleren måler strømforbruket.			
Visning	Å	Visuelt	Godkjent: Lys i displayet. Displayet er lesbart.			
Avfukterkabinett						
Rengjøring	M	Visuelt	Godkjent: Ren, uten olje og smuss.			
Fri passasje i ventilasjonsåpninger	M	Visuelt	Godkjent: Ventilasjonsåpninger uten støv og smuss.			
Misdannelser, sprekker eller brudd	Å	Visuelt Målebånd	Godkjent: Deformasjon < 5 mm dybde. Åpninger mellom paneler < 5 mm.			
Fiksering og skade på håndtaket	Å	Manuell sjekk	Godkjent: Ingen løse eller manglende skruer. Ingen synlige skader på håndtaket. Håndtaket kan heves og senkes uten problemer. Håndtaket kan ikke heves og senkes når vingeskruene er strammet til.			
Pakninger og tetninger	Å	Visuelt	Godkjent: Pakninger er komplette og uten sprekker.			
Visuell sjekk av hjulene	Å	Visuelt	Godkjent: Hjulene ruller fritt uten hindringer. Ingen synlige skader på hjulene.			

Forebyggende vedlikehold, *forts.*

Sjekkliste (bruker)
 - side 3

Hva	Frekvens	Slik gjør du det	Kriterier	✓	÷	X
Gitter foran og bak (funksjon og festing)	Å	Visuelt	Godkjent: Filteret er installert. Avtrekks-gitteret eller avtrekkspanelet (S-modul) er montert og festet med 4 skruer. Gitteret med avtrekkskull på CDT 30S og CDT 40S er komplett og godt festet.			
Samle opp vannet						
Er vannbeholderen i orden?	Å	Fyll opp med vann og kontroller at vannet ikke lekker fra beholderen.	Godkjent: Ingen lekkasjer			
Fungerer flottørventilen?	Å	Vannbeholderen er ikke på plass under drift. Avfukteren må slås av.	Godkjent: Avfukteren stopper etter 10 sek. Ikke-godkjent: Avfukteren stopper ikke, men fortsetter å kjøre.			
Er dreneringsutløpet fra dryppskålen i orden?	Å	Fyll opp med vann og kontroller at vannet ikke strømmet ut av dreneringsutløpet.	Godkjent: Fri passasje gjennom dreneringsutløpet.			
Fungerer pumpen slik den skal?	Å	Fyll opp med vann, start avfukteren, og kontroller at pumpen starter og tømmer beholderen.	Godkjent: Pumpen starter og tømmer beholderen.			
Betjeningsknapper: Start/stopp	M	Trykk for å starte avfukteren og trykk på nytt for å slå den av.	Godkjent når den startes: Avfukteren starter etter 2 sek. Godkjent når den slås av: Avfukteren slås av etter 2 sek.			

Forebyggende vedlikehold, *forts.*

Sjekkliste (bruker)
- side 4

Hva	Frekvens	Slik gjør du det	Kriterier	✓	÷	X
Kjølekrets						
Er isolasjonen i orden?	Å	Visuelt	Godkjent: Isolasjon er komplett og uten hull eller sprekker.			
Rørlekkasje	Å	Er rørene uskadet og rustfrie? Samles oljen opp i bunnen av kompressoren? Finnes det tegn til lekkasjer fra kompressoren eller i kjølekretsen?	Godkjent: Rør er uskadet uten rust eller bulker. Oljen samles ikke opp i bunnen av kompressoren.			
Fungerer kjølekretsen?	Å	Start avfukteren og kontroller at overflatene blir kalde.	Godkjent: Overflatene blir kalde.			
Er varme-/kjøleflatene rene?	Å	Ta ut luftfilteret og kontroller varme-/kjøleflatene visuelt.	Skitne overflater rengjøres med en myk børste.			
Er ribbene uskadet?	Å	Ta ut luftfilteret og kontroller visuelt.	Bøyde ribber rettes ut.			
Ventilasjon						
Er viftene rene?	Å	Visuelt	Godkjent: Ren, uten olje og smuss.			
Kjører viften fritt uten hindringer?	Å	Visuelt	Godkjent: Viften kjører fritt uten hindringer når den roterer manuelt.			
Er filtrene rene og uskadet?	Å	Visuelt	Godkjent: Ren, uten olje og smuss.			

Forebyggende vedlikehold, *forts.*

Månedlig rengjøring Prosedyre for månedlig rengjøring:

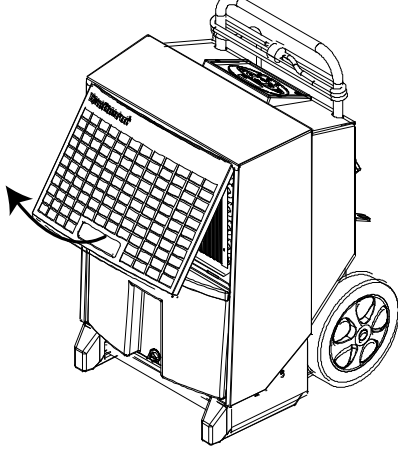
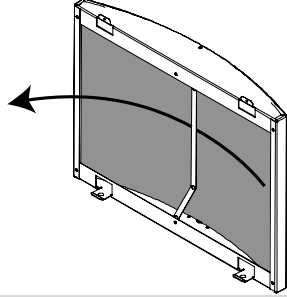
Trinn	Handling
1	Åpne opp risten foran og løft den opp 
2	Ta ut filteret og skyll det i varmt såpevann, eller støvsug filteret hvis det bare er litt smuss på det Hvis det er svært mye smuss på filteret, skal det byttes ut. Se avsnittet om reservedeler 
3	Kun CDT 30-40-60: Rengjør vannbeholderen

Fortsetter på neste side

no

Forebyggende vedlikehold, *forts.*

Månedlig vedlikehold, *forts.*

Trinn	Handling
4	<p>Løsne de 2 skruene på begge sider og følg prosedyren nedenfor avhengig av enhet:</p> <p>CDT 30–40–60:</p> <ol style="list-style-type: none"> 1. Hev dekselet ca. 30° 2. Løft opp dekselet <p>CDT 90:</p> <ol style="list-style-type: none"> 1. Åpne dekselet ca. 5° 2. Hev dekselet 1–2 cm til den frigjøres øverst på kabinettet. Dra dekselet forsiktig over slangekoblingen. <p>ADVARSEL: Vær oppmerksom på skarpe kanter.</p>
5	<p>Rengjør fordampersens overflate med myk børste, støvsuger eller trykkluft.</p> <p>ADVARSEL: Vær oppmerksom på skarpe kanter.</p>
6	<p>Kun CDT 90:</p> <p>Løsne de to Tx20-skruene fra fronten av dryppskålen, ta ut og rengjør skålen.</p> <p>NB! Når dryppskålen settes inn igjen, må skålens bakkant hvile på leppen inne i avfukteren.</p>
7	<p>CDT 30–40–60:</p> <p>Fjern dekselet og ta ut vannbeholderen.</p> <p>CDT 90:</p> <p>Fjern kabinettdekselet ved å føre slangekoblingen gjennom først, og løft deretter dekselet over kabinettets toppkant.</p>
<p>Du må IKKE tilbake stille enhetens serviceintervallteller, når du utfører månedlig service.</p>	

Feilsøking

Feilsøking

Bruk tabellen nedenfor for å identifisere og løse problemer eller feil:

Problem	Mulig årsak	Løsning
<ul style="list-style-type: none"> • Avfuktingsapparatet vil ikke starte • Displayet er avslått 	Stikkkontakten er ikke koblet til	Kontroller at apparatet er koblet til strøm. Sjekk stikkkontakten, om nødvendig ved å koble til et annet elektrisk apparat
<ul style="list-style-type: none"> • Avfuktingsapparatet vil ikke starte • Grønn lampe lyser ikke • HYG STOP skrevet i displayet 	Hygrostaten har registrert lavere luftfuktighet enn verdien som er stilt inn, og apparatet er derfor slått av for å spare strøm	Senk verdien for hygrostaten eller gå over til manuell drift. Se avsnittet om Intern hygrostat på side 12
<ul style="list-style-type: none"> • Gul lampe lyser • Displayet viser Full 	Vannbeholderen er full eller pumpen (tilleggsutstyr) er blokkert	Tøm vannbeholderen eller fjern det som blokkerer pumpen
<ul style="list-style-type: none"> • Rød lampe lyser 	Apparatet har stoppet grunnet feil	Se veiledningstabellen på side 15 om feilmeldinger
<ul style="list-style-type: none"> • Apparatet går • Grønn lampe lyser • SERVICE blinker i displayet 	Angitte serviceintervall er nådd	Utfør service på produktet som spesifisert i avsnittet om servicetimetelleren
<ul style="list-style-type: none"> • Apparatet går • Når RH%-aktiveres, viser displayet SENSOR FAIL 	RH%-sensor defekt	Bytt ut RH%-sensoren
<ul style="list-style-type: none"> • kWh og timer vises ikke uten strømtilkobling 	Minnebatteriet er flatt.	Skift ut batteriet. Se side 14

Merk:

- Hvis apparatet ikke fungerer som det skal, må det slås av umiddelbart!
- Vent ettminutt før du starter feilsøkingen, ettersom apparatet kan ha blitt slått av automatisk av sikkerhetsgrunner

Ytterligerehjelp

Hvis avfuktingsapparatet ikke vil starte opp igjen, ber vi deg ta kontakt med din lokale Dantherm-forhandler. Dette gjelder også hvis apparatet går uten at vannet kondenseres. Det kan dreie seg om en feil i kjølekretsen som en servicetekniker må se på

no

Avfallshåndtering

Advarsel

Dette produktet er utviklet for mange års bruk. Når du kaster produktet, må du følge alle norske lover og regler for å beskytte miljøet.

Tøm

Dette produktet inneholder brannfarlig kjølemiddel.

Tøm kjølebatteriet i henhold til prosedyren nedenfor før du kaster produktet.

Handling	
1	Isolere systemet elektrisk.
2	Før du gjennomfører prosedyren må du sørge for at: <ul style="list-style-type: none">• Utstyr for mekanisk håndtering er tilgjengelig etter behov for håndtering av kjølemiddelsylindre.• Alt personlig verneutstyr er tilgjengelig og brukes på riktig måte.• Gjenvinningsprosessen overvåkes til enhver tid av en kompetent person.• Gjenvinningsutstyr og sylindre oppfyller alle gjeldende standarder.
3	Bruk kun egnede kjølemiddelsylindre til gjenvinning, og sørg for at de er plassert på vekter før gjenvinningen utføres. <ul style="list-style-type: none">• Du må ikke blande kjølemidler i gjenvinningsenheter og spesielt ikke i sylindre.
4	Gjenvinningsmaskinen skal brukes i henhold til produsentens instruksjoner. <ul style="list-style-type: none">• Sylindrene må ikke overfylles. (Ikke mer enn 80 % væskevolum).• Du må aldri overskride sylindrens maks. arbeidstrykk.
5	Når sylindrene er fylt på riktig måte og prosessen er fullført, setter du på en etikett som er merket med at systemet er: <ul style="list-style-type: none">• Ute av drift• Tømt for kjølemiddel• Pass på at etikettene er merket med at utstyret inneholder brannfarlig kjølemiddel. Etiketten må dateres og signeres av ansvarlig tekniker.
5	Sørg for at sylindrene og utstyret fjernes raskt fra stedet og at alle isolasjonsventiler på utstyret er lukket.
6	Gjenvunnet kjølemiddel skal returneres til kjølemiddelleverandøren. <ul style="list-style-type: none">• Du må ikke bruke gjenvunnet kjølemiddel i et annet kjølemiddelsystem med mindre det er rengjort og inspisert.

Batterier/ Elektronikk

Elektriske og elektroniske apparater og tilhørende batterier som inneholder materialer, komponenter og substanser som kan være skadelig for helsen og miljøet hvis det ikke behandles på riktig måte.

Elektriske og elektroniske apparater og batterier er merket med en søppelbøtte med kryss. Dette symboliserer at elektriske og elektroniske apparater og batterier ikke kan kastes sammen med usortert avfall, men må samles inn separat.

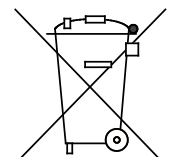

Som forbruker er det viktig at du leverer brukte batterier til et godkjent returpunkt. Dette vil bidra til at batteriene blir resirkulert i henhold til lovgivningen og ikke skader miljøet unødige.

Appendix

Tekniske data

Generelle data

Tabellen nedenfor viser generelle tekniske data:

Data	Enhet	CDT 30	CDT 40	CDT 60	CDT90
Fuktighetsområde	%RH	40-100			
%RH hysteresis	%RH	4			
Temperaturområde	°C	3-35			
Hovedkobling	V/Hz	1N 230+PE/50			
Maks. ampere	A	3,6	4,1	5,6	8,3
Maks. inngangeffekt	kW	0,8	0,9	1,3	1,9
Luftvolum	m ³ /h	250	350	725	1000
Kjølemiddel utgangseffekt	kW	1,5	2	3,0	4,2
Kjølemiddel	-	R454C			
Påfylling av kjølemiddel	kg	0,41	0,45	0,65	1,6
Maks. systemtrykk	bar	26			
GWP-verdi Globalt oppvarmingspotensiale	-	146			
Vannbeholderkapasitet	l	7,0	14,0	14,0	-
Støynivå på 1 m avstand	dB	56	59	62	62
Vekt	kg	34	43	47	62
Beskyttelsesklasse	IP	x4			
Filter	PPI	15			
kWt målenøyaktighet	%	±5 %			

no

Mål

Illustrasjon
CDT 30-40-60

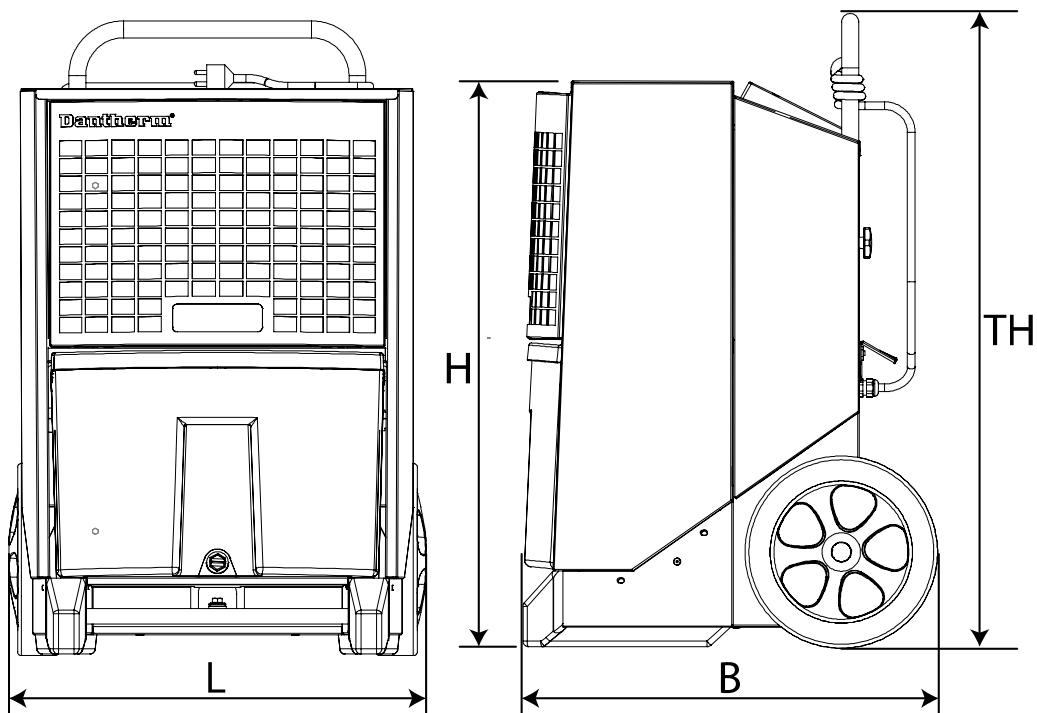

CDT 90

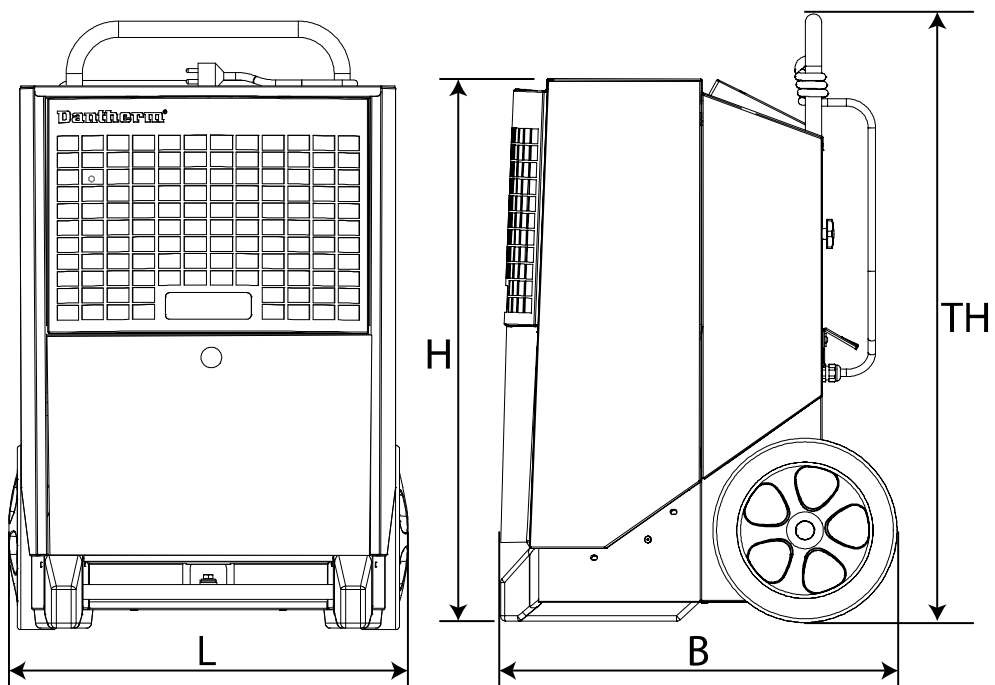

	CDT 30 MKIII	CDT 40 MKIII	CDT 60 MKIII	CDT 90 MKIII
L	426 mm	542 mm	542 mm	650 mm
B	506 mm	539 mm	539 mm	593 mm
H	650 mm	736 mm	816 mm	894 mm
TH	1 016 mm	1 190 mm	1 270 mm	977 mm

Koblings skjema

Skjema

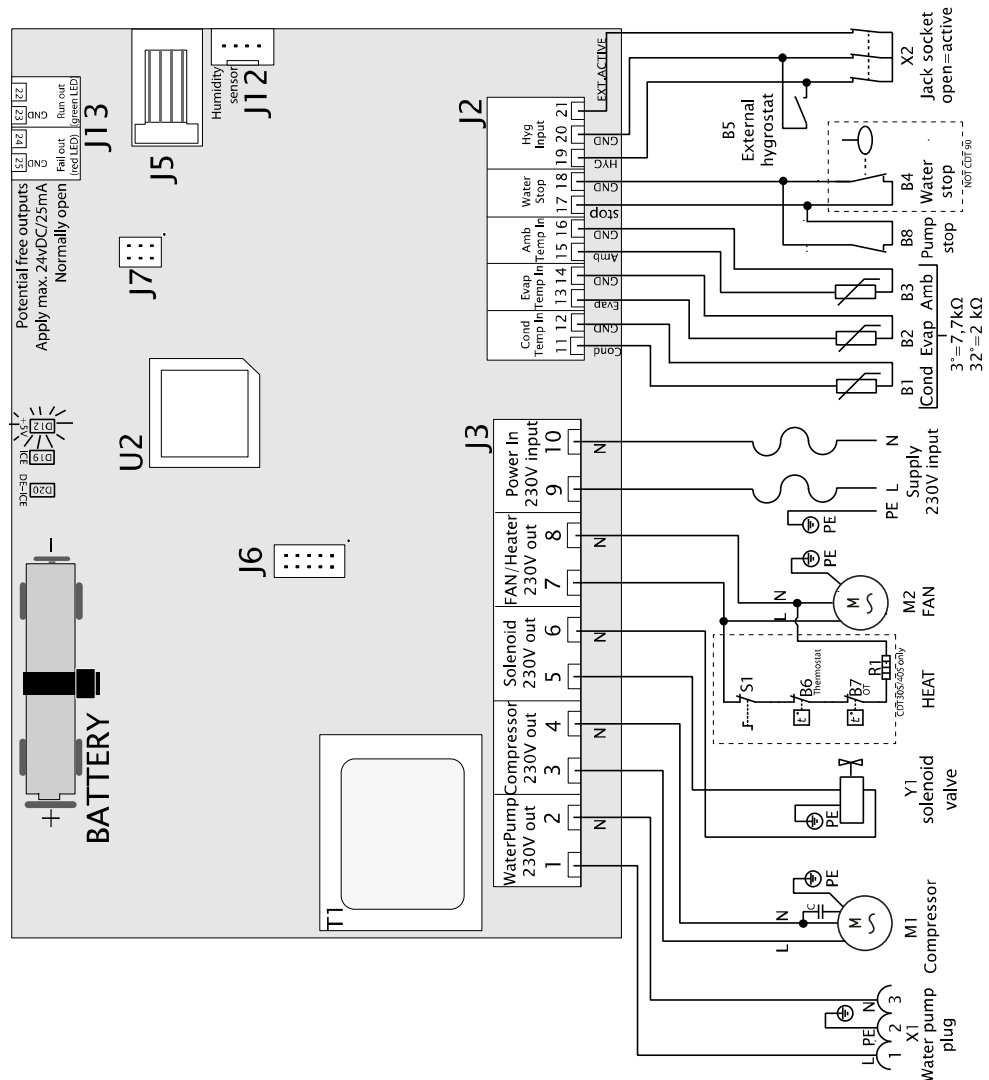

Pos.	Beskrivelse	Pos.	Beskrivelse
B1	Temperatursensor for kondensatoroverflate	J6	Ikke i bruk
B2	Temperatursensor for kjøleelementoverflate	J7	Fabrikkinnstillinger
B3	Overflatetemperatursensor	J12	Intern hygrostat
B4	Sensor for full vannbeholder	J13	Ekstra utgang
B5	Ekstern hygrostat (tilleggsutstyr)	M1	Kjølekompressor
B6	Termostat (kun 30S/40S)	M2	Viftemotor
B7	Overtemperatur (kun 30S/40)	R1	Varmeelement (kun 30S/40S)
B8	Alarm for ekstern pumpe (tilleggsutstyr)	S1	Varmeelement på/av (kun 30S/40S)
D12	LED +5V DC tilførselsstyring	T1	Transformator
D19	LED Is på kjøleelementoverflaten	U2	CPU
D20	LED Avising aktiv	X1	Vannpumpekontakt
J2	Lavspenningskontakter	X2	Jack plugg for ekstern hygrostat
J3	230V-kontakter	Y1	Magnetventil (trykkutjevning)
J5	Ikke i bruk		

no

Samsvarserklæring

EU-
samsvarserklæring



Dantherm, Marienlystvej 65, DK-7800 Skive erklærer herved at luftavfukterne nevnt nedenfor:

Type: CDT 30, CDT 40, CDT 60, CDT 90 MKIII
Nr.: 351110, 351112, 351114, 351115

– Oppfyller følgende direktiver:

2006/42/EC	Maskindirektivet
2014/30/EU	EMC-direktivet
2011/65/EU	RoHS-direktivet
1907/2006/EC	REACH-forskriften

– og er produsert i henhold til følgende harmoniserte standarder:

DS/EN ISO 12100:2010	Maskinsikkerhet – Generelle designprinsipper
EN 60335-1:2012	Husholdningsapparater og lignende elektriske apparater – Sikkerhet – Del 1
EN 60335 60335-40:2003	Husholdningsapparater og lignende elektriske apparater – Sikkerhet – Del 2-40
EN 60335-2-40: A1 2006	Husholdningsapparater og lignende elektriske apparater – Sikkerhet – Del 2-40
EN 378-1:2016	Kjølesystemer og varmepumper – Sikkerhet og miljøkrav – Del 1
EN 378-2:2016	Kjølesystemer og varmepumper – Sikkerhet og miljøkrav – Del 2

Indeks

Avfallshåndtering	26	kontrollpanel	6
batteri	14	lampe	25
beskrivelse av funksjoner	4	mål	28
CDT, illustrasjon	5	målgruppe	2
Displaytekster når apparatet ikke er koblet til strøm ...	14	oppbevaring	11
ekstern hygrostat	12	optimal drift	9
elektriske tilkoblinger	9	plassering	9
feilmeldinger	15	på/av	12
feilsøking	25	stabling	11
funksjon	6	tekniske data	27
intern hygrostat	12; 25	tilleggsutstyr	17
kjølebatteriet	26	timeteller	13
kjølekrets	6	transport	7; 10
koblings skjema	29	tømming av vannbeholder	16
kontakt	9; 25	Vedlikehold	18

Inledning

Översikt

Innehåll

Denna handbok innehåller följande kapitel:

Inledning	1
Översikt.....	1
Allmänna varningar	3
Förberedelse- och användarhandledning.....	4
Produkt- och funktionsbeskrivningar	4
Förberedelse- och transporthandledning.....	7
Användarhandledning	12
Tillbehör	17
Servicehandledning.....	18
Förebyggande underhåll.....	18
Felsökning	25
Kassering.....	26
Appendix.....	28
Tekniska specifikationer.....	28
Mått.....	29
Kopplingsschema.....	30
Försäkran om överensstämmelse	31
Register	32

Fortsättning på nästa sida

SE

Översikt, *forts.*

Avfuktare	Den här handboken avser Dantherm's flyttbara avfuktare av typen: CDT 30 MK III artikelnummer 351110 CDT 40 MK III artikelnummer 351112 CDT 60 MK III artikelnummer 351114 CDT 90 MK III artikelnummer 351115
Varning	Se till att du läser den här servicehandboken och använder rätt drifts- och underhålls-procedurer. Läs igenom hela handboken innan du använder avfuktaren. Det är viktigt att vara medveten om rätt driftsprocedur för maskinen och dess säkerhetsanordningar för att undvika skador på material och personer.
Målgrupp	Den här handboken är avsedd för användare och tekniker som utför förebyggande underhåll och reparationer. Enheten kan användas av barn som är åtta år eller äldre och av personer med nedsatt fysisk, sensorisk eller mental förmåga eller som saknar erfarenhet och kunskap förutsatt att de står under uppsikt eller har fått instruktioner om hur enheten används på ett säkert sätt och förstår vilka risker det innebär. Barn får inte leka med enheten. Barn får inte rengöra eller underhålla enheten utan vuxens närvaro.
Upphovsrätt	Kopiering av handboken eller delar av den är förbjudet utan skriftligt tillstånd från Dantherm.
Förbehåll	Dantherm förbehåller sig rätten att när som helst genomföra ändringar och förbättringar på produkten eller i servicehandboken, utan förvarning och förpliktelser.

Allmänna varningar

Varning:

Avfuktarna innehåller ett brandfarligt köldmedium. Vidta dessa försiktighetsåtgärder för att undvika fara:

Tänk på följande:

- Tänk på att köldmedier ofta är luktfria.

Placeringskrav (installation och förvaring):

- Enheten ska installeras, användas och förvaras i ett rum med en golvyta som är större än 4 m². Kontrollera om det finns lokala föreskrifter som du måste följa när du ska installera eller förvara enheten.
- Enheten ska förvaras i ett rum utan aktiva antändningskällor (till exempel öppna lågor, gasdrivna apparater eller aktiva elektrisk värmare).
- Se till att ventilationsöppningarna inte är blockerade under drift.

Gör inte följande (vid användning och hantering):

- Var särskilt försiktig när du hanterar enheten så att du inte vållar skador som kan leda till att kylkretsen börjar läcka.
- Försök aldrig påskynda avfrostningsprocessen och rengör inte enheten på annat sätt än med de metoder som tillverkaren rekommenderar.
- Får inte punkteras eller brännas.

I händelse av brand:

- Giftiga ångor kan uppstå i händelse av brand. Om det börjar brinna måste du lämna rummet så fort som möjligt.
-

Förberedelse- och användarhandledning

Produkt- och funktionsbeskrivningar

Inledning

Det här kapitlet innehåller en produktbeskrivning av CDT30/40/60/90 MKIII, plus en beskrivning av dess funktioner.

Så här fungerar den Luft strömmar genom avfuktaren:

Luftens förändring genom avfuktaren:

Fläkten suger in fuktig luft i avfuktaren genom ett filter.



Luften kyls ned, vilket får fukten att kondensera till vattendroppar som antingen:

- samlas upp i vattenbehållaren (CDT 30-40-60) eller
- leds genom dräneringsslangen till ett avlopp (CDT 90).



Luften värms upp på nytt med hjälp av värme från driften av avfuktaren (en temperaturökning på ca + 5 °C)

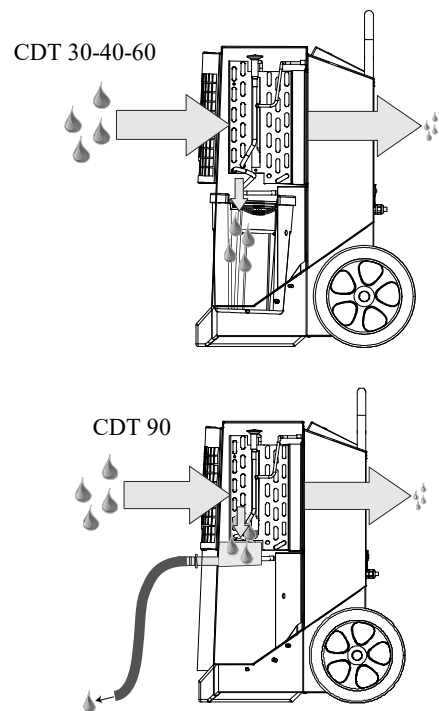

Tack vare luftens upprepade cirkulation genom avfuktaren, minskar luftens fuktighet konstant, varvid man uppnår en snabb och skonsam torkning. Avfuktaren kan arbeta oavbrutet eller styras av en inbyggd hygrostat.

Fortsättning på nästa sida

Produkt- och funktionsbeskrivningar, *forts.*

Illustration

Bild av avfuktaren:

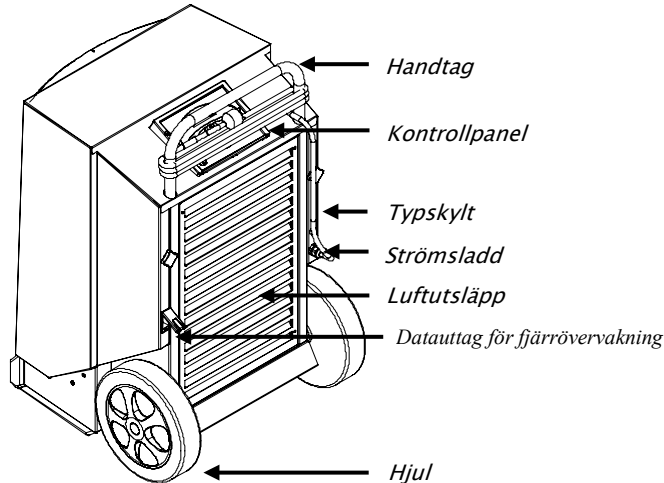

Sedd bakifrån

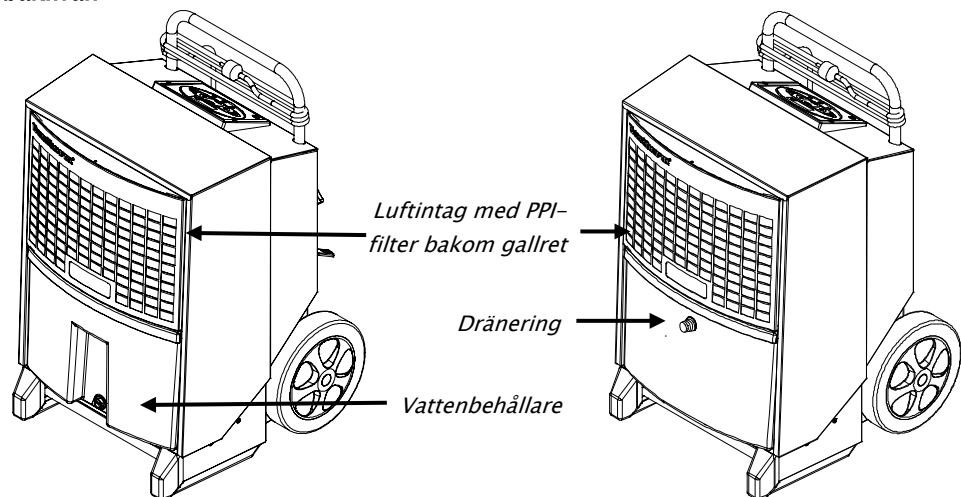

Sedd framifrån

CDT 30-40-60

CDT 90

Vattenbehållare (CDT 30-40-60)

Kondensvatten samlas upp i vattenbehållaren men kan alternativt ledas till ett avlopp med ett slangmunstycke (tillval).

Avfuktaren stannar automatiskt när behållaren är full. Se användarhandledningen för information om hur man tömmer vattenbehållaren. Avfuktaren kan inte köras om vattenbehållaren är borttagen.

Dränering (CDT 90)

Kondens samlas upp i den inbyggda droppskålen och leds sedan vidare till avloppet via en 1/2"-slang.

Slangkopplingen ska monteras direkt efter uppackning.

Fortsättning på nästa sida

Produkt- och funktionsbeskrivningar, *forts.*

Kontrollpanel

Illustration av kontrollpanelen:

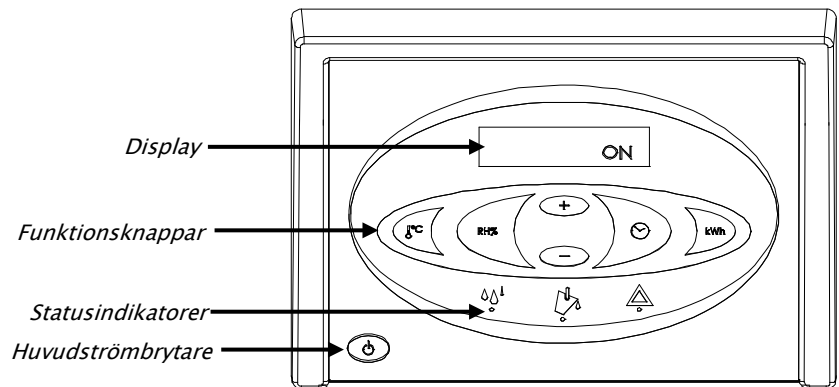

Funktioner

Huvudfunktioner:

- Manuell eller automatisk drift (inbyggd justerbar hygrostat).
- Externt uttag för hygrostat.
- Display för temperatur, relativ luftfuktighet, drifttid och förbrukade kWh.
- Timräknare och förbrukade kWh utan 230V-anslutning.
- Inställbart räkneverk för serviceintervall.

Driften beskrivs i användarhandledningen i denna handbok.

Kylkretsschema

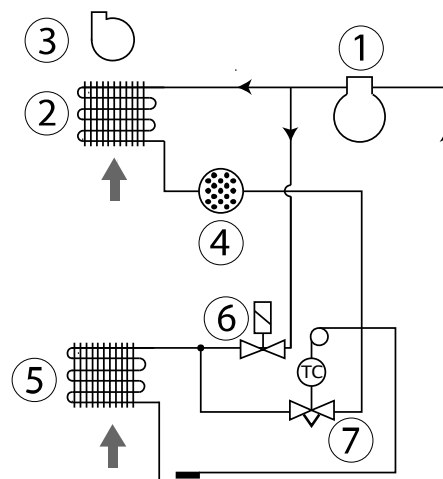

Pos.	Beskrivning	Pos.	Beskrivning
1	Kompressor	5	Förångare
2	Kondensator	6	Magnetventil
3	Fläkt	7	Termostatisk expansionsventil
4	Torrfilter		

Förberedelse- och transporthandledning

Inledning Det här kapitlet är en vägledning för uppackning, förberedelse, transport och förvaring

Varning Om maskinen har transporterats liggande, ska den stå i upprätt ställning i minst en timme innan den tas i bruk.

Uppackning (CDT 30-40-60) Gör så här för att packa upp CDT 30-40-60:

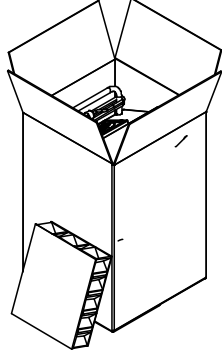
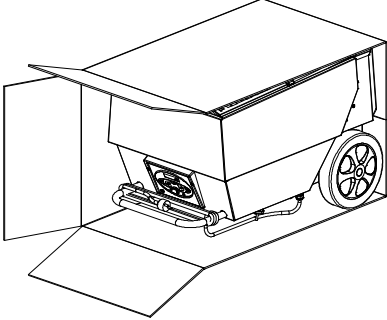
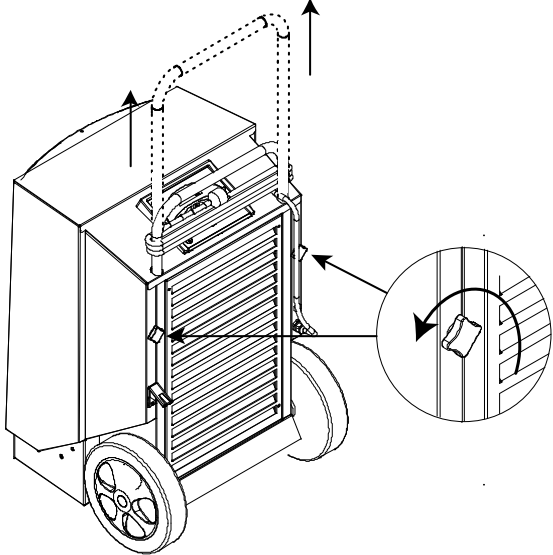
Steg	Åtgärd	Illustration
1	Öppna förpackningen på ovansidan	
2	Placera kartongen vågrätt, med hjulen nedåt	
3	Dra ut maskinen ur kartongen	
4	Lossa knapparna, dra upp handtaget till önskad höjd och dra åt knapparna igen	
5	Ta bort skyddsfilmerna på kontrollpanelen	

SE

Fortsättning på nästa sida

Förberedelse- och transporthandledning, *forts.*

Packa upp
(CDT 90)

Gör så här för att packa upp CDT 90:

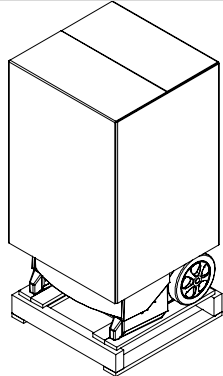
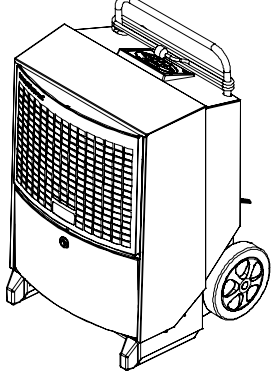
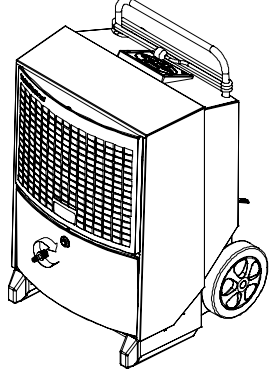
Step	Action	Illustration
1	Dra bort lådan från avfuktaren.	
2	Lyft bort avfuktaren från pallen. Den kan nu placeras på det sätt som visas nedan.	
3	Anslut den medföljande slangkopplingen	
4	Avlägsna skyddsfolien från kontrollpanelen	

Fortsättning på nästa sida

Förberedelse- och transporthandledning, *forts.*

Placering

Placera avfuktaren där det finns gott om plats för luften att cirkulera runt den, med minst 60 cm utrymme på luftintagssidan och 3 meter utrymme på utblåsningssidan.

Kom även ihåg följande:

- Håll ventilationsöppningarna fria från hinder under drift.

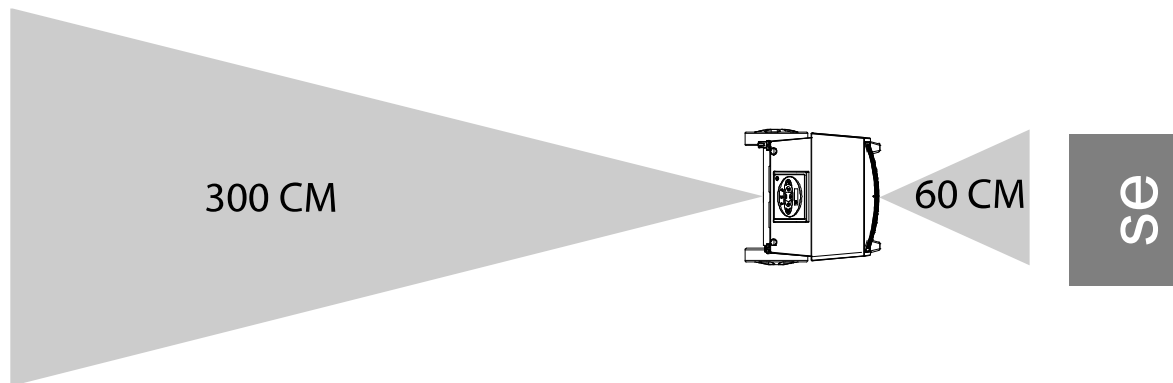

Plats krav

Eftersom avfuktarna innehåller ett brandfarligt köldmedium måste följande krav på uppställningsplats uppfyllas:

- Enheten ska installeras, användas och förvaras i ett rum med en golvyta som är större än 4 m². Kontrollera om det finns lokala föreskrifter som du måste följa när du ska installera eller förvara enheten.
- Enheten ska förvaras på en väl ventilerad plats med en golvyta på minst 4 m².
- Enheten ska förvaras i ett rum utan aktiva antändningskällor (till exempel öppna lågor, gasdrivna apparater eller aktiva elektrisk värmare).

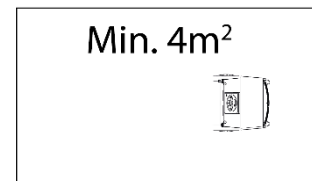

Optimal drift

Se till att det rum som ska avfuktas är ordentligt slutet och att maskinen inte står intill en värmekälla, till exempel värmeelement.

Elektrisk anslutning

Maskinen levereras komplett med en 3,5m strömförsörjningskabel och kan anslutas till varje 230 V, 50 Hz-uttåg med en 10-16A säkring.

Om kontakten har tre stift (inklusive jord) måste en kontaktadapter (tillbehör med artikelnr 396249) användas.

Varning: Om strömsladden är skadad måste den bytas ut av tillverkaren, dess servicerepresentant eller annan behörig person för att undvika fara.

Fortsättning på nästa sida

Förberedelse- och transporthandledning, *forts.*

Transport eller flytt av avfuktaren Maskinen kan flyttas av två personer eller med hjälp av en kran. Se anvisningarna nedan: Tänk på lokala arbetsmiljöregler rörande lyft!

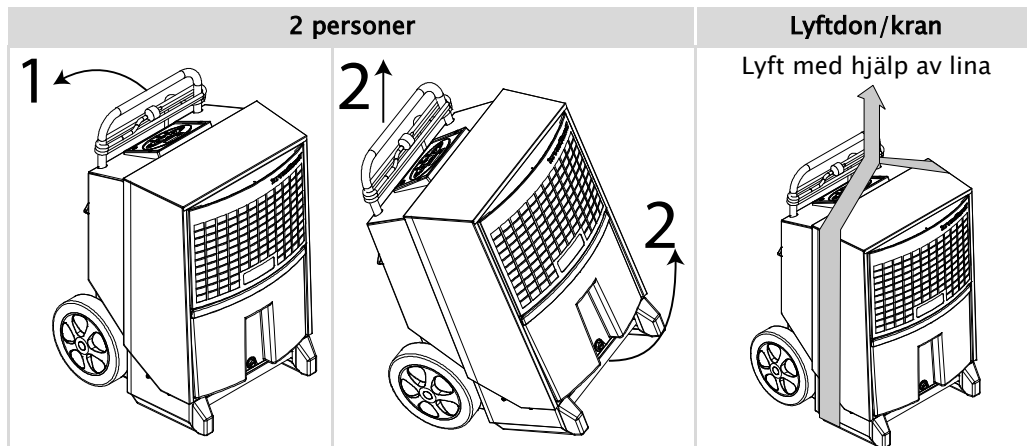

Trappor

Hjulen är placerade så att maskinen kan dras uppför en trappa utan att skada hölje eller trappa.

Fortsättning på nästa sida

Förberedelse- och transporthandledning, *forts.*

Förvaring (CDT 30-40-60)

Om avfuktarna CDT 30-40-60 behöver förvaras kan två enheter av samma storlek staplas på varandra (som bilden i tabellen nedan visar).

Obs!

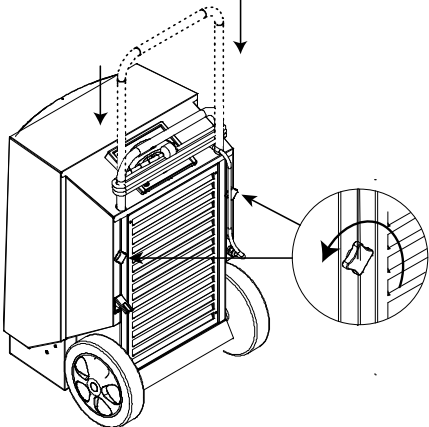
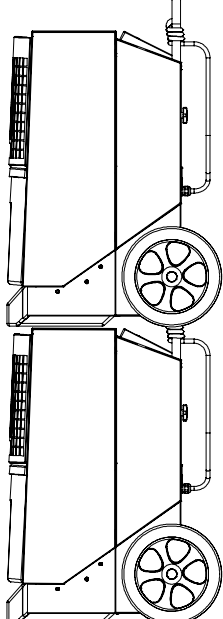
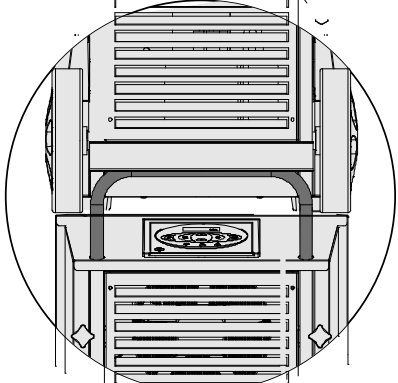

- aldrig fler än två enheter på varandra.
- CDT 90 får inte staplas.

Steg	Illustration
Tryck ner handtaget.	
Stapla enheterna.	
Kontrollera att den övre hjulsatsen är placerad korrekt på handtaget under.	

se





Användarhandledning

Avstängning/påslagning I tabellen nedan visas hur på/av-funktionen ska hanteras och texterna på displayen och driftstatus

Knapp	Display
	<p>ON - kontinuerlig drift</p> <p>INT HYG ON - driften styrs av den interna hygrostaten</p> <p>INT HYG STOP, om interna hygrostatens börvärde uppnåtts</p> <p>EXT HYG ON - driften styrs av extern hygrostat</p> <p>EXT HYG STOP, om externa hygrostatens börvärde uppnåtts</p>
	Stäng av
	Den gröna LED-lampan indikerar aktiv avfuktning

Drift av intern hygrostat

I tabellen nedan visas hur hygrostaten ska hanteras och texterna på displayen.

Steg	Knapp	Kommentar
Håll intryckt		HYG SET RHxxx% - blinkar i 5 sekunder. Avfuktaren övergår sedan till drift styrd av intern hygrostat med inställt börvärde (när börvärdet uppnåtts, visar displayen INT HYG STOP)
Tryck (vid blinkning)		Tryck kort på +/- vid blinkning för att ställa in RH%-värdet. Det nya värdet sparas 5 sekunder efter den senaste knapptryckningen.
HYG OFF		
Håll intryckt tills blinkande		HYG SET RHxxx% - blinkar i 5 sekunder.
Tryck en gång medan displayen blinkar		HYG OFF blinkar. Inställningen sparas efter 5 sekunder. Avfuktaren övergår därefter till konstant drift.

Drift av extern hygrostat

Om en extern hygrostat ansluts, börjar maskinen använda den automatiskt. Varje ändring av börvärdet måste sedan ske på den externa hygrostaten. (när börvärdet uppnåtts, visar displayen **EXT HYG STOP**)

Fortsättning på nästa sida

Användarhandledning, forts.





Tidräknare

Den inbyggda tidräknaren registrerar det totala antalet drifttimmar (kan inte återställas) och antalet timmar kvar till nästa service, vilket kan justeras. Servicetidräknaren är frånkopplad vid leverans.

Steg	Knapp	Kommentar
Håll intryckt		SERVICE xxxxh – visar antalet timmar till nästa auktoriserade service. Det här värdet sparas automatiskt efter att lampan blinkat i 5 sekunder och funktionen aktiveras om den inte redan är det. När det inställda antalet timmar för serviceintervaller har gått ut, övergår displayen till att visa SERVICE
		Tryck kort på +/- för att ställa in ett nytt servicevärde. Det nya värdet sparas då efter ytterligare 5 sekunder efter att den senaste knappen trycktes in
SERVICE OFF		
Håll intryckt tills blinkande		SERVICE xxxxh – visar antalet timmar till nästa auktoriserade service.
Tryck en gång medan displayen blinkar		SET SERVICE OFF – servicetidräknaren avaktiveras Det nya värdet sparas 5 sekunder efter tryckt på knappen

SE

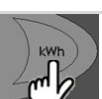
Texter på displayen I tabellen nedan visas hur funktionerna för driftinformation ska hanteras



Knapp	Kommentar
	XX°C – visar aktuell rumstemperatur
	Actual RH% – visar aktuell relativ luftfuktighet som uppmätts
	XX kWh – visar total energiförbrukning. Kan inte återställas
	xxxxh – visar totalt antal drifttimmar för maskinen. Kan inte återställas

Fortsättning på nästa sida

Användarhandledning, *forts.*

Displaytexter när maskinen inte är ansluten till elnätet

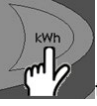
Maskinen har ett inbyggt batteri som gör det möjligt att läsa texter på displayen när maskinen inte är ansluten till elnätet. Följande texter kan läsas när maskinen inte är ansluten till elnätet:

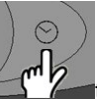
Knapp	Kommentar
 håll intryckt och  tryck en gång	Visar total energiförbrukning i kWh
 håll intryckt och  tryck en gång	Visar totalt antal drifttimmar för avfuktaren

Byta minnesbatteri

Om tidräkneverken inte kan avläsas när huvudströmmen är frånkopplad, beror det troligen på att minnesbatteriet är tomt. Så här byter man batteriet:

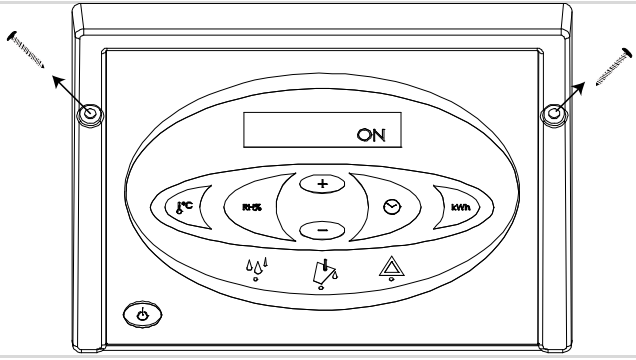
Åtgärd	
Varning! Koppla alltid bort huvudströmmen före batteribyte	
1	<p>Lossa skruvarna på båda sidor av kontrollpanelen något och lyft försiktigt upp panelen i överkanten</p> 
2	<p>Skär av buntbandet som håller fast batteriet. Byt batteri och fäst med ett nytt buntband som är högst 2,5 mm brett. Använd endast alkaliska AAA-batterier. Illustration av kretskort med batteri finns i kopplingsschemat på sida 30.</p>

Fortsättning på nästa sida

Användarhandledning, *forts.*

Felmeddelanden En översikt över möjliga fel som hindrar normal drift

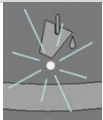
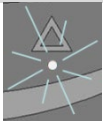
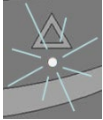
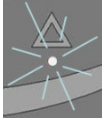
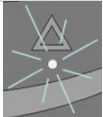
Felmeddelande	Illustration	Orsak	Åtgärd
CDT 30–40–60: Gul lampa på mit- tersta LED-lampan med tömningssym- bol och FULL på displayen		Vattenbehållare är full eller fel på vatten- pump (tillbehör)	Se tömningshandledningen nedan eller kontrollera pump- utloppet
Höger varnings- LED lyser rött HIGH TEMP på displayen		Tryck eller temperatur i högtryckselementet för hög(t)	Kontrollera filter och avfuktare på smuts i luftledningarna
Höger varnings- LED lyser rött AM- BIENT TEMP på dis- playen		Rumstemperatur inte inom normala gränser	Ställ avfuktaren inom angivet temperaturomfång, mellan 3°- 32°C
Höger varnings- LED lyser rött SEN- SOR FAIL på dis- playen En av de in- terna givarna är defekt. Växla mel- lan 3 möjliga fel med hjälp av +/- knapparna		SENSOR FAIL	
		1: EVAP FAIL Evapora- tor thermometer de- fective	Behörig servicetekniker krävs
		2: EVAP FAIL Evapora- tor thermometer de- fective	Behörig servicetekniker krävs
Höger varnings- LED lyser rött LP STOP på displayen		3: ROOM FAIL Den in- terna rumstermome- tern är defekt	Behörig servicetekniker krävs
		Läckage i kylkrets	Behörig servicetekniker krävs

Fortsättning på nästa sida

SE

Användarhandledning, *forts.*

Tömning av vattenbehållaren Avfuktaren behöver inte stängas av vid tömning av behållaren. Avfuktaren stängs av automatiskt när vattenbehållaren tas bort.
(CDT 30–40–60) Procedur för tömning av vattenbehållare:

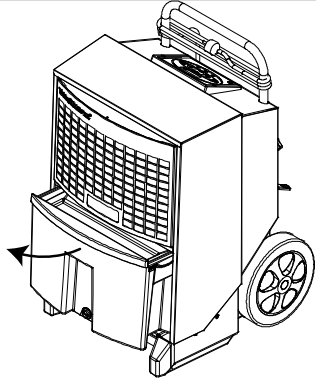
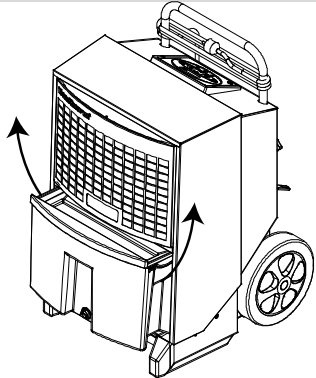
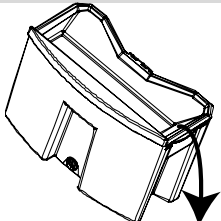
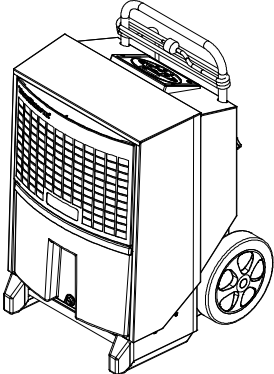
Steg	Åtgärd	Illustration
1	Dra ut vattenbehållaren halvvägs med hjälp av handtaget på behållarens framsida	
2	Fatta tag i vattenbehållarens sidohandtag och lyft ut behållaren ur avfuktaren	
3	Töm vattenbehållaren genom att hålla ut vatten genom öppningen i sidan på behållaren	
4	Sätt tillbaka vattenbehållaren Viktigt! Kontrollera att vattenbehållaren är inskjuten så långt det går	





Tillbehör

Inledning

Mer information om varje tillbehör kan erhållas från Dantherm.

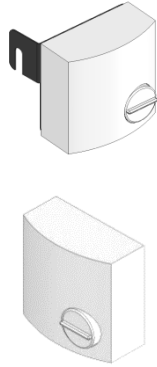
Lista

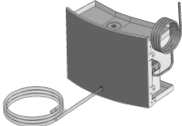
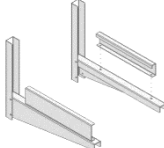
Nedan följer en fullständig lista med tillbehör för CDT-serien, med bild, beskrivning och artikelnummer:

Tillbehör	Illustration	Beskrivning	CDT-typ	Artikelnr.
Hygrostat		Med en hygrostat ansluten kan avfuktaren drivas automatiskt med hänsyn till den faktiska luftfuktigheten		
		Hygrostater finns i två versioner:	Alla	396242
		Hygrostat med 0,4 m strömförsörjningskabel, stickkontakt och hållare	Alla	396241
		Hygrostat med 3 m strömförsörjningskabel och stickkontakt		
Ventil och slangkoppling		Kulventil, gängad slangkoppling i mässing och slangklämma	Alla	396243
Kondensvattenpump		Om en kondensvattenpump används är det inte nödvändigt att tömma ut vattnet	CDT 30/30S	075616
			CDT 40/40S/60	075617
Väggkonsol		Om avfuktaren monteras på väggkonsol kan den hållas på avstånd från golvet	CDT 30/30S	396247
			CDT 40/40S/60	396248
Dansk stickkontakt med jordstift		Adapter för kontinental stickkontakt med jordstift	Alla	396249

Servicehandledning

Förebyggande underhåll

Varning

Förebyggande underhåll är nödvändigt för att förhindra driftstopp.
Koppla alltid från strömförsörjningen innan service utförs på enheten!

Denna produkt innehåller ett brandfarligt köldmedium. Innan arbete utförs på systemet, utför följande säkerhetskontroller för att minimera brandfaran:

- Inga öppna lågor
- Inga elektriska antändningskällor (öppna elkontakter)
- Inga mekaniska antändningskällor (pågående slipning)
- Inga lättantändliga material nära uppställningsplatsen
- Välventilerat område
- Kontrollera förekomsten av köldmedium

Övriga säkerhetsåtgärder:

- Tekniker och andra som arbetar i närområdet måste känna till vilken typ av arbete som ska utföras.
- Arbetsplatsens närområde måste spärras av.
- Placera skyltar med "Rökning förbjuden" i anslutning till avspärrningen.

Om varma arbeten ska utföras på utrustningen som innehåller köldmedium eller några tillhörande delar måste lämplig brandsläckningsutrustning finnas till hands:

- Fast släckningsmedel
 - Koldioxid
 - Vattendimma
 - Alkoholresistent skum
-

Användarinspektion (kontrollista)

Kontrollistan är avsedd för användare som utför det förebyggande underhållet. Inga särskilda kunskaper krävs för denna servicekontroll. Kontrollistan innehåller information om:

- vilka komponenter som ska inspekteras
 - hur ofta inspektionen ska göras (**Årligen, Månadsvis, Veckovis, Dagligen**)
 - hur inspektionen ska utföras.
 - Villkor för godkännande eller underkännande
-

Årligen eller enligt serviceräknaren

När serviceperioden löper ut, eller minst en gång per år, ska avfuktaren lämnas in hos ett behörigt serviceställe.

Enheten genomgår en grundlig service och inspektion, kontrolleras avseende läckage i kylsystemet samt elektrisk säkerhet.

Dantherm erbjuder också specifika serviceavtal som omfattar ett serviceprogram med 18 punkter. Kontakta din närmaste Dantherm-återförsäljare för mer information.

Kontakta Dantherm om du vill ha en avancerad kontrollista för utbildade och behöriga yrkespersoner.

Reservdelar

Vår webbutik med reservdelar till CDT-avfuktarna finns på Dantherm.com.

Förebyggande underhåll, *forts.*

Kontrollista
(användare)
- sidan 1

Vad	Hur ofta	Metod:	Kriterier	✓	÷	X
Bruksanvisning: Finns bruksanvisningen tillgänglig på det lokala språket?	D	Visuellt	Godkänt: Bruksanvisning finns på plats			
Märkning						
Typskylt	Å	Visuellt	Godkänt: Märkning är läsliga.			
Artikelnr	Å	Kontrollera att alla märkningar är läsliga och i ursprungligt skick - utan skador eller förändringar.	Ej godkänt: Märkningarna måste bytas ut om de är skadade, ändrade eller oläsliga.			
Inspektion av märkning	Å					
Varningar	Å					
Elektrisk utrustning: Strömkabel						
Kontakt och kabel	M	Visuellt Kontrollera att kontakt och kablar är oskadade.	Godkänt: Kontakt och kablar är oskadade.			
Jordad kontakt/adapter	M	Visuellt Kontrollera att kontakten passar vägguttaget.	Godkänt: Kontakten passar vägguttaget eller har en adapter.			
Elektrisk utrustning: Interna kablar (Akta varma ytor! Avlägsna gallret på framsidan och kontrollera kablarna inne i enheten.)						
Montering	Å	Visuellt Kontrollera att alla anslutningar är ordentligt och korrekt fästa i plintarna.	Godkänt: Kablar sitter ordentligt i plintarna.			
Kontakt och kablar	Å	Visuellt Kontrollera att kontakter och kablar är oskadade.	Godkänt: Kontakter och kablar är oskadade.			

Förebyggande underhåll, *forts.*

Kontrollista
(användare)
- sidan 2

Vad	Hur ofta	Metod	Kriterier	✓	÷	X
Fungerar timräknaren under drift?	Å	Visuellt	Godkänt: Starta avfuktaren, kontrollera att timräknaren fungerar.			
Fungerar MED-räknaren?	Å	Visuellt	Godkänt: Starta avfuktaren, kontrollera att MED-räknaren mäter strömförbrukningen.			
Skärm	Å	Visuellt	Godkänt: Skärmens belysning. Skärmen är läslig.			
Avfuktarens höjje						
Rengöring	M	Visuellt	Godkänt: Ren, fri från olja och smuts.			
Fritt flöde genom ventilationsöppningarna	M	Visuellt	Godkänt: Ventilationsöppningarna är fria från damm och smuts.			
Deformationer, sprickor eller andra skador	Å	Visuellt Måttband	Godkänt: Deformationer mindre än 5 mm djupa. Öppningar mellan plåtar är mindre än 5 mm djupa.			
Handtag sitter fast och är oskadat	Å	Manuell kontroll	Godkänt: Inga skruvar sitter löst eller saknas. Inga synliga skador på handtaget. Handtaget kan enkelt dras upp och skjutas ned. Handtaget går inte att dra upp eller skjuta ned när låsrattarna är åtdragna.			
Packningar och tätningar	Å	Visuellt	Godkänt: Packningarna är hela och saknar sprickor.			
Visuell kontroll av hjulen	Å	Visuellt	Godkänt: Hjulen rullar lätt utan hinder. Inga synliga skador på hjulens löpytor.			

Förebyggande underhåll, *forts.*

Kontrollista
(användare)
- sidan 3

Vad	Hur ofta	Metod	Kriterier	✓	÷	X
Galler på fram- och baksida (funktion och montering)	Å	Visuellt	Godkänt: Filtret sitter på plats. Frånluftsgaller eller -platta (S-modul) sitter på plats och är fäst med 4 skruvar. Gallret innanför frånluftsuppningarna på CDT 30S och CDT 40S är helt och sitter fäst ordentligt.			
Vattenuppsamling						
Är vattenbehållaren OK?	Å	Fyll med vatten och kontrollera att inget vatten läcker ut från behållaren.	Godkänt: Inga läckage			
Fungerar flottören korrekt?	Å	Ta bort vattenbehållaren under drift. Avfuktaren måste stanna.	Godkänt: Avfuktaren stannar efter 10 sekunder. Ej godkänt: Avfuktaren stannar inte utan fortsätter att gå.			
Är avloppet från droppskålen OK?	Å	Fyll med vatten och kontrollera att vattnet rinner ut via avloppet.	Godkänt: Fritt flöde genom avloppet.			
Fungerar pumpen som den ska?	Å	Fyll med vatten, starta avfuktaren och kontrollera att pumpen startar och tömmer behållaren.	Godkänt: Pumpen startar och tömmer behållaren.			
Kontrollknappar: Start/stopp	M	Tryck för att starta avfuktaren och tryck igen för att stänga av den.	Godkännande inför start: Avfuktaren startar efter 2 sekunder. Godkännande inför avstängning: Avfuktaren stängs av efter 2 sekunder.			

Förebyggande underhåll, *forts.*

Kontrollista
(användare)
- sidan 4

Vad	Hur ofta	Metod	Kriterier	✓	÷	X
Kylkrets						
Är isoleringen OK?	Å	Visuellt	Godkänt: Isoleringen är hel och sakna hål och sprickor.			
Läckage på rör	Å	Är rören oskadade och fria från korrosion? Ansamlas olja i botten av kompressorn? Finns andra tecken på läckage i kompressorn eller kylkretsen?	Godkänt: Rören är oskadade, utan korrosion och bucklor. Ingen olja har samlats i botten av kompressorn.			
Fungerar kylkretsen?	Å	Starta avfuktaren och kontrollera att ytorna blir kalla.	Godkänt: Ytorna blir kalla.			
Är uppvärmnings-/kylningsytorna rena?	Å	Avlägsna luftfiltret och kontrollera uppvärmnings-/avkylningsytorna visuellt.	Smutsiga ytor rengörs med en mjuk borste.			
Är lamellerna skadefria?	Å	Avlägsna luftfiltret och inspektera det visuellt.	Böjda lameller ska rätas ut.			
Är fläktarna rena?	Å	Visuellt	Godkänt: Ren, fri från olja och smuts.			
Roterar fläkten fritt och utan hinder?	Å	Visuellt	Godkänt: Fläkten roterar fritt och lätt när den vrids för hand.			
Är filtren rena och oskadade?	Å	Visuellt	Godkänt: Ren, fri från olja och smuts.			

Förebyggande underhåll, *forts.*

Månatlig rengöring Utföra månatlig rengöring:

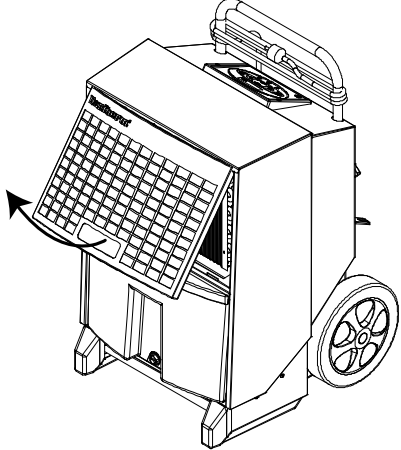
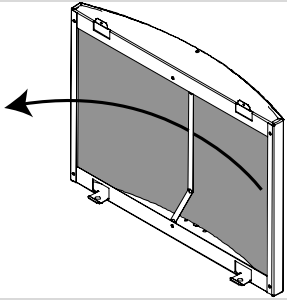
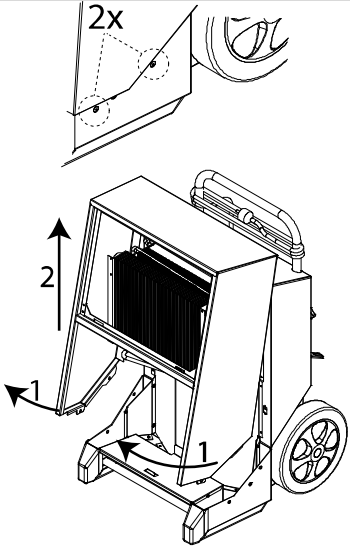
Steg	Åtgärd	
1	Öppna och lyft upp framgallret	
2	Ta bort filtret och skölj det i varmt tvålatten eller dammsug om det bara är litet smutsigt Om filtret är mycket smutsigt ska det bytas. Se avsnittet om reservdelar	
3	Endast CDT 30-40-60: Rengör vattenbehållaren	
4	Lossa de 2 skruvarna på båda sidorna och följ lämpliga instruktioner nedan beroende på vilken enhet det gäller: CDT 30-40-60: 1. Vrid ut höljet ungefär 30° 2. Lyft upp höljet CDT 90: 1. Öppna höljet ungefär 5° 2. Lyft upp höljet 1-2 cm tills det lossnar vid skåpets ovkant. Dra försiktigt höljet över slanganslutningen. VARNING: Akta de vassa kanterna.	

se

Fortsättning på nästa sida

Förebyggande underhåll, *forts.*

Månatlig rengöring-
forts.

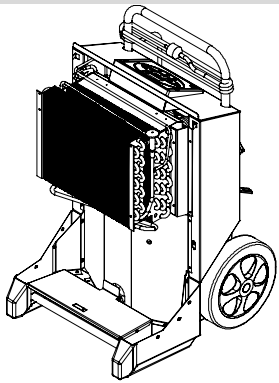
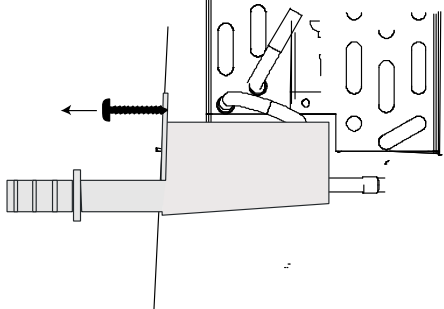
Steg	Åtgärd
5	<p>Rengör förångarytan med en mjuk borste, dammsugare eller tryckluft.</p> <p>VARNING: Akta de vassa kanterna.</p> 
6	<p>Endast CDT 90: Lossa de två TX20-skruvarna från droppskålens framsida, ta ut och rengör skålen.</p> <p>OBS! När droppskålen sätts tillbaka, se till att skålens bakkant vilar mot falsen inne i avfuktaren.</p> 
7	<p>CDT 30-40-60: Sätt tillbaka höljet och vattenbehållaren.</p> <p>CDT 90: Sätt tillbaka skåpshöljet genom att först trä igenom slanganslutningen och därefter lyfta höljet över skåpets ovankant.</p> <p>Återställ INTE enhetens serviceräknare när det månatliga underhållet utförts.</p>

Fortsättning på nästa sida

Felsökning

Felsökning

Lokalisera eller korrigeras problem eller fel med hjälp av tabellen nedan:

Problem	Möjlig orsak	Åtgärd
<ul style="list-style-type: none"> • Avfuktaren startar inte • Display är inte påslagen 	Stickkontakt inte i eluttaget	Kontrollera att avfuktaren är ansluten till elnätet. Kontrollera eluttaget genom att ansluta annan elektrisk utrustning om så behövs
<ul style="list-style-type: none"> • Avfuktaren startar inte • Grön lampa lyser inte • HYG STOP visas på displayen 	Hygrostaten har uppmätt en luftfuktighet som är lägre än börvärdet och har stängts av för att spara ström	Sänk börvärdet för hygrostaten eller övergå till manuell drift. Se avsnittet på Drift av intern hygrostat sida 12
<ul style="list-style-type: none"> • Gul lampa på displayen visar Full 	Behållaren är full eller pumpen (tillbehör) blockerad	Töm vattenbehållaren eller rensa pumpen
<ul style="list-style-type: none"> • Röd lampa lyser 	Maskinen stannar pga fel	Se tabellen med felmeddelanden på sida 15
<ul style="list-style-type: none"> • Avfuktaren i drift • Grön lampa lyser • SERVICE blinkar på display 	Inställt serviceintervall har gått ut	Utför service på produkten i enlighet med avsnittet om serviceräkneverket
<ul style="list-style-type: none"> • Avfuktaren i drift • När RH% aktiveras, visas SENSOR FAIL på displayen 	RH%-givare defekt	Byt RH%-givare
<ul style="list-style-type: none"> • kWh och timmar utan ström visas inte 	Minnesbatteri tomt	Byt batteri. Se sida 14



Anm.:

- Om maskinen inte fungerar som den ska, stäng av omedelbart!
- Vänta en minut innan du påbörjar felsökning, elektroniken kan ha stängts av maskinen av säkerhetsskäl

Ytterligare hjälp

Om avfuktaren inte startar igen, kontakta din Dantherm-återförsäljare. Det gäller också om maskinen är igång utan att kondensera något vatten. Det kan vara något fel i kylkretsen som behöver åtgärdas av en servicetekniker

Kassering

Varning

Denna produkter är konstruerad för att hålla i många år. Vid kassering ska all nationell lagstiftning och miljöskyddsförordningar följas.

Tömma köldmedium Denna produkt innehåller ett brandfarligt köldmedium.

Före kassering måste enheten tömmas på köldmedium enligt nedanstående anvisningar:

Åtgärd	
1	Isolera systemet elektriskt.
2	Innan tömningen påbörjas, kontrollera att: <ul style="list-style-type: none">• mekanisk hanteringsutrustning finns tillgänglig om sådan behövs för att hantera köldmediecyldrarna.• tillämplig personlig skyddsutrustning finns tillgänglig och används på rätt sätt.• tömningsarbetet alltid övervakas av en behörig person.• tömningsutrustning och cylindrar uppfyller gällande standarder.
3	Använd endast lämpliga cylindrar för återvinning av köldmedium och säkerställ att de är placerade på vågarna innan arbetet påbörjas. <ul style="list-style-type: none">• Blanda inte köldmedier i återvinningsbehållarna, i synnerhet inte i cylindrar.
4	Starta tömningsmaskinen och använd den i enlighet med tillverkarens instruktioner. <ul style="list-style-type: none">• Fyll inte cylindrarna över tillåten nivå. (Maximalt 80 % fyllnadsgrad.)• Överskrid inte maximalt arbetstryck för cylindern, inte ens momentant.
5	När cylindrarna har fyllts korrekt och förfarandet är slutfört, förse enheten med en etikett som visar att systemet är: <ul style="list-style-type: none">• taget ur drift• tomt på köldmedium.• Säkerställ att det finns etiketter på utrustningen som anger att den innehåller brandfarligt köldmedium. Etiketten måste vara daterad och signerad av ansvarig tekniker.
5	Kontrollera att cylindrarna och utrustningen snarast avlägsnas från platsen och att alla avstängningsventiler på utrustningen är avstängda.
6	Avtappat köldmedium ska returneras till köldmedieleverantören. <ul style="list-style-type: none">• Använt köldmedium får inte användas för att fylla på ett annat kylsystem för såvitt det inte har rengjorts och kontrollerats.

Fortsättning på nästa sida

Kassering, *forts.*

Batterier/ elektronik

Elektriska och elektroniska apparater och deras batterier innehåller material, komponenter och ämnen som kan vara skadliga för människor och miljö om de inte hanteras korrekt vid kassering.

Elektriska och elektroniska apparater och batterier är märkta med en överkryssad soptunna. Denna symbol används för att märka elektriska och elektroniska apparater samt batterier för att visa att de inte får slängas i de vanliga hushållssoporna utan är avfall som måste samlas in separat.

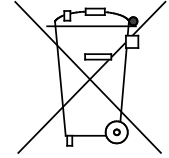

Som konsument är det viktigt att du lämnar in använda batterier till en godkänd insamlingsplats. Detta ser till att batterier återvinns i enlighet med gällande lagstiftning och inte skadar miljön i onödan.

Appendix

Tekniska specifikationer

Allmän teknisk information Nedanstående tabell visar allmän tekniska information:

Data	Enhet	CDT 30	CDT 40	CDT 60	CDT 90
Arbetsområde - fukt	% RH	40-100			
%RH hysteres	% RH	4			
Arbetsområde - temperatur	°C	3-35			
Nätanslutning	V/Hz	1N 230+PE/50			
Max. amperemärkvärde	A	3.6	4.1	5.6	8.3
Max. ineffekt	kW	0.8	0.9	1.3	1.9
Luftvolym	m ³ /t	250	350	725	1000
Uteffekt köldmedium	kW	1.5	2	3.0	4.2
Köldmedium	-	R454C			
Köldmediepåfyllning	kg	0,41	0,45	0,65	1,6
Max. systemtryck	bar	26			
GWP (Global uppvärmningspotential)	-	146			
Vattenbehållarens kapacitet	l	7,0	14,0	14,0	-
Bullernivå på 1 m avstånd	dB	56	59	62	62
Vikt	kg	34	43	47	62
Skyddsklass	IP	x4			
Filter	PPI	15			
kWh mätnoggrannhet	%	± 5 %			

Mått

Illustration

CDT 30-40-60

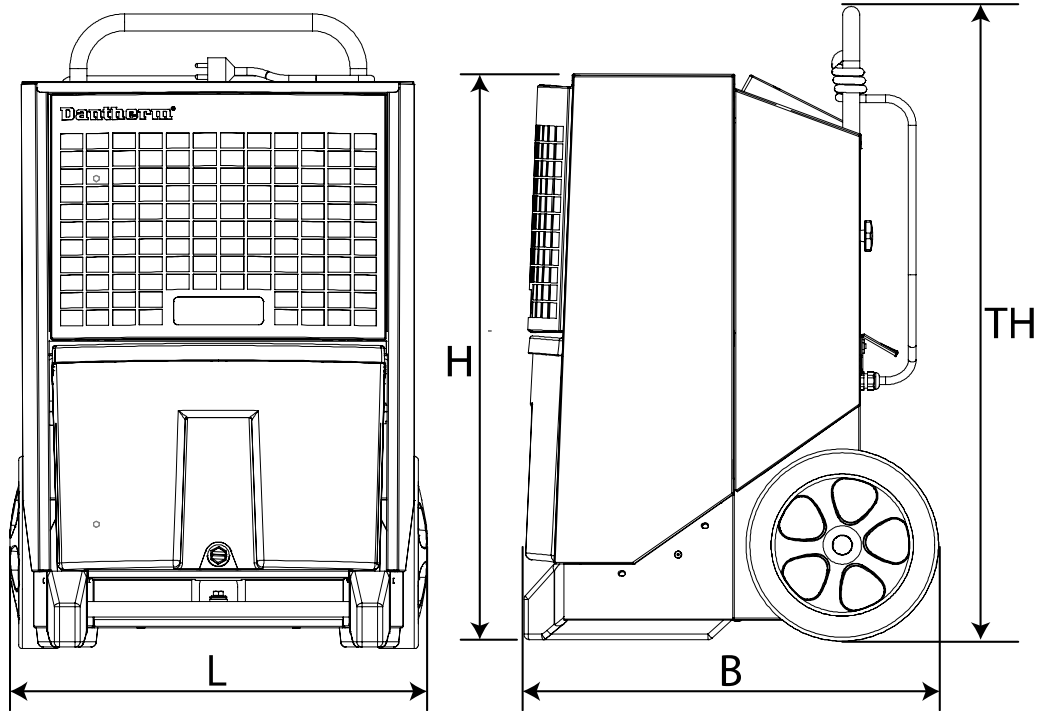

CDT 90

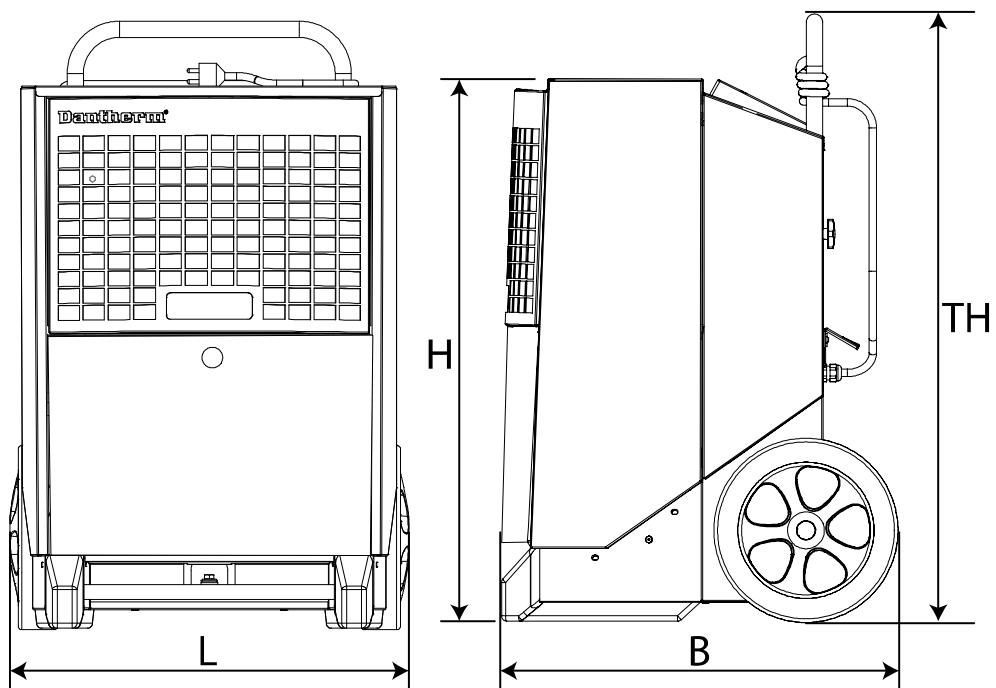

	CDT 30 MKIII	CDT 40 MKIII	CDT 60 MKIII	CDT 90 MKIII
L	426 mm	542 mm	542 mm	650 mm
B	506 mm	539 mm	539 mm	593 mm
H	650 mm	736 mm	816 mm	894 mm
TH	1 016 mm	1 190 mm	1 270 mm	977 mm

Kopplingschema

Schema

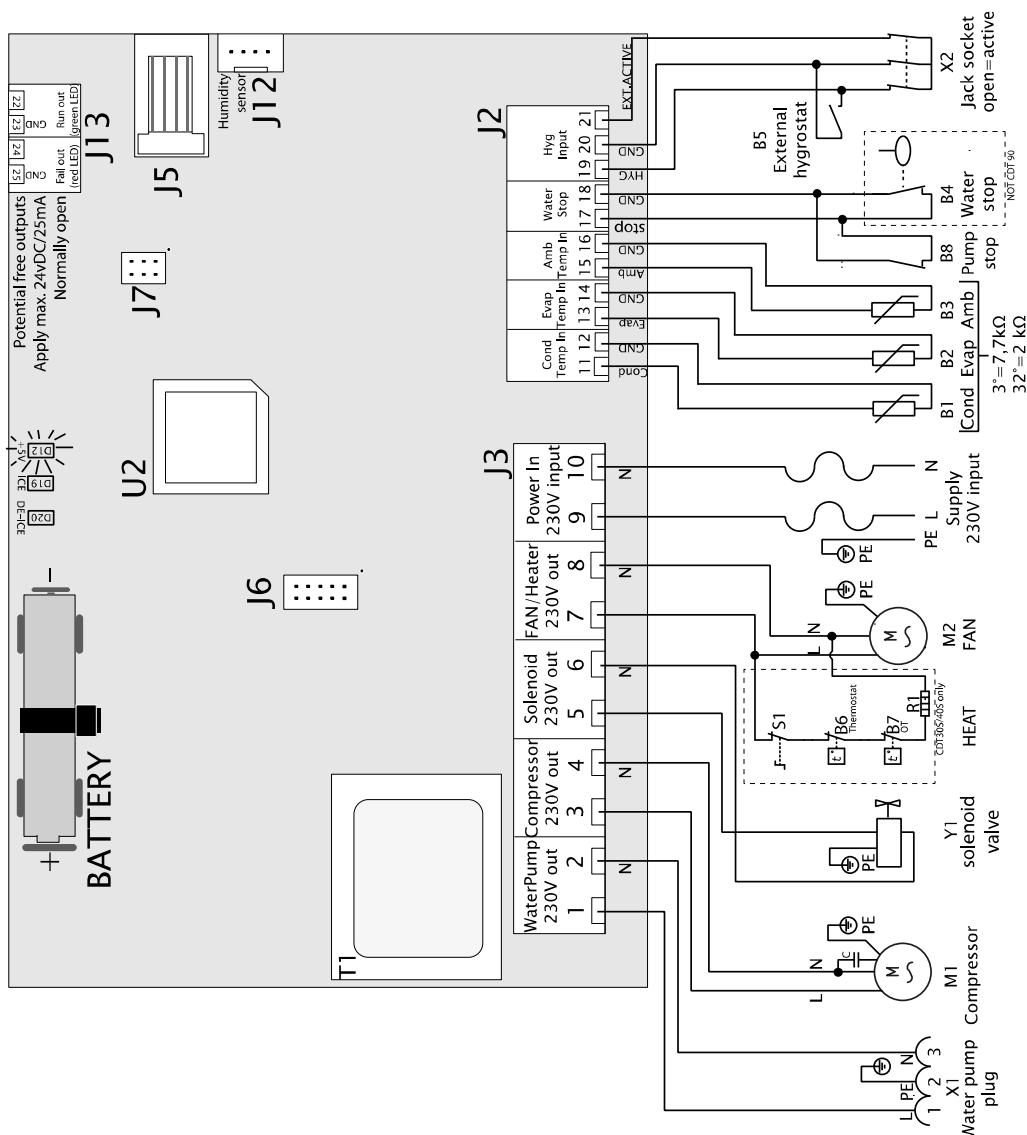

Pos.	Beskrivning	Pos.	Beskrivning
B1	Temperaturgivare kondensatoryta	J6	Används ej
B2	Temperaturgivare förångaryta	J7	Fabriksinställningar
B3	Temperaturgivare omgivningstemp.	J12	Intern hygrostat
B4	Givare för "Full vattenbehållare"	J13	Extra utgång
B5	Extern hygrostat (tillbehör)	M1	Kylare kompressor
B6	Termostat (endast 30S/40S)	M2	Fläktmotor
B7	Över Temperatur (endast 30S/40S)	R1	Värmeelement (endast 30S/40S)
B8	Larm extern pump (tillbehör)	S1	Värmeelement på/av (endast 30S/40S)
D12	LED +5V likströmskontroll	T1	Transformator
D19	LED Is på förångarens yta	U2	CPU
D20	LED Avfrostning aktiv	X1	Vattenpump kontakt
J2	Lågsämningsanslutningar	X2	Stickkontakt för extern hygrostat
J3	230V-anslutningar	Y1	Solenoidventil (tryckutjämning)
J5	Används ej		

Försäkran om överensstämmelse

EU försäkran om överensstämmelse



Dantherm, Marienlystvej 65, DK-7800 Skive, Danmark, försäkrar härmed att nedanstående luftfuktare:

Typ: CDT 30, CDT 40, CDT 60, CDT 90 MKIII
Nr: 351110, 351112, 351114, 351115

- överensstämmer med följande direktiv:

2006/42/EG	Maskindirektivet
2014/30/EU	EMC-direktivet
2011/65/EU	RoHS-direktivet
1907/2006/EG	REACH-förordningen

- och tillverkas i enlighet med följande harmoniserade standarder:

SS-EN/ISO 12100:2010	Maskinsäkerhet - Allmänna konstruktionsprinciper
SS-EN 60335-1:2012	Elektriska hushållsapparater och liknande bruksföremål - Säkerhet - Del 1
SS-EN 60335-2-40:2003	Elektriska hushållsapparater och liknande bruksföremål - Säkerhet - Del 2-40
SS-EN 60335-2-40: A1 2006	Elektriska hushållsapparater och liknande bruksföremål - Säkerhet - Del 2-40
SS-EN 378-1:2016	Kyl- och värmeutrustning - Kylteknik och värme pumpsteknik - Säkerhetskrav och miljökrav - Del 1
SS-EN 378-2:2016	Kyl- och värmeutrustning - Kylteknik och värme pumpsteknik - Säkerhetskrav och miljökrav - Del 2

Register

batteri.....	14; 26	lampa	25
CDT, illustration.....	5	mål grupp.....	2
Displaytexter när maskinen inte är ansluten till elnätet.....	14	mått	29
elektrisk anslutning.....	9	optimal drift	9
extern hygrostat	12	placering	9
felmeddelanden.....	15	på/av	12
felsökning	25	Stapla	11
funktion	6	stickkontakt.....	25
funktionsbeskrivning	4	tekniska information	28
förvaring	11	tidräknare	13
intern hygrostat	12; 25	tillbehör.....	17
kassering	27	transport.....	7; 10
kontrollpanel.....	6	tömning av vattenbehållaren	16
kopplingsschema.....	30	underhåll	18
Kylkrets-.....	6	uttag	9

Einführung

Übersicht

Inhalt

Dieses Handbuch ist in folgende Abschnitte unterteilt:

Einführung.....	1
Übersicht	1
Allgemeine Warnhinweise.....	3
Installations- und Bedienungsanleitung.....	4
Produkt- und Funktionsbeschreibung	4
Anweisung für Vorbereitung und Transport.....	7
Bedienungsanleitung.....	12
Zubehör.....	17
Serviceanleitung	18
Vorbeugende Wartung.....	18
Fehlersuche und -behebung	26
Entsorgung	27
Appendix.....	29
Technische Daten.....	29
Abmessungen	30
Schaltplan	31
Konformitätserklärung	32
Index.....	33

Fortsetzung auf der nächsten Seite

de

Übersicht, *Fortsetzung*

Entfeuchter	<p>In diesem Handbuch werden die folgenden tragbaren Entfeuchter-Typen von Dantherm behandelt:</p> <p>CDT 30 MKIII Artikelnummer 351110 CDT 40 MKIII Artikelnummer 351112 CDT 60 MKIII Artikelnummer 351114 CDT 90 MKIII Artikelnummer 351115</p>
Warnhinweis	<p>Für einen korrekten Betrieb und eine ordnungsgemäße Wartung der Geräte ist dieses Handbuch sorgfältig zu lesen.</p> <p>Das Handbuch ist vor der erstmaligen Inbetriebnahme des Entfeuchters vollständig durchzulesen. Zur Vermeidung von Personen- und/oder Materialschäden ist eine genaue Kenntnis des korrekten Betriebsablaufes und aller Sicherheitsvorrichtungen erforderlich.</p>
Zielgruppe	<p>Das Handbuch ist für Benutzer und Techniker bestimmt, die vorsorgliche Wartungsarbeiten und Reparaturen ausführen.</p> <p>Das Gerät kann von Kindern ab 8 Jahren und Personen mit eingeschränkten körperlichen, sensorischen oder mentalen Fähigkeiten oder Personen, die nicht über die erforderlichen Erfahrungen und Kenntnisse verfügen, benutzt werden, sofern sie beaufsichtigt werden oder Anweisungen bekommen haben, wie das Gerät sicher zu benutzen ist und sie die damit verbundenen Gefahren verstehen. Kinder dürfen mit dem Gerät nicht spielen. Die Reinigung und Wartung durch den Benutzer dürfen nicht von Kindern ohne Beaufsichtigung durchgeführt werden.</p>
Copyright	<p>Die Vervielfältigung des Handbuches im Ganzen oder in Teilen ist nur mit schriftlicher Genehmigung von Dantherm zulässig.</p>
Vorbehalt	<p>Dantherm behält sich das Recht vor, ohne vorherige Ankündigung jederzeit Änderungen und Verbesserungen am Produkt und Handbuch vorzunehmen.</p>

Allgemeine Warnhinweise

Warnhinweis: Die Entfeuchter enthalten ein brennbares Kältemittel. Treffen Sie folgende Vorkehrungen, um jegliche Gefahr zu vermeiden:

Achtung:

- Beachten Sie bitte, dass Kältemittel keinen Geruch haben können.

Anforderungen an den Standort (Installation und Lagerung):

- Das Gerät muss in einem Raum mit einer Bodenfläche größer als 4 m² installiert, betrieben und gelagert werden. Überprüfen Sie, ob es irgendwelche lokalen Vorschriften gibt, die Sie beim Installieren oder Lagern des Geräts beachten müssen.
- Das Gerät muss in einem Raum ohne dauerhaft aktive Zündquellen (zum Beispiel: offenes Feuer, eine in Betrieb befindliches Gasgerät oder ein in Betrieb befindlicher Elektro-Lufterhitzer) gelagert werden.
- Halten Sie die Lüftungsöffnungen während des Betriebs frei von Verstopfungen.

Zu vermeidende Handlungen (Betrieb und Handhabung):

- Seien Sie bei der Handhabung des Geräts besonders vorsichtig, um keine Beschädigungen zu verursachen, die zu einem Leck im Kühlkreislauf führen können.
- Verwenden Sie zum Beschleunigen des Entfrostens oder zum Reinigen keine anderen Mittel als die vom Hersteller empfohlenen.
- Nicht anbohren oder verbrennen.

Im Falle eines Feuers:

- Bei einem Feuer können giftige Dämpfe entstehen. Im Falle eines Feuers müssen Sie den Raum daher so schnell wie möglich verlassen.
-

Installations- und Bedienungsanleitung

Produkt- und Funktionsbeschreibung

Einführung

In diesem Kapitel werden das Gerät und seine Funktionen beschrieben.

Funktionsweise

Luftstrom durch den Entfeuchter:

Veränderung der Luft beim Durchlauf durch den Entfeuchter:

Der Ventilator zieht feuchte Luft durch einen Filter in den Entfeuchter.



Die Luft wird abgekühlt, und die Luftfeuchte kondensiert zu Wassertropfen, die entweder:

- im Wasserbehälter aufgefangen werden (CDT 30-40-60) oder
- durch den Ablaufschlauch zu einem Ablauf geleitet werden (CDT 90).



Die Luft erwärmt sich wieder, u.a. durch die Betriebstemperatur des Entfeuchters (Temperaturanstieg auf ca. + 5 °C).

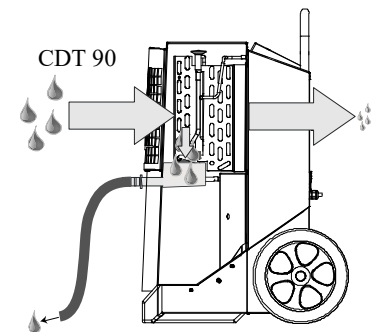
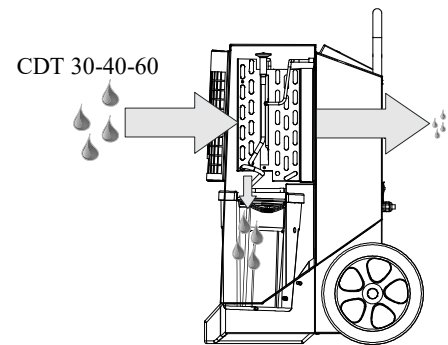

Dadurch, dass die Luft wiederholt durch den Entfeuchter strömt, wird die Luftfeuchtigkeit ständig reduziert. So ist eine schnelle, schonende Trocknung möglich. Der Entfeuchter kann ununterbrochen laufen oder durch einen eingebauten Hygrostaten gesteuert werden.

Fortsetzung auf der nächsten Seite

Produkt- und Funktionsbeschreibung, *Fortsetzung*

Illustration

Abbildung des Entfeuchters:

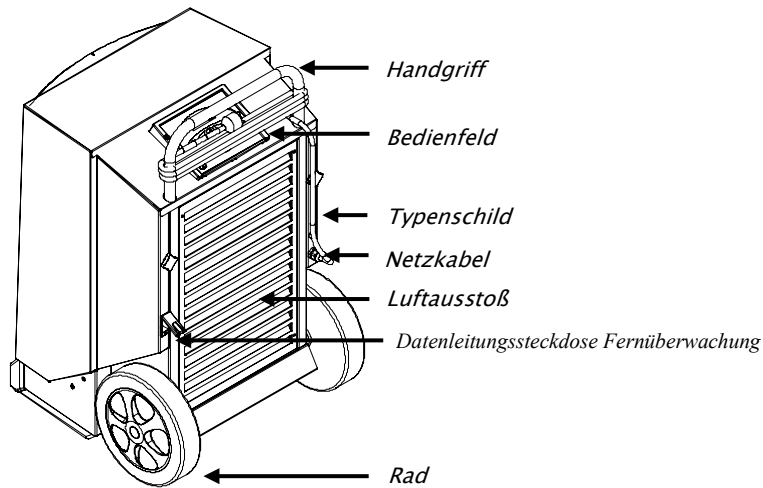

Ansicht von der Rückseite

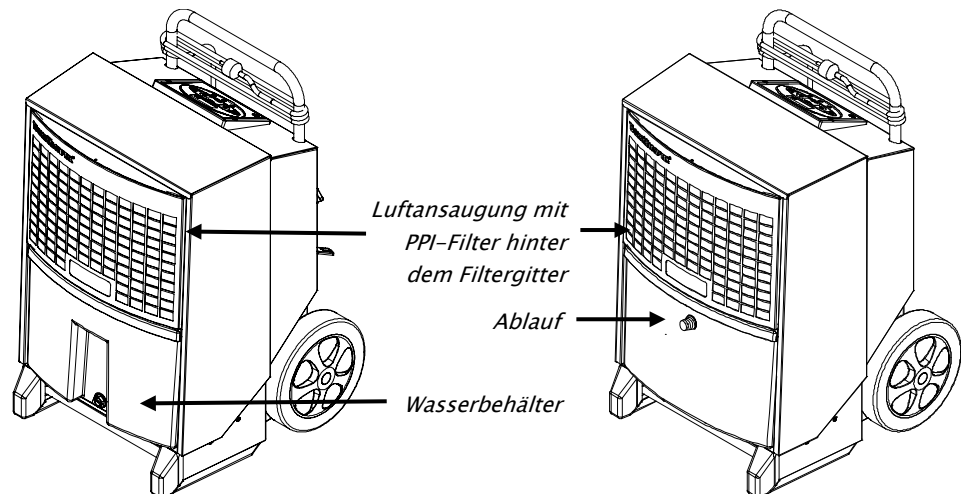

Ansicht von der Vorderseite
CDT
30-40-60

CDT

CDT 90

Wasserbehälter (CDT 30-40-60)

Das Kondenswasser sammelt sich im Behälter. Es kann aber auch mithilfe eines Schlauches mit Stutzen abgeleitet werden (Zubehör).

Der Entfeuchter schaltet automatisch ab, wenn der Behälter voll ist. Zum Entleeren des Wasserbehälters siehe Bedienungsanleitung. Solange der Wasserbehälter nicht eingesetzt ist, kann der Entfeuchter nicht betrieben werden.

Ablauf (CDT 90)

Das Kondenswasser wird in der integrierten Tropfwanne gesammelt und dann über den ½"-Schlauchanschluss zu einem Ablauf geleitet.

Der Schlauchanschluss sollte direkt nach dem Auspacken montiert werden.

Fortsetzung auf der nächsten Seite

Produkt- und Funktionsbeschreibung, *Fortsetzung*

Bedienfeld

Abbildung des Bedienfeldes:

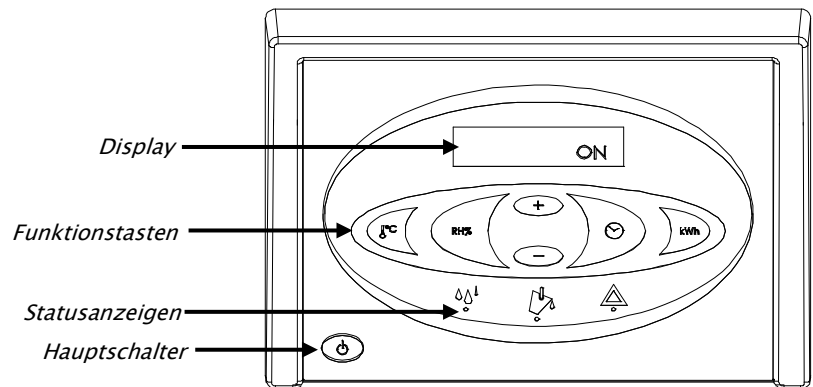

Funktionen

Hauptfunktionen:

- Manueller oder automatischer Betrieb (eingebauter verstellbarer Hygrostat).
- Anschlussdose für externen Hygrostaten.
- Anzeige von Temperatur, relativer Luftfeuchte, Betriebsstunden und kWh-Verbrauch.
- Betriebsstundenzähler und verbrauchte kWh ohne 230V-Anschluss.
- Einstellbarer Serviceintervallzähler.

Zur Bedienung siehe die Bedienungsanleitung in diesem Handbuch.

Kühlkreislauf Diagramm

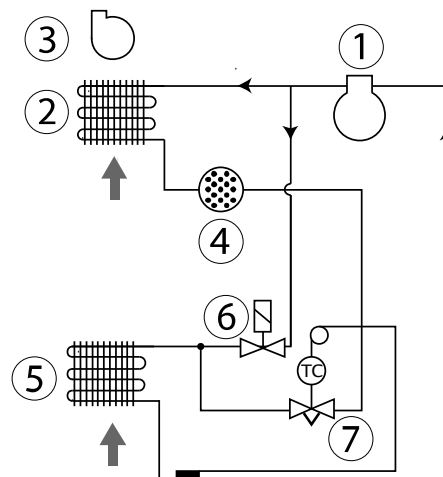

Pos.	Beschreibung	Pos.	Beschreibung
1	Kompressor	5	Verdampfer
2	Kondensator	6	Magnetventil
3	Ventilator	7	Thermostatisches Expansionsventil
4	Trockenfilter		

Anweisung für Vorbereitung und Transport

Einführung

In diesem Abschnitt wird erläutert, wie der Entfeuchter auszupacken und betriebsbereit zu machen ist, und wie das Gerät transportiert und gelagert werden sollte.

Warnhinweis

Wurde der Entfeuchter liegend transportiert, muss er vor Inbetriebnahme mindestens 1 Stunde aufrecht gestanden haben.

Auspacken

(CDT 30-40-60)

Beim Auspacken des CDT 30-40-60 ist wie folgt vorzugehen:

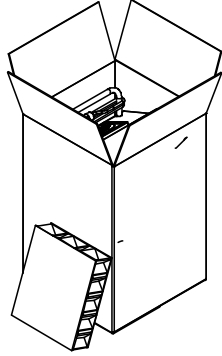
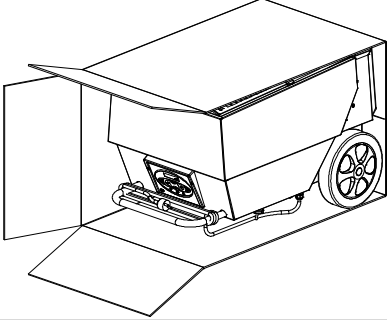
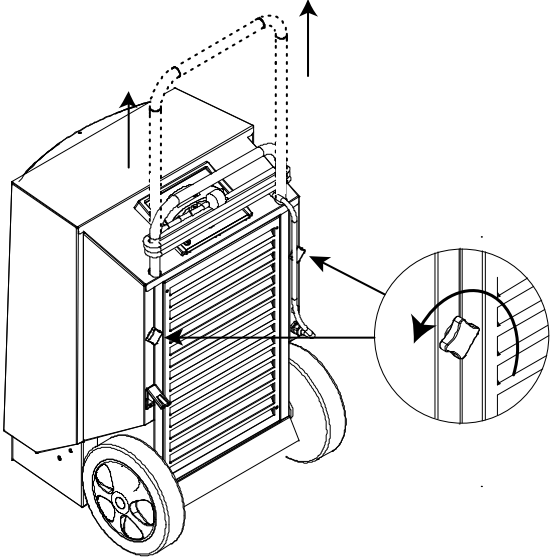
Schritt	Maßnahme	Abbildung
1	Die Verpackung oben öffnen	
2	Den Karton waagrecht platzieren, sodass die Räder nach unten zeigen	
3	Das Gerät aus dem Karton nehmen	
4	Die Fingerschrauben lösen, den Griff in die gewünschte Höhe hochziehen, und die Fingerschrauben wieder anziehen	
5	Schutzfolie vom Bedienfeld entfernen	

Fortsetzung auf der nächsten Seite

Anweisung für Vorbereitung und Transport, *Fortsetzung*

Auspacken (CDT 90)

Beim Auspacken des CDT 90 ist wie folgt vorzugehen:

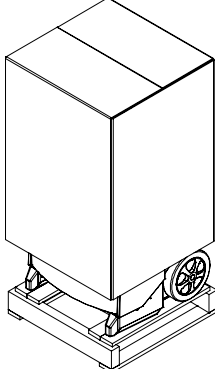
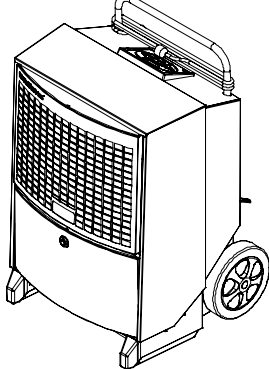
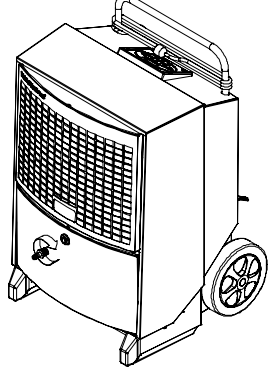
Step	Action	Illustration
1	Entfernen Sie den Karton vollständig vom Entfeuchter	
2	Heben Sie den Entfeuchter auf die Palette. Er kann nun wie unten gezeigt aufgestellt werden	
3	Schließen Sie den mitgelieferten Schlauchhahn an	
4	Schutzfolie vom Bedienfeld entfernen	

Fortsetzung auf der nächsten Seite

Anweisung für Vorbereitung und Transport, *Fortsetzung*

Position

Platzieren Sie den Entfeuchter an einer Stelle mit guter Luftzirkulation, wobei der Mindestabstand von der Luftansaugseite 60 cm zur Wand und von der Luftausstoß-seite 3 m betragen muss. Denken Sie auch daran:

- Die Lüftungsöffnungen während des Betriebs frei von Verstopfungen halten.

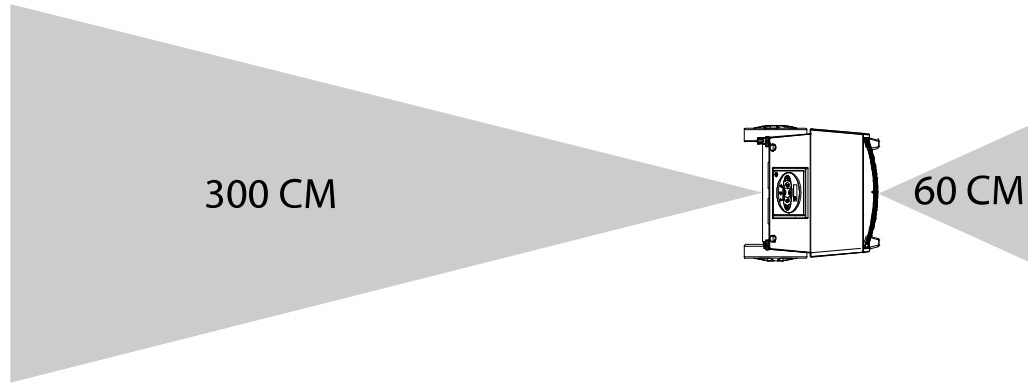

Standort- anforderungen

Da die Entfeuchter ein brennbares Kältemittel enthalten, müssen folgende Anforderungen an den Standort erfüllt sein:

- Das Gerät muss in einem Raum mit einer Bodenfläche größer als 4 m² installiert, betrieben und gelagert werden. Überprüfen Sie, ob es irgendwelche lokalen Vorschriften gibt, die Sie beim Installieren oder Lagern des Geräts beachten müssen.
- Das Gerät muss in einem gut belüfteten Bereich gelagert werden, wobei die Raumgröße der Raumfläche von 4 m² entsprechen muss.
- Das Gerät muss in einem Raum ohne dauerhaft aktive Zündquellen (zum Beispiel: offenes Feuer, eine in Betrieb befindliches Gasgerät oder ein in Betrieb befindlicher Elektro-Lufterhitzer) gelagert werden.

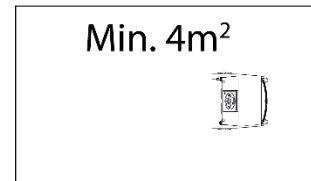

Optimaler Betrieb

Stellen Sie sicher, dass der zu entfeuchtende Raum geschlossen ist und das Gerät nicht in der Nähe einer Wärmequelle, wie z.B. einem Heizkörper aufgestellt ist.

Elektroanschluss

Das Gerät wird komplett mit einem 3,5 m langen Netzkabel geliefert und kann an jede Steckdose (230V, 50 Hz) mit einer 10 – 16A-Sicherung angeschlossen werden. Wenn der Stecker 3 Stifte inkl. PE-Anschluss hat, ist ein Steckeradapter (Zubehör – Artikel-Nr. 396249) zu verwenden.

Warnhinweis: Wenn das Netzkabel beschädigt ist, muss es vom Hersteller, seinem Wartungsdienst oder ähnlich qualifizierten Personen ausgetauscht werden, um Gefahr zu vermeiden.

Anweisung für Vorbereitung und Transport, *Fortsetzung*

Transport oder Umsetzen des Entfeuchters

Das Gerät kann von zwei Personen oder mithilfe eines Krans an anderer Stelle aufgestellt werden. Gehen Sie wie nachfolgend beschrieben vor:
Die einschlägigen Arbeitsschutzvorschriften bezüglich des Anhebens von Lasten sind zu beachten!

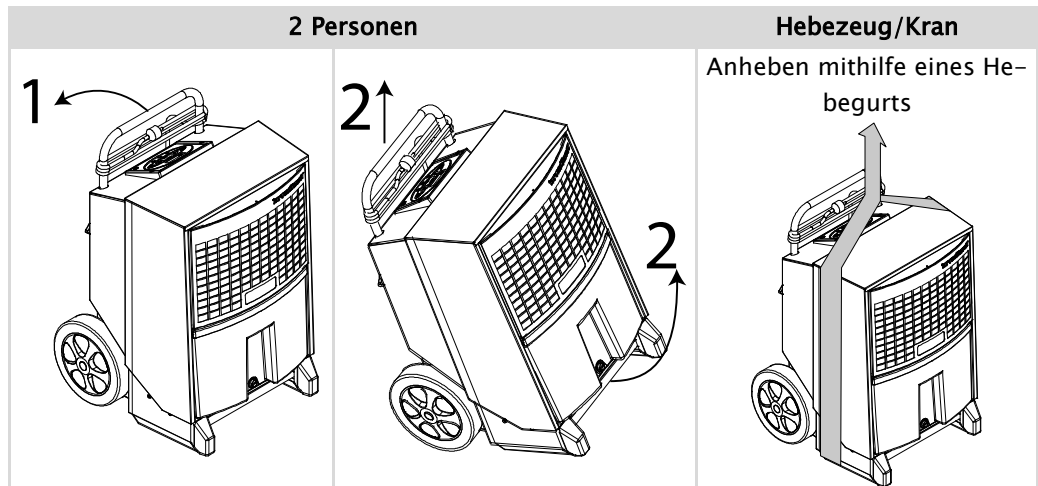

Treppen

Die Räder sind so angebracht, dass das Gerät auch Treppen hinaufgezogen werden kann, ohne dass das Gehäuse oder die Treppe beschädigt wird.

Fortsetzung auf der nächsten Seite

Anweisung für Vorbereitung und Transport, *Fortsetzung*

Lagerung (CDT-30-40-60)

Wenn Sie die Entfeuchter CDT 30-40-60 lagern möchten, können Sie 2 Geräte derselben Größe übereinander stapeln (wie in der nachstehenden Tabelle angegeben).

Hinweis:

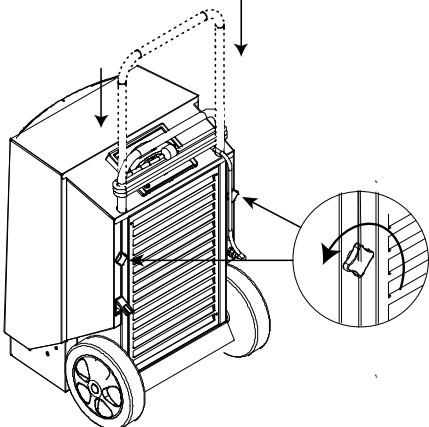
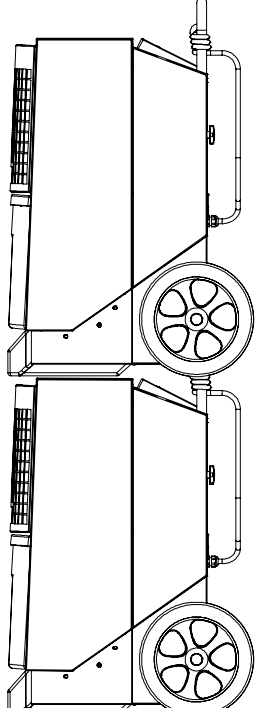
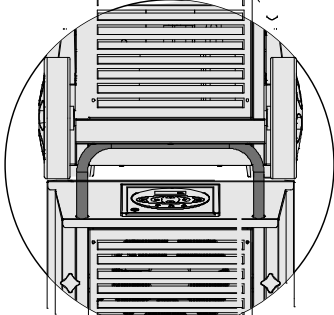

- Nicht mehr als 2 Geräte übereinander stapeln.
- Den CDT 90 nicht stapeln.

Schritt	Abbildung
Griff eindrücken.	
Geräte stapeln.	
Darauf achten, dass das obere Rad paar auf dem Griff unten richtig aufliegt.	

Bedienungsanleitung





Ein-/Ausschalten und Betriebsstatus

Die folgende Tabelle zeigt die Bedienung der Ein/Aus-Funktion und die Displaytexte

Taste	Display
	ON - Dauerbetrieb
	INT HYG ON - Betrieb wird durch internen Hygrostaten gesteuert
	INT HYG STOP , wenn der Sollwert des internen Hygrostaten erreicht ist
	EXT HYG ON - Betrieb wird durch externen Hygrostaten gesteuert
	EXT HYG STOP , wenn der Sollwert des externen Hygrostaten erreicht ist
	Ausschalten
	Die grüne LED-Anzeige aktive Entfeuchtung an.

Bedienung des eingebauten Hygrostaten

Die folgende Tabelle zeigt die Bedienung der Hygrostat Funktion und die Displaytexte

Schritt	Taste	Erklärung
Gedrückt halten		HYG SET RHxxx% - blinkt 5 Sekunden lang. Der Entfeuchter wechselt dann zum durch den internen Hygrostaten gesteuerten Betrieb mit Sollwert (wenn der Sollwert erreicht ist, erscheint auf dem Display: INT HYG STOP)
Drücken (wenn sie blinkt)		Drücken Sie kurz auf +/-, wenn sie blinkt, um den RH%-Wert einzustellen. Der neue Wert wird nach weiteren 5 Sekunden gespeichert, wenn die letzte Taste gedrückt wurde.
HYG OFF		
Gedrückt halten bis blinken		HYG SET RHxxx% - blinkt 5 Sekunden lang.
Drücken 1 x (wenn sie blinkt)		HYG OFF wird blinken. Die Einstellung ist nach 5 Sekunden gespeichert. Der Entfeuchter wechselt dann in den Dauerbetrieb.

Bedienung eines externen Hygrostaten



Wenn ein externer Hygrostat angeschlossen wird, wechselt das Gerät automatisch zur Anwendung dieses Hygrostaten

Änderungen des Sollwertes sind von nun an am externen Hygrostaten durchzuführen.
(Wenn der Sollwert erreicht ist, erscheint auf dem Display: **EXT HYG STOP**)

Fortsetzung auf der nächsten Seite

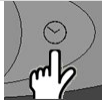

Bedienungsanleitung, *Fortsetzung*

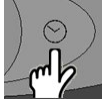
Betriebsstundenzähler Der eingebaute Betriebsstundenzähler registriert die Gesamtanzahl der Betriebsstunden (kann nicht zurückgestellt werden) und die Anzahl der Stunden bis zum nächsten Service, die geändert werden können. Der Servicestundenzähler ist bei Lieferung ausgeschaltet.

Schritt	Taste	Erläuterung
Gedrückt halten		SERVICE xxxxxh – zeigt die Anzahl der Stunden bis zum nächsten autorisierten Service. Dieser Wert wird nach 5 Minuten Blinken automatisch gespeichert, und die Funktion wird aktiviert, falls sie dies nicht bereits ist. Wenn die Zeit für das Serviceintervall abgelaufen ist, erscheint auf dem Display SERVICE .
		Kurz +/- drücken, um einen neuen Serviceintervallwert einzugeben. Der neue Wert wird 5 Sekunden nach Drücken der letzten Taste gespeichert
SERVICE OFF		
Gedrückt halten bis blinken		SERVICE xxxxxh – zeigt die Anzahl der Stunden bis zum nächsten autorisierten Service.
Drücken 1 x (wenn sie blinkt)		SET SERVICE OFF – schaltet die Servicetimer-funktion ab Der neue Wert wird 5 Sekunden nach Drücken der letzten Taste gespeichert

Displaytexte



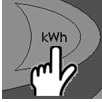
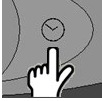

Die folgende Tabelle zeigt, wie die Betriebsinformationen bedient werden.

Taste	Erläuterung
	XX°C – zeigt die aktuelle Raumtemperatur an
	Actual RH% – zeigt die aktuelle relative Luftfeuchte an
	XX kWh – zeigt den Gesamtenergieverbrauch an. Kann nicht zurückgestellt werden
	xxxxh – zeigt die Gesamtanzahl der Betriebsstunden des Geräts an. Kann nicht zurückgestellt werden

Fortsetzung auf der nächsten Seite

Bedienungsanleitung, *Fortsetzung*

Textanzeigen ohne Netzstrom Das Gerät verfügt über eine eingebaute Batterie, die das Ablesen von Textanzeigen auch dann erlaubt, wenn keine Netzstromversorgung vorhanden ist. Ohne Netzstrom kann Folgendes abgelesen werden:

Taste	Erläuterung
 gedrückt halten und  einmal drücken	Zeigt den Gesamtenergieverbrauch in kWh an
 gedrückt halten und  einmal drücken	Zeigt die Gesamtanzahl der Betriebsstunden des Entfeuchters an

Austausch der Datenspeicher-Batterie

Wenn der Betriebsstundenzähler vom Netzstrom vom Netzstrom getrennt wurde und nicht mehr abgelesen werden kann, liegt dies wahrscheinlich an einer leeren Datenspeicher-Batterie. Vorgehensweise beim Austausch:

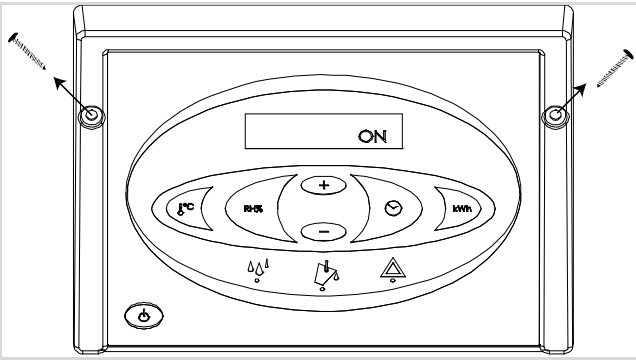
Maßnahme	
Warnhinweis vor dem Austausch der Batterie stets die Stromversorgung zum Gerät unterbrechen	
1	<p>Die Schrauben auf beiden Seiten des Bedienfeldes lösen und das Bedienfeld vorsichtig an der Oberkante anheben.</p> 
2	<p>Den Kabelbinder abschneiden, der die Batterie hält. Die Batterie austauschen und einen neuen, höchstens 2,5 mm breiten Kabelbinder verwenden. Nur Batterien vom Typ Alkaline AAA verwenden Abbildung der Leiterplatte mit Batterie im Schaltplan auf Seite 31.</p>

Fortsetzung auf der nächsten Seite

Bedienungsanleitung, *Fortsetzung*

Fehlermitteilungen Eine Übersicht möglicher Fehler, die einen normalen Betrieb unmöglich machen

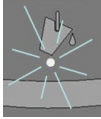
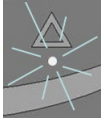
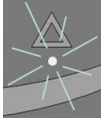
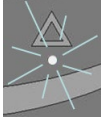
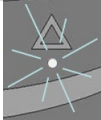
Fehlermitteilung	Abbildung	Ursache	Abhilfe
CDT 30–40–60: Gelbes Licht an mittlerer LED mit Entleerungssymbol und FULL auf dem Display		Wasserbehälter voll oder Störung an Wasserpumpe (Zubehör)	Siehe Anleitung zum Entleeren unten oder Pumpenableitung überprüfen
Rotes Licht an rechter Warn-LED HIGH TEMP auf dem Display		Druck oder Temperatur im Hochdruckelement zu hoch	Filter und Entfeuchter auf Schmutz in den Luftwegen überprüfen
Rotes Licht an rechter Warn-LED AMBIENT TEMP auf dem Display		Raumtemperatur außerhalb des normalen Arbeitsbereiches	Den Entfeuchter im spezifizierten Temperaturbereich von 3°–32°C platzieren
Rotes Licht an rechter Warn-LED SENSOR FAIL auf dem Display. Einer der internen Sensoren ist defekt. Die +/- Tasten verwenden, um zwischen 3 möglichen Fehlern zu wechseln		SENSOR FAIL	
		1: EVAP FAIL Thermometer des Verdampfers defekt	Autorisierten Servicetechniker hinzuziehen
		2: COND FAIL Thermometer des Kondensators defekt	Autorisierten Servicetechniker hinzuziehen
		3: ROOM FAIL Eingebautes Raumthermometer defekt	Autorisierten Servicetechniker hinzuziehen
Rotes Licht an rechter Warn-LED LP STOP auf dem Display.		Undichte Stelle im Kühlkreislauf	Autorisierten Servicetechniker hinzuziehen

Fortsetzung auf der nächsten Seite

Bedienungsanleitung, *Fortsetzung*

Entleeren des Wasserbehälters (CDT 30–40–60)

Der Entfeuchter braucht zum Entleeren des Wasserbehälters nicht abgeschaltet zu werden. Er schaltet sich automatisch ab, wenn der Wasserbehälter entfernt wird.

Die Entleerung ist wie folgt vorzunehmen:

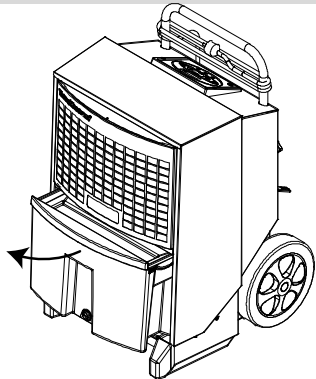
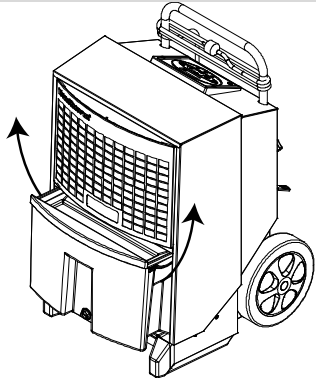
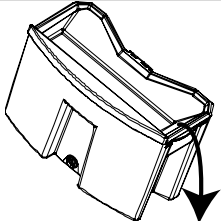
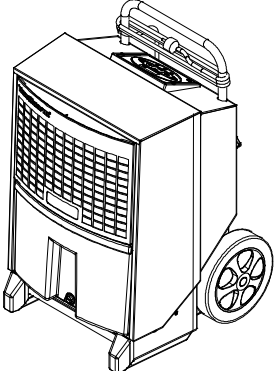
Schritt	Maßnahme	Abbildung
1	Den Wasserbehälter am vorderen Griff zur Hälfte aus dem Gerät ziehen	
2	Seitlich in die Griffmulden des Wasserbehälters fassen und diesen aus dem Entfeuchter herausheben	
3	Den Wasserbehälter über den seitlichen Gießer entleeren	
4	Den Wasserbehälter wieder an seinen Platz setzen Wichtig: Stellen Sie sicher, dass der Wasserbehälter wieder ganz eingeschoben ist.	



Zubehör

Einführung

Nähere Einzelheiten zu den Zubehörteilen können von Dantherm angefordert werden.

Liste

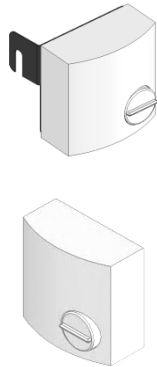
Es folgt eine komplette Liste für die CDT-Reihe mit Abbildungen, Beschreibung und Artikel-Nummer:

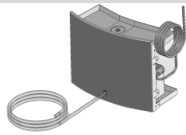
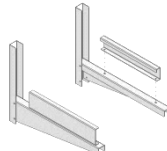
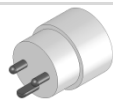
Zubehör	Abbildung	Beschreibung	CDT-Typ	Artikel-Nr.
Hygrostat		Mit einem angeschlossenen Hygrostat kann der Entfeuchter abhängig von der aktuellen Luftfeuchte automatisch betrieben werden		
		Hygrostate sind in zwei Ausführungen erhältlich:	Alle	396242
		Hygrostat mit 0,4 m Netzkabel, Klinkenstecker und Gerätehalterung	Alle	396241
		Hygrostat mit 3 m Kabel und Klinkenstecker		
Absperrhahn und Schlauchgewinde		Kugelventil, Messing Schlauchgewinde und Schlauchschelle	Alle	396243
Kondenswasserpumpe		Bei Verwendung einer Kondenswasserpumpe entfällt das Entleeren des Wasserbehälters	CDT 30/30S	075616
			CDT 40/40S/60	075617
Wandbeschlag		Mit dem Wandbeschlag kann der Entfeuchter an der Wand aufgehängt werden	CDT 30/30S	396247
			CDT 40/40S/60	396248
Dänischer Stecker mit Erdungsstift (Stecker-Typ K)		Adapter für kontinentale geerdete Stecker	Alle	396249



Serviceanleitung

Vorbeugende Wartung

WARNHINWEIS

Im Interesse eines reibungslosen Betriebs muss der Entfeuchter regelmäßig gewartet werden.

Vor dem Service des Geräts stets die Stromversorgung unterbrechen!

Diese Produkt enthält ein brennbares Kältemittel. Vor dem Arbeiten am System folgende Sicherheitskontrollen durchführen, um das Brandrisiko auf ein Minimum zu reduzieren:

- Kein offenes Feuer
- Keine elektrischen Zündquellen (offene elektrische Kontakte)
- Keine mechanischen Zündquellen (Schleifprozesse)
- Kein brennbares Material in der Nähe des Arbeitsplatzes
- Gute Belüftung des Bereichs
- Das Vorhandensein von Kältemittel überprüfen

Sonstige Sicherheitsmaßnahmen:

- Techniker und andere, die vor Ort arbeiten, müssen in die Art der auszuführenden Arbeit eingewiesen werden.
- Der Bereich um den Arbeitsplatz muss abgetrennt sein.
- Stellen Sie ein „Rauchen verboten“-Schild um die Abtrennung auf.

Wenn an der Kältemittel-Ausrüstung oder sonstigen zugehörigen Teilen Heiarbeiten ausgefhrt werden mssen, muss man geeignete Feuerlschausrstung zur Hand haben:

- Trockenpulver
- CO₂
- Wasserdampf
- Alkoholbestndiger Schaum

Inspektion durch Benutzer (Checkliste)

Die Inspektions-Checkliste wurde fr Benutzer fr die vorbeugende Wartung entwickelt. Fr diesen Servicecheck sind keine besonderen Fhigkeiten erforderlich. Die Checkliste enthlt Informationen:

- welche Komponenten inspiziert werden mssen
- ber die Hufigkeit der Inspektion (**Jhrlich**, **Monatlich**, **Wchentlich**, **Tglich**)
- wie die Inspektion durchzufhren ist
- Kriterien fr die Akzeptanz oder Nichtakzeptanz

Fortsetzung auf der nchsten Seite

Vorbeugende Wartung, *Fortsetzung*

Jährliche Wartung oder Wartung nach Serviceintervall- Zähler

Geben Sie den Entfeuchter nach Ablauf des Serviceintervalls oder mindestens einmal jährlich bei einer autorisierten Servicestelle ab.

Das Gerät wird dort sorgfältig gewartet und inspiziert, auf undichte Stellen im Kühlsystem und auf elektrische Sicherheit überprüft.

Dantherm bietet auch feste Servicekontakte mit einem 18-Punkte-Serviceprogramm. Für nähere Einzelheiten wenden Sie sich an den nächsten Dantherm-Vertragshändler. Kontaktieren Sie Dantherm und fragen Sie nach einer speziellen Checkliste für qualifizierte und autorisierte Fachkräfte.

Ersatzteile

Unseren Online-Shop mit Ersatzteilen für die CDT-Entfeuchter finden Sie auf Dantherm.com.

Fortsetzung auf der nächsten Seite

de

Vorbeugende Wartung, *Fortsetzung*

Checkliste (Benutzer)
- Seite 1

Was ist zu tun?	Häufigkeit	Vorgehensweise	Kriterien	✓	÷	X
Benutzerhandbuch: Ist das Benutzerhandbuch in der lokalen Sprache vorhanden	T	Visuell	Akzeptanz: Benutzerhandbuch vorhanden			
Kennzeichnung						
Typenschild	J	Visuell	Akzeptanz: Kennzeichnungen sind lesbar.			
Artikel-Nr.	J	Überprüfen Sie, dass alle Kennzeichnungen lesbar und in originaler Form sind – ohne irgendwelche Beschädigungen oder Veränderungen.	Nichtakzeptanz: Die Kennzeichnungen müssen ersetzt werden, wenn sie beschädigt, verändert oder unlesbar sind.			
Inspektionskennzeichnung	J					
Warnhinweise	J					
Elektrische Ausrüstung: Netzkabel						
Stecker und Kabel	M	Visuell. Überprüfen Sie, dass Stecker und Kabel keine Beschädigungen oder Brüche auf-	Akzeptanz: Keine Beschädigungen oder Brüche von Steckern und Kabeln.			
PE-Stecker (Erdung)/ Adapter	M	Visuell Überprüfen Sie, dass der Stecker am Kabel zum Netzstecker passt.	Akzeptanz: Der Stecker passt zum Netzstecker oder ist mit einem Adapter versehen.			
Elektrische Ausrüstung: Interne Verkabelung (Achten Sie auf heiße Oberflächen! Entfernen Sie das Frontfiltergitter und überprüfen Sie die Kabel im Geräteinneren.)						
Montage	J	Visuell Überprüfen Sie, dass alle Verbindungen befestigt und korrekt an den Klemmen	Akzeptanz: Kabel stecken in Klemmen.			
Stecker und Kabel	J	Visuell Überprüfen Sie, dass Stecker und Kabel keine Beschädigungen oder Brüche auf-	Akzeptanz: Keine Beschädigungen oder Brüche von Steckern und Kabeln.			

Vorbeugende Wartung, *Fortsetzung*

Checkliste (Benutzer)

- Seite 2

Was ist zu tun?	Häufigkeit	Vorgehensweise	Kriterien	✓	÷	X
Funktioniert der Betriebsstundenzähler?	J	Visuell	Akzeptanz: Entfeuchter starten, überprüfen, dass der Stundenzähler arbeitet.			
Funktioniert der MED-Zähler?	J	Visuell	Akzeptanz: Entfeuchter starten, überprüfen, dass der MED-Zähler die Leistungsaufnahme misst			
Display	J	Visuell	Akzeptanz: Beleuchtung im Display. Display ist lesbar.			
Gehäuse des Entfeuchters						
Reinigung	M	Visuell	Akzeptanz: Sauber, frei von Öl und Schmutz.			
Freier Durchgang durch die Belüftungsöffnungen	M	Visuell	Akzeptanz: Die Lüftungsöffnungen sind frei von Staub und Schmutz.			
Verformungen, Risse oder Brüche	J	Visuell Messband	Akzeptanz: Verformung < 5 mm tief. Öffnung zwischen den Platten < 5 mm.			
Fixierung und Beschädigung des Handgriffs	J	Manuelle Überprüfung	Akzeptanz: Keine lösen oder fehlenden Schrauben. Keine offensichtlichen Beschädigungen am Handgriff. Der Handgriff lässt sich leicht nach oben und unten schieben. Der Handgriff kann nicht nach oben und unten geschoben werden, wenn die Rändelschrauben angezogen sind.			
Dichtungen	J	Visuell	Akzeptanz: Dichtungen sind komplett und weisen keine Risse auf.			
Visuelle Überprüfung der Räder	J	Visuell	Akzeptanz: Die Räder laufen frei – ohne Behinderung. Keine offensichtlichen Beschädigungen an der Lauffläche der Räder.			

Vorbeugende Wartung, *Fortsetzung*

Checkliste (Benutzer)

- Seite 3

Was ist zu tun?	Häufigkeit	Vorgehensweise	Kriterien	✓	÷	X
Vorderes und rückseitiges Filtergitter (Funktion und Befestigung)	J	Visuell	Akzeptanz: Der Filter ist montiert. Das Luftausstoßgitter oder das Fortluftblech (S-Modul) ist montiert und mit 4 Schrauben fixiert. Die Gitter in den Fortluft-Löchern am CDT 30S und CDT 40S sind komplett und			
Aufsameln des Wassers						
Ist der Wasserbehälter in Ordnung?	J	Wasser einfüllen und überprüfen, dass kein Wasser aus dem Behälter läuft.	Akzeptanz: Keine Lecks			
Arbeitet der Schwimmer korrekt?	J	Der Wasserbehälter wird während des Betriebs entfernt. Der Entfeuchter muss abschalten.	Akzeptanz: Der Entfeuchter stoppt den Betrieb nach 10 sek. Nichtakzeptanz: Der Entfeuchter stoppt nicht und läuft weiter.			
Ist der Ablaufstutzen von der Tropfwanne	J	Wasser einfüllen und überprüfen, dass	Akzeptanz: Freier Durchgang durch den			
Arbeitet die Pumpe korrekt?	J	Wasser einfüllen, den Entfeuchter starten und überprüfen, dass die Pumpe anläuft und den Behälter entleert.	Akzeptanz: Die Pumpe läuft an und entleert den Behälter.			
Steuerungstasten: Start/Stopp	M	Zum Starten des Entfeuchters drücken und zum Ausschalten erneut drücken.	Akzeptanz für das Starten: Der Entfeuchter startet nach 2 sek. Akzeptanz für das Abschalten: Der Entfeuchter schaltet nach 2 sek ab.			

Vorbeugende Wartung, *Fortsetzung*

Checkliste (Benutzer)
- Seite 4

Was ist zu tun?	Häufigkeit	Vorgehensweise	Kriterien	✓	÷	X
Kühlkreislauf						
Ist die Isolierung in Ordnung?	J	Visuell	Akzeptanz: Die Isolierung ist komplett und weist keine Löcher oder Risse auf.			
Lecks an Rohren	J	Sind die Rohre unbeschädigt und ohne Anzeichen auf Korrosion? Sammelt sich Öl am Boden des Kompressors? Gibt es andere Anzeichen auf Lecks am Kompressor oder im Kühlkreislauf?	Akzeptanz: Rohre sind unbeschädigt, ohne Korrosion oder Dellen. Kein Öl sammelt sich am Boden des Kompressors.			
Funktioniert der Kühlkreislauf?	J	Entfeuchter starten und kontrollieren, dass die Oberflächen kalt werden.	Akzeptanz: Die Oberflächen werden kalt.			
Sind die Heiz-/Kühlflächen sauber?	J	Luftfilter entfernen und die Heiz-/Kühlflächen visuell überprüfen.	Schmutzige Oberflächen mit einer weichen Bürste reinigen.			
Sind die Lamellen ohne Beschädigungen?	J	Luftfilter entfernen und visuell überprüfen.	Verbogene Lamellen werden geradegerichtet.			
Lüftung						
Sind die Ventilatoren sauber?	J	Visuell	Akzeptanz: Sauber, frei von Öl und Schmutz.			
Läuft der Ventilator frei - ohne Behinderung?	J	Visuell	Akzeptanz: Der Ventilator läuft frei - ohne Behinderung, wenn er mit der Hand gedreht wird.			
Sind die Filter sauber und ohne Beschädigungen?	J	Visuell	Akzeptanz: Sauber, frei von Öl und Schmutz.			



Vorbeugende Wartung, *Fortsetzung*

Monatliche Reinigung

Vorgehensweise für die monatliche Reinigung:

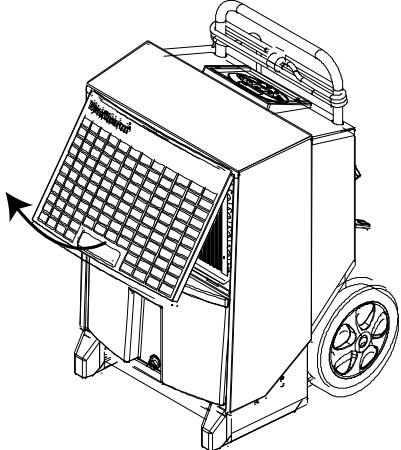
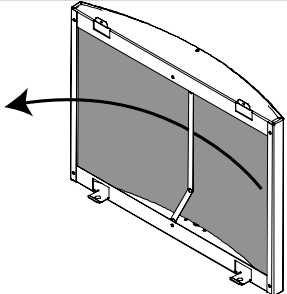
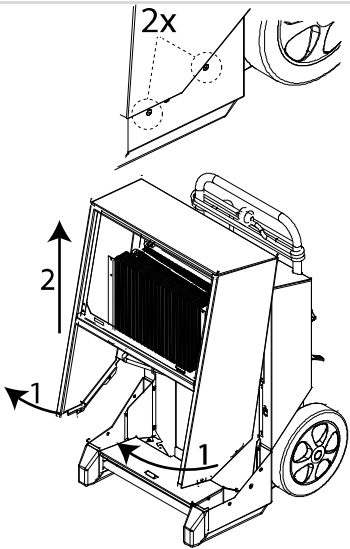
Schritt	Maßnahme	
1	Das Frontgitter durch Kippen öffnen	
2	Den Filter herausnehmen und mit lauwarmem Seifenwasser abspülen. Bei geringer Verschmutzung reicht Staubsaugen. Ist der Filter stark verschmutzt, sollte er ausgetauscht werden. Siehe Abschnitt über Ersatzteile	
3	Nur CDT 30-40-60: Den Wasserbehälter reinigen	
4	Die 2 Schrauben auf beiden Seiten entfernen und je nach Gerät nachstehende Vorgehensweise befolgen: CDT 30-40-60: 1. Die Abdeckung um etwa 30° anheben 2. Die Abdeckung abnehmen CDT 90: 1. Die Abdeckung etwa 5° öffnen 2. Die Abdeckung 1-2 cm anheben, bis sie sich oben am Gehäuse löst. Die Abdeckung vorsichtig über den Schlauchnippel ziehen. WARNUNG: Auf scharfe Kanten achten.	

Fortsetzung auf der nächsten Seite

Vorbeugende Wartung, *Fortsetzung*

Monatliche Reinigung, *Fortsetzung*

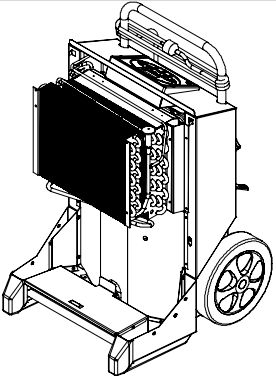
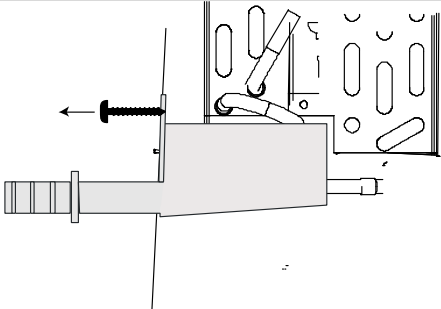
Schritt	Maßnahme
5	<p>Die Verdampferfläche mit einer weichen Bürste, einem Staubsauger oder mit Druckluft reinigen.</p> <p>WARNUNG: Auf scharfe Kanten achten.</p> 
6	<p>Nur CDT 90: Die beiden TX20-Schrauben von der Vorderseite der Tropfwanne entfernen, die Wanne entfernen und reinigen</p> <p>Anm.: Beim Wiedereinsetzen der Tropfwanne darauf achten, dass die hintere Kante der Wanne auf dem Randabschluss innen im Entfeuchter aufliegt</p> 
7	<p>CDT 30-40-60: Danach Abdeckung und Wasserbehälter wieder einsetzen.</p> <p>CDT 90: Bringen Sie die Gehäuseabdeckung wieder an, indem Sie zuerst den Schlauchnippel durchführen, und dann die Abdeckung über die Oberkante des Gehäuses heben</p>

Beim Durchführen der monatlichen Wartung **NICHT** den Serviceintervallzähler des Geräts zurückstellen

Fehlersuche und -behebung

Fehlersuche und -behebung Zur Suche und Behebung eines Problems oder Fehlers ist nach dieser Tabelle vorzugehen:

Problem	Mögliche Ursache	Lösung
<ul style="list-style-type: none"> • Entfeuchter startet nicht • Display nicht eingeschaltet 	Stecker nicht an Netzsteckdose angeschlossen	Überprüfen, ob der Entfeuchter an die Stromversorgung angeschlossen ist. Die Netzsteckdose gegebenenfalls mit einem anderen elektrischen Gerät überprüfen
<ul style="list-style-type: none"> • Entfeuchter startet nicht • Grüne Kontrolllampe leuchtet nicht • HYG STOP wird auf dem Display angezeigt 	Das Hygrostat hat einen Luftfeuchtwert gemessen, der unter dem Sollwert liegt, und das Gerät zur Energieeinsparung abgeschaltet.	Sollwert des Hygrostaten verringern oder zu manuellem Betrieb wechseln. Siehe Abschnitt über Bedienung des eingebauten Hygrostaten auf Seite 12
<ul style="list-style-type: none"> • Gelbe Kontrolllampe leuchtet • Display zeigt Full 	Behälter voll oder Pumpe (Zubehör) blockiert	Wasserbehälter entleeren oder Pumpenblockade beseitigen
<ul style="list-style-type: none"> • Rote Kontrolllampe leuchtet 	Fehler, der zur Betriebsunterbrechung führt	Siehe Tabelle zur Bedienungsanleitung auf Seite 15 über Fehlermitteilungen
<ul style="list-style-type: none"> • Entfeuchter läuft • Grüne Kontrolllampe leuchtet • SERVICE blinkt im Display 	Zeit für Serviceintervall abgelaufen	Das Produkt wie im Abschnitt über den Serviceintervallzähler angegeben warten
<ul style="list-style-type: none"> • Entfeuchter läuft • Wenn RH% aktiviert wird, erscheint im Display SENSOR FAIL 	Sensor für relative Feuchte defekt	RH%-Sensor austauschen
<ul style="list-style-type: none"> • kWh und Betriebsstunden werden ohne Netzstrom nicht angezeigt 	Datenspeicher-Batterie leer.	Batterie austauschen. Siehe Seite 14

Hinweis:

- Falls die Maschine nicht ordnungsgemäß läuft, unverzüglich abschalten!
- Bevor Sie mit der Fehlersuche und -Behebung beginnen, warten Sie eine Minute, da die Elektronik das Gerät aus Sicherheitsgründen abgeschaltet haben könnte

Zusätzliche Hilfe

Wenn der Entfeuchter nicht wieder startet, wenden Sie sich an Ihren Dantherm-Vertragshändler. Dies gilt auch für den Fall, dass die Maschine läuft, ohne Wasser abzuscheiden. Wahrscheinlich ist der Kühlkreislauf defekt, weshalb ein Servicetechniker hinzugezogen werden muss

Entsorgung

Warnhinweis

Das Gerät ist für langjährigen Betrieb ausgelegt. Wenn es entsorgt werden soll, hat dies gemäß aller einschlägigen gesetzlichen Vorschriften in umweltschonender Weise zu erfolgen.

Kältemittelbatterie

Diese Produkt enthält ein brennbares Kältemittel.

Vor der Entsorgung das Kältemittel gemäß nachstehender Vorgehensweise entleeren:

Handlung	
1	Das System elektrisch isolieren.
2	<p>Vor dem Beginn der Arbeiten ist sicherzustellen, dass:</p> <ul style="list-style-type: none"> • ggf. mechanische Hilfseinrichtungen für die Handhabung von Kältemittel-zylindern zur Verfügung stehen. • die gesamte persönliche Schutzausrüstung zur Verfügung steht und korrekt verwendet wird. • der Rückgewinnungsprozess kontinuierlich von einer kompetenten Person überwacht wird. • Rückgewinnungsausrüstung und Zylinder der geeigneten Norm entsprechen.
3	<p>Verwenden Sie nur entsprechende Kältemittel-rückgewinnungs-zylinder und stellen Sie sicher, dass sie auf einer Waage stehen, ehe die Rückgewinnung stattfindet.</p> <ul style="list-style-type: none"> • Mischen Sie keine Kältemittel in Rückgewinnungsgeräten und vor allem nicht in Zylindern.
4	<p>Starten Sie die Rückgewinnungsmaschine und bedienen Sie sie gemäß den Anweisungen des Herstellers.</p> <ul style="list-style-type: none"> • Zylinder nicht zu voll machen. (Nicht mehr als 80 % der möglichen Flüssigkeitsfüllmenge). • Den maximalen Arbeitsdruck des Zylinders nicht überschreiten, auch nicht zeitweise.
5	<p>Wenn die Zylinder korrekt gefüllt sind und der Prozess abgeschlossen ist, einen Aufkleber anbringen, dem zu entnehmen ist, dass das System:</p> <ul style="list-style-type: none"> • stillgelegt ist • kein Kältemittel mehr enthält • Stellen Sie sicher, dass die Ausrüstung mit Aufklebern versehen ist, denen zu entnehmen ist, dass die Ausrüstung ein brennbares Kältemittel enthält <p>Der Aufkleber muss vom verantwortlichen Techniker datiert und unterschrieben werden.</p>
5	Stellen Sie sicher, dass die Zylinder und die Ausrüstung umgehend vom Standort entfernt werden und alle Absperrventile an der Ausrüstung geschlossen sind.
6	<p>Rückgewonnenes Kältemittel muss zurück an den Kältemittellieferanten gehen.</p> <ul style="list-style-type: none"> • Rückgewonnenes Kältemittel nicht in eine andere Kälteanlage einfüllen, es sei denn es wurde gereinigt und überprüft.

Fortsetzung auf der nächsten Seite



Entsorgung, *Fortsetzung*

Batterien/ Elektronik

Elektrische und elektronische Geräte und deren Batterien enthalten Stoffe, Komponenten und Substanzen, die der menschlichen Gesundheit und der Umwelt schaden können, wenn der Abfall nicht ordnungsgemäß entsorgt wird.

Elektrische und elektronische Geräte und Batterien sind mit einer durchkreuzten Mülltonne gekennzeichnet. Dies bedeutet, dass elektrische und elektronische Geräte und Batterien nicht zusammen mit Haushaltsabfällen entsorgt werden können, sondern getrennt gesammelt werden müssen.

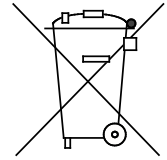

Für Sie als Verbraucher ist wichtig, dass Sie verbrauchte Batterien an einer zugelassenen Sammelstelle abgeben. Dadurch tragen Sie dazu bei, dass die Batterien den gesetzlichen Vorschriften entsprechend recycelt werden und nicht unnötig die Umwelt schädigen.

Appendix

Technische Daten

Allgemeine Daten Die folgende Tabelle enthält die allgemeinen technischen Daten:

Data	Unit	CDT 30	CDT 40	CDT 60	CDT90
Spanne – Feuchte	%RH	40–100			
%RH-Hysterese	%RH	4			
Arbeitsbereich – Temperatur	°C	3–35			
Netzstromanschluss	V/Hz	1N 230+PE/50			
Max. Amperebelastung	A	3,6	4,1	5,6	8,3
Max. Eingangsleistung	kW	0,8	0,9	1,3	1,9
Luftmenge	m ³ /h	250	350	725	1000
Kältemittelausgang	kW	1,5	2	3,0	4,2
Kältemittel	–	R454C			
Kältemittelfüllung	kg	0.41	0.45	0.65	1.6
Max. Systemdruck	bar	26			
GWP (Treibhauspotential)	–	146			
Fassungsvermögen des Wasserbehälters	l	7.0	14.0	14.0	–
Geräuschpegel in 1 m Entfernung	dB	56	59	62	62
Gewicht	kg	34	43	47	62
Schutzklasse	IP	x4			
Filter	PPI	15			
kWh-Messgenauigkeit	%	±5%			

Abmessungen

Abbildung

CDT 30-40-60

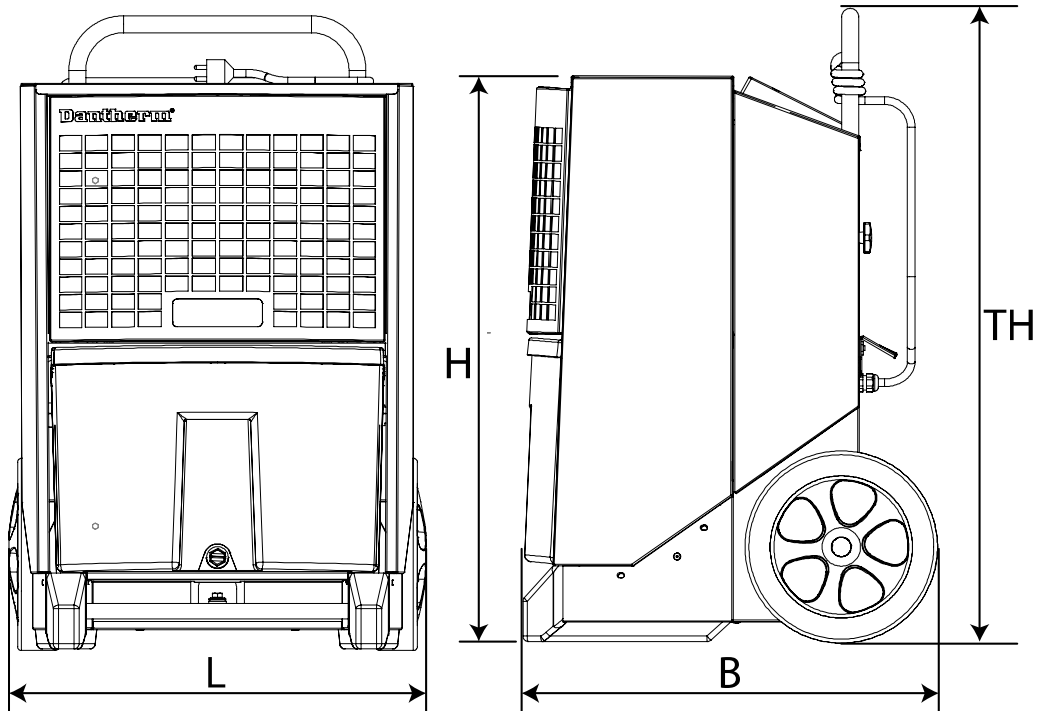

CDT 90

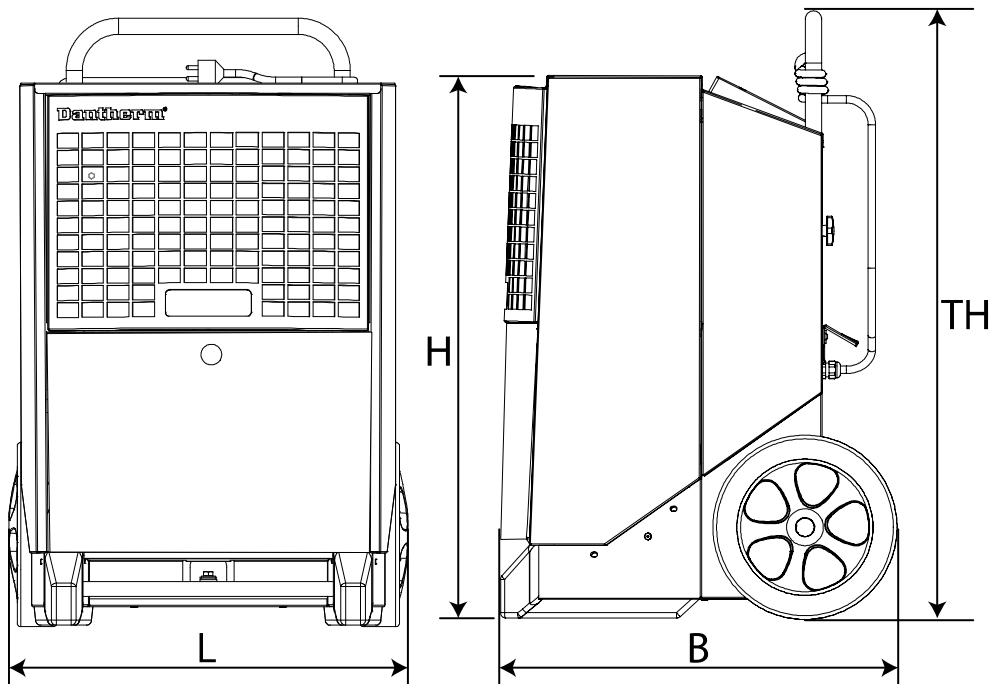

	CDT 30 MKIII	CDT 40 MKIII	CDT 60 MKIII	CDT 90 MKIII
L	426 mm	542 mm	542 mm	650 mm
B	506 mm	539 mm	539 mm	593 mm
H	650 mm	736 mm	816 mm	894 mm
TH	1016 mm	1190 mm	1270 mm	977 mm

Schaltplan

Diagramm

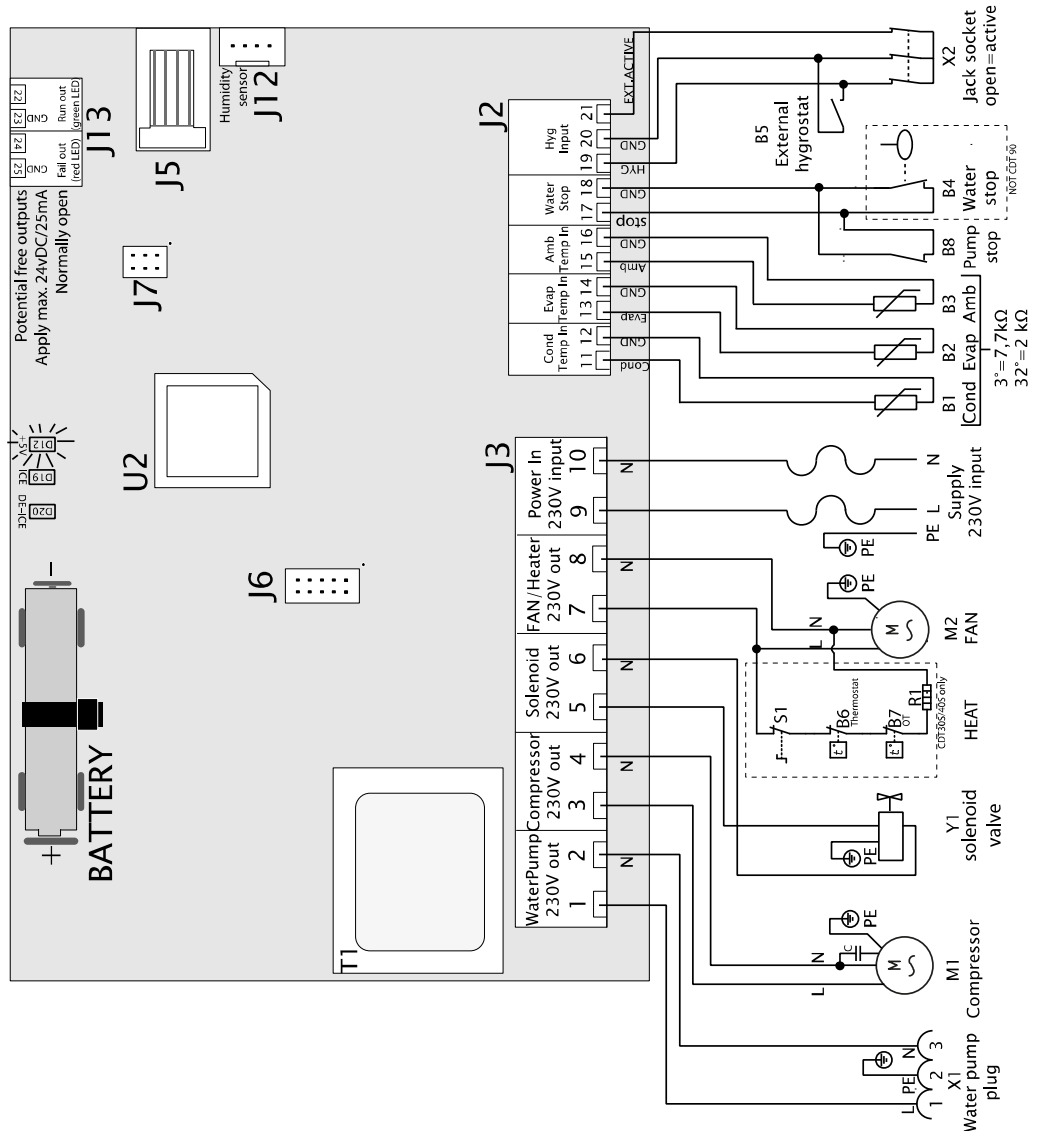

Pos.	Beschreibung	Pos.	Beschreibung
B1	Temperatursensor für die Kondensatorfläche	J6	Nicht in Gebrauch
B2	Temperatursensor für die Verdampferfläche	J7	Werkseinstellungen
B3	Umgebungstemperatursensor	J12	Interner Hygrostat
B4	"Voller Wasserbehälter"-Sensor	J13	Zusätzlicher Ausgang
B5	Externer Hygrostat (Zubehör)	M1	Kältekompressor
B6	Thermostat (nur 30S/40S)	M2	Ventilatormotor
B7	Over Temperature (nur 30S/40S)	R1	Heizelement (nur 30S/40S)
B8	Externer Pumpenalarm (Zubehör)	S1	Heizelement ein/aus (nur 30S/40S)
D12	LED +Stromversorgungskontrolle	T1	Transformator
D19	LED Eis an Verdampferfläche	U2	CPU
D20	LED Enteisung aktiviert	X1	Stopfen für die Wasserpumpe
J2	Niederspannungsanschlüsse	X2	Stecker für externen Hygrostaten
J3	230V-Anschlüsse	Y1	Magnetventil (Druckausgleich)
J5	Nicht in Gebrauch		



Konformitätserklärung

**EU-Konformitäts-
Erklärung**



Dantherm, Marienlystvej 65, DK-7800 Skive, erklärt hiermit, dass die nachstehend genannten Luftentfeuchter:

Typ: CDT 30, CDT 40, CDT 60, CDT 90 MKIII
Nr.: 351110, 351112, 351114, 351115

- - den Bestimmungen der folgenden Richtlinien entspricht:

2006/42/EG	Maschinenrichtlinie
2014/30/EU	EMV-Richtlinie
2011/65/EU	RoHS-Richtlinie (Beschränkung der Verwendung bestimmter gefährlicher Stoffe in Elektro- und Elektronikgeräten)
1907/2006/EG	REACH-Verordnung

- sowie in Übereinstimmung mit folgenden harmonisierten Normen hergestellt wird:

DS/EN ISO 12100:2010	Sicherheit von Maschinen - Allgemeine Gestaltungsleitsätze
EN 60335-1:2012	Elektrische Geräte für den Hausgebrauch und ähnliche Zwecke - Sicherheit - Teil 1
EN 60335-2-40:2003	Sicherheit elektrischer Geräte für den Hausgebrauch und ähnliche Zwecke - Teil 2-40
EN 60335-2-40: A1 2006	Elektrische Geräte für den Hausgebrauch und ähnliche Zwecke - Sicherheit - Teil 2-40
EN 378-1:2016	Kälteanlagen und Wärmepumpen - Sicherheitstechnische und umweltrelevante Anforderungen - Teil 1
EN 378-2:2016	Kälteanlagen und Wärmepumpen - Sicherheitstechnische und umweltrelevante Anforderungen - Teil 2

Index

abmessungen.....	30	funktionsweise	4
auspacken.....	7	Kühlkreislauf-	6
batterie	14	lagerung	11
Bedienfeld	6	licht.....	26
betriebsstundenzähler	13	optimaler Betrieb	9
CDT, Abbildung.....	5	position	9
copyright	2	schaltplan.....	31
displaytexte	13	Stapeln	11
ein/aus	12	steckdose	9
eingebauter Hygrostat.....	12; 26	stecker	26
elektroanschluss	9	technische Daten	29
entleeren.....	27	textanzeigen ohne Netzstrom.....	14
entleeren des Wasserbehälters	16	transport	10
Entsorgung	28	treppen	10
fehlermitteilungen.....	15	Wartung.....	18
fehlersuche und -behebung	26	zielgruppe.....	2
funktion	6	zubehör.....	17

Introduction

Présentation

Sommaire

Ce manuel comporte les chapitres suivants :

Introduction.....	1
Présentation.....	1
Description générale.....	3
Guide d'installation et d'utilisation	4
Descriptions du produit et des fonctions	4
Consignes de préparation et de transport.....	7
Manuel d'utilisation.....	12
Accessoires.....	17
Guide d'entretien	18
Maintenance préventive.....	18
Recherche de pannes	25
Mise au rebut.....	26
Appendix.....	28
Caractéristiques techniques	28
Dimensions.....	29
Schéma de câblage	30
Déclaration de conformité.....	31
Index.....	32

Présentation, *suite*

Déshumidificateurs	Le présent manuel concerne les modèles de déshumidificateur mobile suivants : CDT 30 MK III référence 351110 CDT 40 MK III référence 351112 CDT 60 MK III référence 351114 CDT 90 MK III référence 351115
Avertissement	Lisez attentivement ce manuel d'entretien et appliquez les procédures d'utilisation et de maintenance appropriées. Lisez l'ensemble du manuel avant d'utiliser le déshumidificateur. La connaissance de la procédure d'utilisation de l'appareil et de ses dispositifs de sécurité est importante pour éviter les dommages matériels ou corporels.
Groupe cible	Ce manuel est destiné aux utilisateurs et aux techniciens de maintenance préventive et réparateurs. Cet appareil peut être utilisé par des enfants à partir de huit ans et des individus dont les capacités physiques, sensorielles ou mentales sont réduites, ou manquant d'expérience et connaissance pour autant qu'ils soient supervisés ou qu'ils reçoivent les instructions nécessaires à l'utilisation sécurisée de l'appareil et comprennent les dangers auxquels ils s'exposent. Les enfants ne doivent pas jouer avec l'appareil. Les opérations de nettoyage et de maintenance ne doivent pas être confiées à des enfants sans surveillance.
Copyright	La copie de tout ou partie du manuel est interdite sans autorisation écrite de Dantherm.
Conditions	Dantherm se réserve le droit de modifier et d'améliorer le produit et le manuel d'entretien à tout moment, sans préavis ni obligation.

Description générale

Avertissement : Les déshumidificateurs contiennent un réfrigérant inflammable. Prendre les précautions suivantes afin d'éviter tout danger :

Remarque :

- Sachez que les réfrigérants ne peuvent être odorants.

Exigences d'emplacement (installation et stockage) :

- L'appareil doit être installé, actionné et entreposé dans une pièce d'une surface de sol de plus de 4 m². Vérifiez l'existence de règlements locaux auxquels vous devez vous conformer, lors de l'installation ou de l'entreposage de l'appareil.
- L'appareil doit être entreposé dans une pièce sans source d'inflammation en fonctionnement continu (par exemple : flammes nues, appareil à gaz en marche ou chauffage électrique en service).
- Veillez à ne pas obstruer les ouvertures de ventilation pendant le fonctionnement.

Actions à éviter (utilisation et manipulation) :

- Soyez particulièrement prudent lors de la manipulation de l'appareil afin de ne causer aucun dommage susceptible d'entraîner une fuite du circuit de refroidissement.
- N'utilisez aucun moyen visant à accélérer le processus de dégivrage ou pour nettoyer, autres que ceux recommandés par le fabricant.
- Ne pas percer ou brûler.

En cas de surchauffe :

- Des fumées toxiques peuvent se produire en cas d'incendie. Le cas échéant, quittez la pièce aussi vite que possible en cas d'incendie.
-

Guide d'installation et d'utilisation

Descriptions du produit et des fonctions

Introduction

Ce chapitre présente une description du produit CDT30/40/60/90 MKIII ainsi que de ses fonctions.

Mode de fonctionnement

Le flux d'air dans le déshumidificateur :

Modification de l'air lorsqu'il passe dans le déshumidificateur :

Le ventilateur aspire l'air à travers un filtre situé à l'intérieur du déshumidificateur.



L'air est refroidi, et l'eau contenue dans cet air se condense et s'écoule sous forme de gouttelettes

- Dans le réservoir d'eau (CDT 30-40-60) ou
- Passe par le tuyau d'évacuation jusqu'à l'égout (CDT 90).



L'air est réchauffé en utilisant la chaleur de fonctionnement du déshumidificateur (la température augmente d'environ 5 ° C.)

La circulation répétée de l'air dans le déshumidificateur fait constamment diminuer sa teneur en humidité et produit une déshumidification rapide mais en douceur. Le déshumidificateur peut fonctionner continuellement ou être contrôlé par un hygromètre intégré.

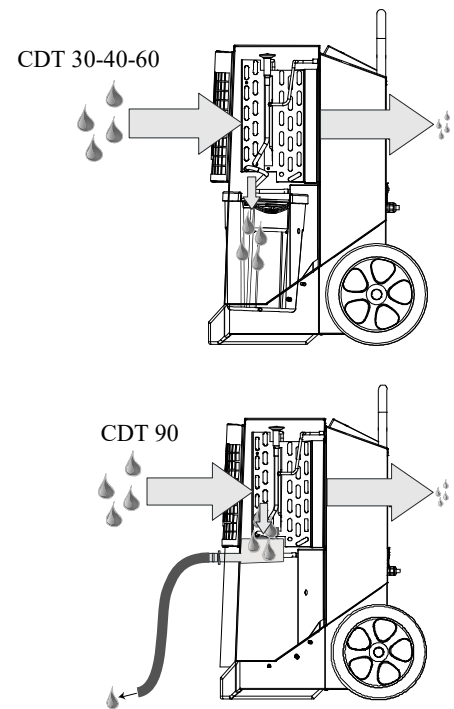

Suite page suivante

Descriptions du produit et des fonctions, *suite*

Illustration

Illustration de CDT de déshumidificateur :

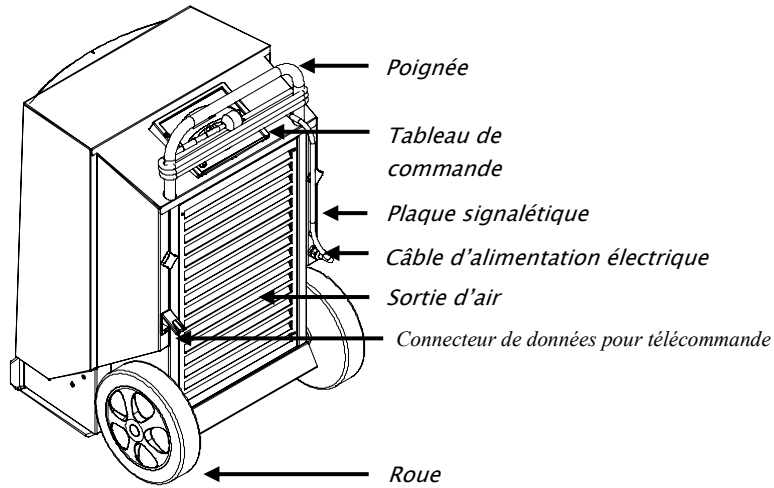

Vue arrière

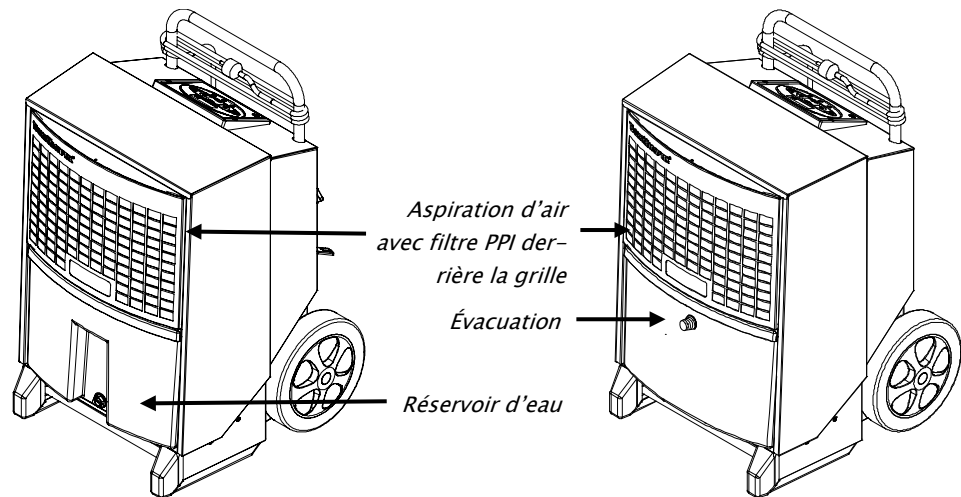

Vue frontale

CDT 30-40-60

CDT 90

Réservoir d'eau (CDT 30-40-60)

L'air condensé est recueilli dans le réservoir d'eau ou bien l'eau peut être conduite vers une vidange par l'intermédiaire d'un tuyau d'évacuation (accessoire en option).

Le déshumidificateur s'arrête automatiquement lorsque le réservoir d'eau est plein. Consultez le manuel d'utilisation pour prendre connaissance de la méthode de vidange du réservoir d'eau. Le déshumidificateur ne peut pas fonctionner lorsque le réservoir d'eau est retiré.

Évacuation CDT 90

La condensation est recueillie dans le ramasse-gouttes, puis transférée par le raccord de tuyau de 1/2" fourni vers une évacuation.

Le raccord de tuyau doit être installé immédiatement après le déballage du produit.

Suite page suivante

Descriptions du produit et des fonctions, *suite*

Panneau de commande

Illustration du panneau de commande :

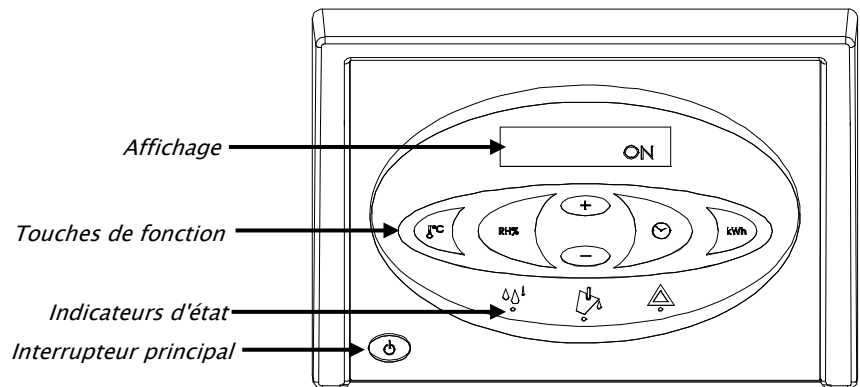

Fonctions

Fonction principale :

- Fonctionnement manuel ou automatique (hygrostat intégré réglable).
- Connecteur externe de l'hygrostat.
- Affichage de la température, de l'humidité relative de l'air, des heures de fonctionnement et de la consommation électrique en kWh.
- Compteur horaire et compteur de kWh consommés sans raccordement au 230 V.
- Compteur d'intervalle d'entretien réglable.

Le fonctionnement est décrit dans le manuel utilisateur du présent document.

Circuit de Refroidissement – schéma

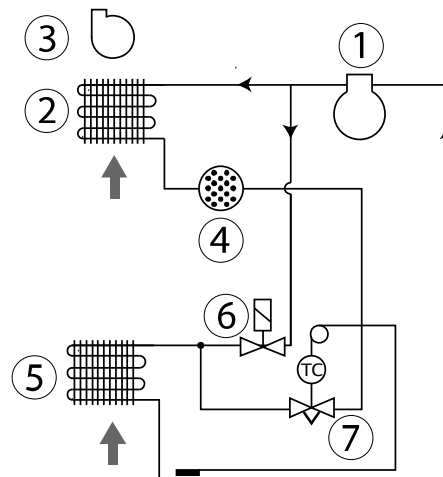

Pos.	Description	Pos.	Description
1	Compresseur	5	Évaporateur
2	Condenseur	6	Vanne magnétique
3	Ventilateur	7	Vanne thermostatique
4	Filtre déshydrateur		

Consignes de préparation et de transport

Introduction Cette section présente des recommandations de déballage, de préparation, de transport et de stockage

Avertissement Si l'appareil a été transporté couché, redressez-le et attendez au moins une heure avant de l'utiliser.

Déballage (CDT 30-40-60) Suivre ces étapes pour déballer le CDT 30-40-60 :

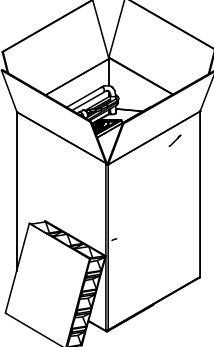
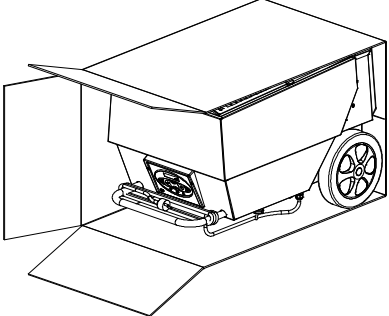
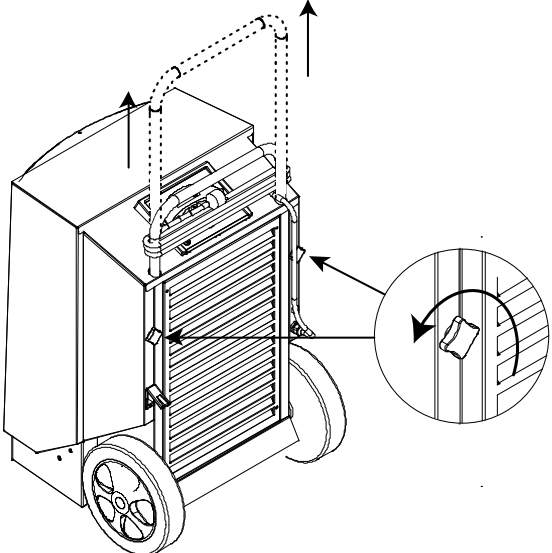
Étape	Action	Illustration
1	Ouvrez le carton d'emballage par le haut	
2	Placez le carton verticalement, les roues de l'appareil au fond	
3	Sortez l'appareil du carton	
4	Desserrez les molettes, tirez la poignée jusqu'à la hauteur voulue et resserrez les molettes.	
5	Retirez le film de protection du panneau de commande	

Suite page suivante

Consignes de préparation et de transport, *suite*

Déballage
(CDT 90)

Suivre ces étapes pour déballer le CDT 90 :

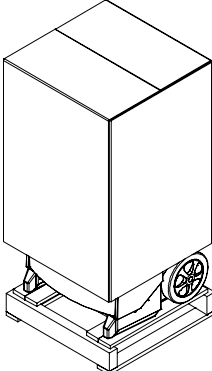
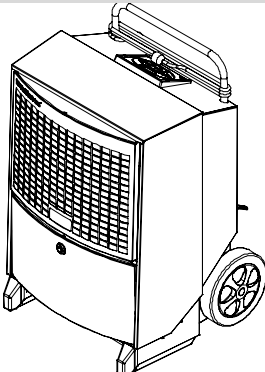
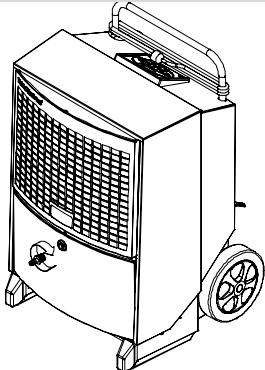
Step	Action	Illustration
1	Sortez la boîte du déshumidificateur	
2	Soulevez le déshumidificateur de la palette. Vous pouvez désormais le positionner comme illustré ci-dessous	
3	Raccordez l'embout fourni	
4	Retirez le film de protection du panneau de commande	

Suite page suivante

Consignes de préparation et de transport, *suite*

Positionnement

Positionnez le déshumidificateur de sorte que l'air circule librement autour, en ménageant un dégagement minimal de 60 cm côté aspiration d'air et 3 mètres du côté sortie d'air. Prendre également les précautions suivantes :

- Veillez à ne pas obstruer les conduits de ventilation pendant le fonctionnement.

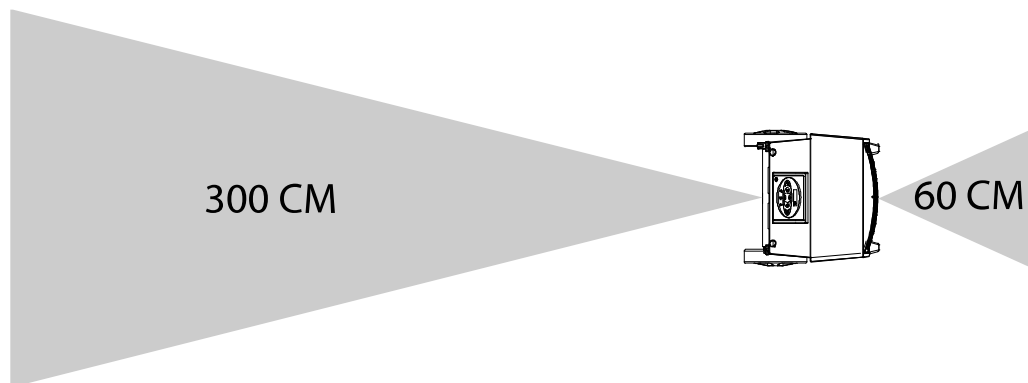

Exigences de localisation

Les déshumidificateurs contenant un fluide frigorigène inflammable, les exigences d'emplacement suivantes doivent être respectées :

- L'appareil doit être installé, actionné et entreposé dans une pièce d'une surface de sol de plus de 4 m². Vérifiez l'existence de règlements locaux auxquels vous devez vous conformer, lors de l'installation ou de l'entreposage de l'appareil.
- L'appareil doit être placé dans un endroit bien ventilé, où les dimensions de la pièce correspondent à 4 m².
- L'appareil doit être entreposé dans une pièce sans source d'inflammation en fonctionnement continu (par exemple : flammes nues, appareil à gaz en marche ou chauffage électrique en service).

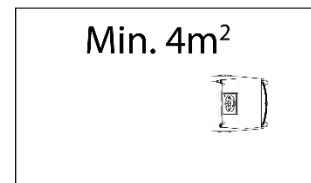

fr

Fonctionnement optimal

Veillez à ce que les ouvertures de la pièce à déshumidifier soient fermées et à ne pas placer l'appareil près d'une source de chaleur telle qu'un radiateur.

Branchement électrique

L'appareil est livré avec un câble d'alimentation électrique de 3,5 m et peut être branché à une prise 230 V, 50 Hz équipée d'un fusible de 10 à 16 ampères.

Si la prise est équipée de 3 broches à raccordement PE, vous devrez utiliser un adaptateur de prise (accessoire – réf. d'article 396249).

Avertissement : Si le câble est abîmé, il doit être remplacé par le fabricant, son agent ou toute autre personne qualifiée dans le but d'éviter tout accident.

Suite page suivante

Consignes de préparation et de transport, *suite*

Transport ou déplacement du déshumidificateur

L'appareil peut être déplacé par deux personnes ou à l'aide d'une grue. Voir les consignes ci-dessous :

Prenez connaissance des réglementations de sécurité locales concernant le levage !

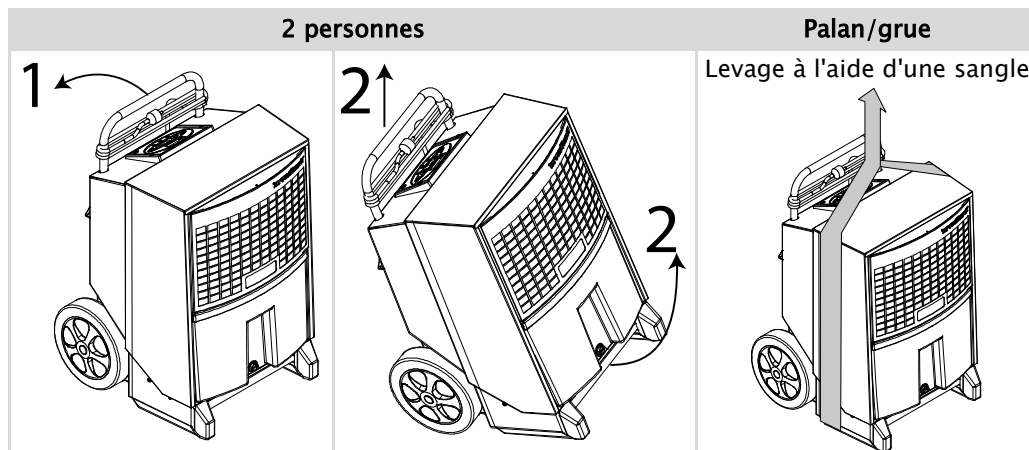

Escaliers

Les roues sont placées de sorte à pouvoir monter l'appareil sans endommager la carrosserie ni les marches.

Suite page suivante

Consignes de préparation et de transport, *suite*

Stockage (CDT 30-40-60)

Si vous souhaitez entreposer les déshumidificateurs CDT 30-40-60, vous pouvez empiler 2 unités de la même taille l'une sur l'autre (voir le tableau ci-dessous).

Remarque :

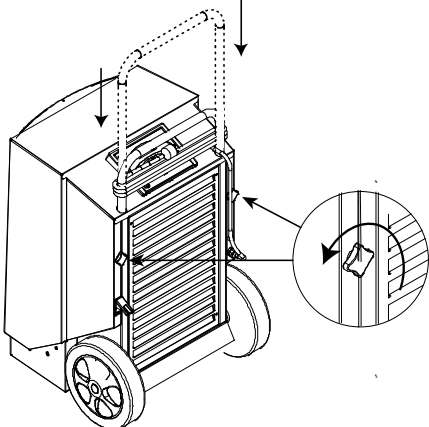
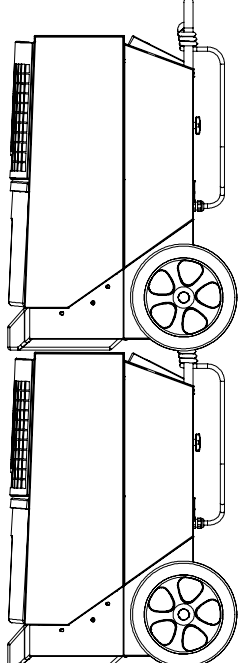
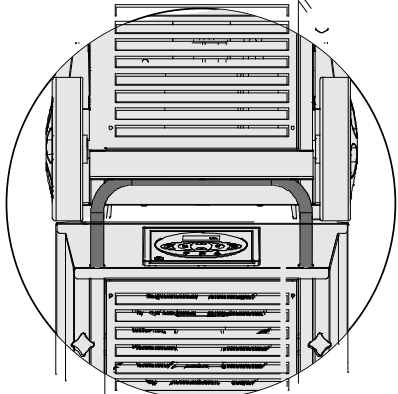

- Ne pas empiler plus de 2 de haut
- N'empilez pas de CDT90

Étape	Illustration
Poussez la poignée vers le bas.	
Empilez les appareils.	
Vérifiez que le jeu de roues supérieur de l'appareil est correctement placé sur la poignée située dessous.	

Manuel d'utilisation





Mise en marche/arrêt et état de fonctionnement

Le tableau ci-après indique l'utilisation de la fonction marche/arrêt et les textes affichés.

Touche	Affichage
	ON (MARCHE) - fonctionnement en continu
	INT HYG ON (HYG INT ACTIF) - fonctionnement commandé par hygrostat interne
	INT HYG STOP (HYG INT INACTIF) , lorsque la valeur de consigne de l'hygrostat interne est atteinte
	EXT HYG ON (HYG EXT ACTIF) - fonctionnement commandé par hygrostat externe
	EXT HYG STOP (HYG EXT INACTIF) , lorsque la valeur de consigne de l'hygrostat externe est atteinte
	Arrêt
	Le voyant vert indique que la déshumidification est active

Fonctionnement de l'hygrostat interne

Le tableau ci-après indique l'utilisation de la fonction de l'hygrostat et les textes affichés.



Étape	Touche	Réaction
Maintenir enfoncé		HYG SET RHxxx% (RÉGLAGE HYG HRxxx%) - clignote pendant 5 secondes. Le déshumidificateur passe ensuite en fonctionnement commandé par hygrostat avec valeur de consigne (Une fois la valeur de consigne atteinte, l'affichage indique INT HYG STOP)
Appuyez (clignotement)		Appuyez brièvement sur la touche +/- qui clignote pour régler la valeur HR%. La nouvelle valeur est enregistrée après une nouvelle période de 5 secondes suivant la dernière pression sur une touche.
HYG OFF		
Appuyez et maintenez jusqu'à ce que clignote		HYG SET RHxxx% (RÉGLAGE HYG HRxxx%) - clignote pendant 5 secondes.
Appuyez tout en clignotant		HYG OFF clignotera. Le réglage est mémorisé après 5 secondes. Le déshumidificateur passe alors en fonctionnement continu

Suite page suivante



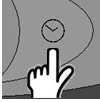
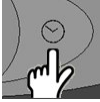

Manuel d'utilisation, *suite*

Fonctionnement de l'hygrostat externe Lorsqu'il est raccordé à un hygrostat externe, l'appareil l'utilise automatiquement. Tous les réglages de la valeur de consigne doivent désormais être effectués sur l'hygrostat externe. (Une fois la valeur de consigne atteinte, l'affichage indique **EXT HYG STOP**)

Compteur horaire Le compteur horaire intégré enregistre le nombre total d'heures de fonctionnement (il ne peut pas être remis à zéro) et le nombre d'heures restant avant le prochain entretien, qui est réglable. Le compteur horaire d'entretien est désactivé à la livraison.



Étape	Touche	Réaction
Maintenir enfoncé		SERVICE xxxhx (ENTRETIEN xxxhx) – indique le nombre d'heures jusqu'au prochain entretien autorisé. Cette valeur est automatiquement enregistrée après cinq secondes de clignotement et la fonction est activée si tel n'est pas déjà le cas. Lorsque le nombre d'heures des intervalles d'entretien expire, l'affichage indique SERVICE (ENTRETIEN)
		Appuyez brièvement sur +/- pour définir une nouvelle valeur d'entretien. La nouvelle valeur est enregistrée 5 secondes après pression de la dernière touche.
SERVICE OFF		
Appuyez et maintenez jusqu'à ce que clignote		SERVICE xxxhx (ENTRETIEN xxxhx) – indique le nombre d'heures jusqu'au prochain entretien autorisé.
Appuyez (1x) tout en clignotant		SET SERVICE OFF (DÉSACTIVER L'ENTRETIEN) – désactive la fonction du compteur d'entretien. La nouvelle valeur sera enregistrée 5 secondes après avoir appuyé sur la dernière touche

Textes affichés Le tableau ci-dessous indique comment utiliser les fonctions d'information de fonctionnement

Touche	Réaction
	XX°C – indique la température ambiante actuelle de la pièce
	Actual RH% (Actuelle HR%) – indique l'humidité relative actuelle mesurée
	XX kWh – indique la consommation d'énergie totale. Cette valeur ne peut pas être remise à zéro.
	xxxxh – indique le nombre total d'heure de fonctionnement de l'appareil. Cette valeur ne peut pas être remise à zéro.

Manuel d'utilisation, *suite*

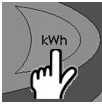
Textes affichés hors raccordement au secteur L'appareil est équipé d'une pile intégrée qui permet de lire les textes affichés lorsqu'il n'est pas raccordé au secteur. Les textes suivants s'affichent hors raccordement au secteur :

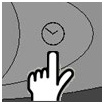
Touche	Réaction
 Maintenir enfoncé Et  Appuyer une fois	Affiche la consommation d'énergie totale en kWh
 Maintenir enfoncé Et  Appuyer une fois	Indique le nombre total d'heures de fonctionnement du déshumidificateur

Remplacement de la pile de la mémoire Si le compteur horaire ne s'affiche pas lorsque l'appareil est débranché du secteur, la pile de la mémoire est probablement épuisée. Procédure de remplacement :

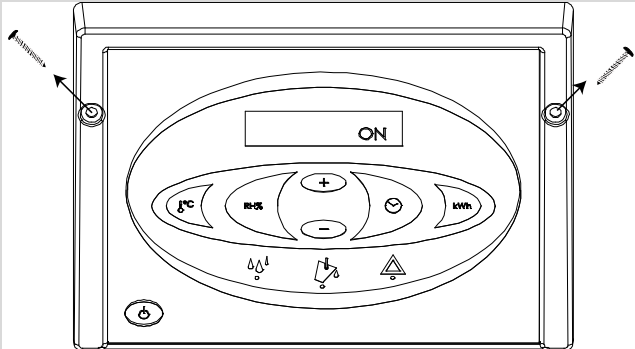
Action	
Avertissement : Débranchez toujours l'appareil du secteur avant de changer la pile	
1	<p>Desserrez les vis de part et d'autre du panneau de commande et soulevez-le délicatement par le bord supérieur</p> 
2	<p>Coupez l'attache qui maintient la pile. Remplacez la pile et utilisez une attache d'une largeur maximale de 2,5 mm</p> <p>Utilisez exclusivement des piles AAA alcalines</p> <p>Illustration de la carte à circuit imprimé avec pile dans le schéma de câblage présenté à la page 30.</p>

Suite page suivante

Manuel d'utilisation, *suite*

Messages d'erreur Vue d'ensemble des erreurs susceptibles d'empêcher un fonctionnement normal

Message d'erreur	Illustration	Cause	Solution
CDT 30-40-60 : Le voyant jaune au centre est allumé avec un symbole de vidange et l'affichage indique FULL (PLEIN)		Le réservoir d'eau est plein ou la pompe à eau (accessoire) est défectueuse	Consultez le guide de vidange ci-dessous ou vérifiez la sortie de la pompe
Le voyant d'avertissement rouge de droite est allumé et l'affichage indique HIGH TEMP (TEMP HAUTE)		La pression ou la température d'un élément sous haute pression est trop élevée	Vérifiez si le filtre et les passages d'air dans l'appareil ne sont pas encrassés
Le voyant d'avertissement rouge de droite est allumé et l'affichage indique AMBIENT TEMP (TEMP AMBIANTE)		La température de la pièce est hors limites	Placez le déshumidificateur dans la plage de température spécifiée, entre 3° et 32° C
Le voyant d'avertissement rouge de droite est allumé et l'affichage indique SENSOR FAIL (PANNE CAPTEUR) . L'un des capteurs internes est défectueux. Utilisez les touches +/- pour basculer entre les 3 erreurs possibles		SENSOR FAIL (PANNE CAPTEUR)	
		1: EVAP FAIL (PANNE ÉVAP) Le thermomètre de l'évaporateur est défectueux	Intervention d'un technicien d'entretien agréé requise
		2: COND FAIL (PANNE COND) Le thermomètre du condenseur est défectueux	Intervention d'un technicien d'entretien agréé requise
		3: ROOM FAIL (PANNE PIÈCE) La température intérieure de la pièce est inadéquate	Intervention d'un technicien d'entretien agréé requise
Le voyant d'avertissement rouge de droite est allumé et l'afficheur indique LP STOP (ARRÊT LP)		Fuite dans le circuit de refroidissement	Intervention d'un technicien d'entretien agréé requise

Suite page suivante

Manuel d'utilisation, *suite*

Vidange du réservoir d'eau Il est inutile d'arrêter le déshumidificateur pour vider le réservoir d'eau. Il s'arrête automatiquement lorsque le réservoir d'eau est retiré.

(CDT 30-40-60) Procédure de vidange du réservoir d'eau :

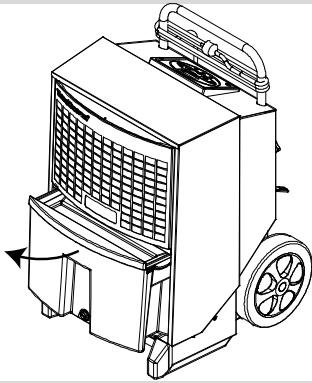
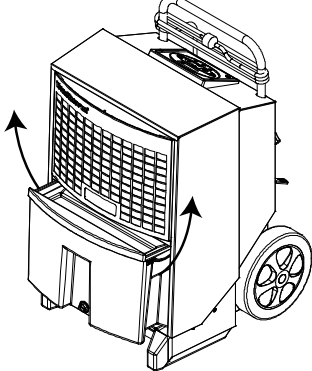
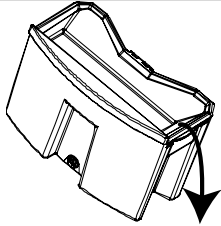
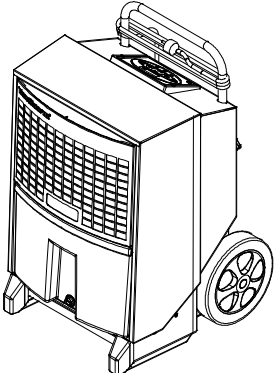
Étape	Action	Illustration
1	Sortez le réservoir d'eau à moitié en tirant sur la poignée située sur le devant	
2	Saisissez les poignées latérales du réservoir d'eau et soulevez-le du déshumidificateur	
3	Videz l'eau par le bec latéral	
4	Remettez le réservoir d'eau en place Important : Veillez à pousser le réservoir d'eau aussi loin que possible	



Accessoires

Introduction

Des informations plus détaillées sur chacun des accessoires sont disponibles auprès de Dantherm.

Liste

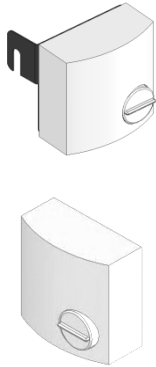
La liste complète des accessoires de la gamme CDT, avec illustrations, description et référence est présentée ci-après :

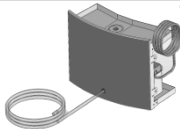
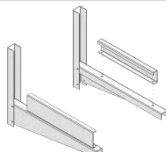
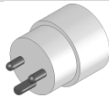
Accessoires	Illustration	Description	Modèle CDT	Référence
Hygromètre		Lorsqu'il est raccordé à un hygromètre, le déshumidificateur peut fonctionner automatiquement en fonction de l'humidité de l'air		
		Deux versions d'hygromètre sont proposées :	Tous	396242
		Hygromètre avec cordon d'alimentation de 0,4 m, prise jack et fixation	Tous	396241
Hygromètre avec cordon d'alimentation de 3 m et prise jack				
Robinet et raccord de tuyau		Clapet à bille, raccord en Laiton et collier de serrage	Tous	396243
Pompe de relevage des condensats		Lorsqu'une pompe de relevage des condensats est utilisée, il est inutile de vider le réservoir d'eau	CDT 30/30S	075616
			CDT 40/40S/60	075617
Équerre de fixation murale		Le déshumidificateur peut être éloigné du sol en le montant sur l'équerre de fixation murale	CDT 30/30S	396247
			CDT 40/40S/60	396248
Prise danoise avec fiche de terre		Adaptateur pour prises continentales avec terre	Tous	396249

Guide d'entretien

Maintenance préventive

Avertissement

L'entretien préventif est nécessaire pour éviter les pannes.
Débranchez toujours l'appareil du secteur avant une intervention d'entretien !

Ce produit contient un réfrigérant inflammable. Avant de travailler sur le système, effectuez les vérifications de sécurité suivantes afin de minimiser les risques d'incendie :

- Pas de flammes nues
- Aucune source d'inflammation électrique (contacts électriques ouverts)
- Pas de sources d'inflammation mécaniques (procédés de broyage)
- Aucun matériau inflammable à proximité de l'espace de travail
- Ventilation optimale de la zone
- Vérifier la présence de réfrigérant

Autres mesures de sécurité :

- Les techniciens ainsi que toute autre personne travaillant à proximité de l'appareil doivent être informés de la nature des travaux effectués.
- La zone entourant l'espace de travail doit être cloisonnée.
- Placez un panneau « Défense de fumer » autour de la section.

Si des travaux à chaud doivent être effectués sur l'équipement frigorifique ou sur toute pièce connexe, l'équipement d'extinction d'incendie approprié doit se trouver à portée de main :

- Extincteur à poudre sèche
 - CO²
 - Brouillard d'eau
 - Mousse résistant à l'alcool
-

Inspection de l'utilisateur (liste de contrôle)

La liste de contrôle pour l'inspection est conçue pour que les utilisateurs puissent effectuer l'entretien préventif. Aucune compétence particulière n'est requise pour ce contrôle de service. La liste de contrôle contient des informations sur :

- les composants qui doivent être inspectés ;
 - fréquence des inspections (annuelle, mensuelle, hebdomadaire, quotidienne) ;
 - la procédure de l'inspection ;
 - Critères de conformité ou non-conformité
-

Annuel ou en fonction du compteur d'entretien

Lorsque les intervalles de service expirent, ou au moins une fois par an, apportez le déshumidificateur dans un centre d'entretien agréé.

L'appareil sera entièrement révisé et inspecté en termes de fuites dans le système de refroidissement et de sécurité électrique.

Dantherm propose également des contrats d'entretien couvrant un programme en 18 points. Contactez votre distributeur Dantherm local pour des informations plus détaillées.

Contactez Dantherm pour obtenir une liste de contrôle spécifique pour les professionnels qualifiés et autorisés.

Pièces de rechange

Retrouvez notre boutique en ligne avec les pièces détachées pour les déshumidificateurs CDT sur Dantherm.com.

Suite page suivante

Maintenance préventive, *suite*

Liste de contrôle
(utilisateur)
- page 1

Points de contrôle	Fréquence	Procédure de vérification	Critères	✓	÷	×
Manuel d' utilisation : Le manuel d' utilisation est-il disponible dans la langue locale ?	Quoti- dien	Visuel	Conforme : Manuel d' utilisation disponible			
Marquage						
Plaque signalétique	Annuel	Visuel Vérifiez que tous les marquages sont lisibles et dans leur forme originale – incidents ni modifications.	Conforme : Les marques sont lisibles. Non conforme : Les marquages doivent être remplacés s' ils sont endommagés, altérés ou illisibles.			
Référence	Annuel					
Marquage de contrôle	Annuel					
Avertissements	Annuel					
Matériel électrique : Câble d' alimentation						
Fiche et câble	Mensuel	Visuel Vérifiez que la fiche et les câbles ne sont pas endommagés ni cassés.	Conforme : Pas de dommages ou de cassures sur la fiche et les câbles.			
Prise PE (mise à la terre)/adaptateur	Mensuel	Visuel Vérifiez que le connecteur du câble s' adapte à la fiche d' alimentation.	Conforme : Le connecteur s' adapte à la fiche d' alimentation ou est équipé d' un adaptateur.			
Matériel électrique : Câblage interne (Attention aux surfaces chaudes ! Retirer la grille avant et inspecter les câbles à l' intérieur de l' appareil.)						
Montage	Annuel	Visuel Vérifiez que toutes les connexions sont fixées et montées correctement sur les	Conforme : Les câbles sont enfilés dans les bornes.			
Fiches et câbles	Annuel	Visuel Vérifiez que la fiche et les câbles ne sont pas endommagés ni cassés.	Conforme : Pas de dommages ou de cassures sur la fiche et les câbles.			

Maintenance préventive, *suite*

Liste de contrôle (utilisateur)
- page 2

Points de contrôle	Fréquence	Procédure de vérification	Critères	✓	+	X
Le compteur horaire fonctionne-t-il correctement ?	Annuel	Visuel	Conforme : Activez le déshumidificateur, vérifiez que le compteur horaire fonctionne.			
Est-ce que le compteur MED fonctionne-t-il ?	Annuel	Visuel	Conforme : Activez le déshumidificateur, vérifiez que le compteur MED mesure la consommation électrique.			
Écran	Annuel	Visuel	Conforme : Lumière à l' écran. L' affichage est lisible.			
Boîtier du déshumidificateur						
Nettoyage	Mensuel	Visuel	Conforme : Propre, exempt d' huile et de saletés.			
Passage libre à travers les orifices de ventilation	Mensuel	Visuel	Conforme : Les orifices d' aération sont exempts de poussière et de saleté.			
Déformations, fissures ou cassures	Annuel	Visuel Ruban à mesurer	Conforme : Déformation < 5 mm de profondeur. Ouvertures entre les plaques < 5 mm			
Fixation et endommagement de la poignée	Annuel	Contrôle manuel	Conforme : Pas de vis desserrées ou manquantes. Aucun dommage apparent sur la poignée. La poignée glisse facilement vers le haut et vers le bas. La poignée ne peut pas glisser vers le haut et vers le bas lorsque les vis moletées sont serrées.			
Joints et joints d' étanchéité	Annuel	Visuel	Conforme : Les joints sont complets et sans fissures.			
Contrôle visuel des roues	Annuel	Visuel	Conforme : Les roues tournent librement – sans entrave. Aucun dommage apparent sur la voie des roues.			

Maintenance préventive, *suite*

Liste de contrôle (utilisateur)

- page 3

Points de contrôle	Fréquence	Procédure de vérification	Critères	✓	÷	X
Grille avant et arrière (fonctionnement et fixation)	Annuel	Visuel	Conforme : Le filtre est monté. La grille ou la plaque d' évacuation (module S) est montée et fixée avec 4 vis. La grille à l' intérieur des orifices d' évacuation d' air des CDT 30S et CDT 40S est complète et bien fixée.			
Récupération de l' eau						
Le réservoir d' eau est-il en bon état ?	Annuel	Remplissez d' eau et vérifiez que l' eau ne s' échappe pas du récipient.	Conforme : Pas de fuites			
Le flotteur fonctionne-t-il correctement ?	Annuel	Le réservoir d' eau est enlevé pendant le fonctionnement. Le déshumidificateur doit cesser de fonctionner.	Conforme : Le déshumidificateur arrête de fonctionner après 10 secondes. Non conforme : Le déshumidificateur ne s' arrête pas et continue de fonctionner.			
La sortie de vidange du bac d' égouttement est-elle en bon état ?	Annuel	Remplissez d' eau et vérifiez que l' eau s' échappe de la sortie de vidange.	Conforme : Passage libre par la sortie de vidange.			
La pompe fonctionne-t-elle correctement ?	Annuel	Remplissez d' eau, démarrez le déshumidificateur et vérifiez que la pompe démarre et vide le réservoir.	Conforme : La pompe démarre et vide le réservoir.			
Boutons de contrôle Start/Stop	Mensuel	Appuyez sur la touche Démarrer pour activer le déshumidificateur, et appuyez ensuite pour l' éteindre à nouveau.	Conforme pour le démarrage : Le déshumidificateur commence à fonctionner après 2 secondes. Conformité pour la désactivation : Le déshumidificateur commence s' éteint après 2 secondes.			

Maintenance préventive, *suite*

Liste de contrôle
(utilisateur)
- page 4

Points de contrôle	Fréquence	Procédure de vérification	Critères	✓	÷	X
Circuit de refroidissement						
Est-ce que l' isolation est bonne ?	Annuel	Visuel	Conforme : L' isolation est complète et sans fissures ni trous.			
Fuites sur les tuyaux	Annuel	Les tuyaux sont-ils intacts et sans signe de corrosion ? Le fond du compresseur présente-t-il une accumulation d' huile ? Y a-t-il d' autres signes de fuites au niveau du compresseur ou dans le circuit	Conforme : Les tuyaux ne sont pas endommagés, ne présentent aucun signe de corrosion ni bosse. Aucune accumulation d' huile au fond du compresseur.			
Le circuit de refroidissement fonctionne-t-il ?	Annuel	Activez le déshumidificateur et vérifiez que les surfaces deviennent froides.	Conforme : Les surfaces refroidissent.			
Les surfaces de chauffage/refroidissement sont-elles propres ?	Annuel	Enlevez le filtre à air et inspectez visuellement les surfaces de chauffage/refroidissement.	Les surfaces sales sont nettoyées avec une brosse douce.			
Les lames sont-elles intactes ?	Annuel	Retirez le filtre à air et inspectez visuellement.	Les lames courbées sont redressées.			
Ventilation						
Les ventilateurs sont-ils propres ?	Annuel	Visuel	Conforme : Propre, exempt d' huile et de saletés.			
Le ventilateur fonctionne-t-il librement sans entrave ?	Annuel	Visuel	Conforme : Le ventilateur fonctionne librement – sans entrave – lorsqu' il est activé manuellement.			
Les filtres sont-ils propres et intacts ?	Annuel	Visuel	Conforme : Propre, exempt d' huile et de saletés.			

Maintenance préventive, *suite*

Nettoyage mensuel Procédure de nettoyage mensuel :

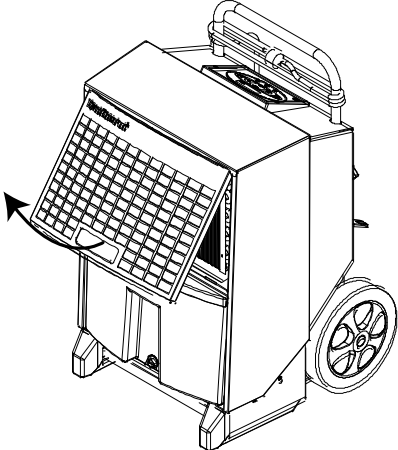
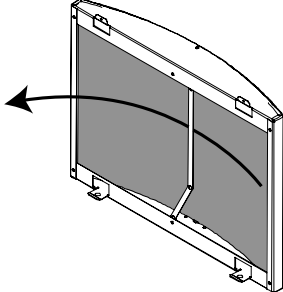
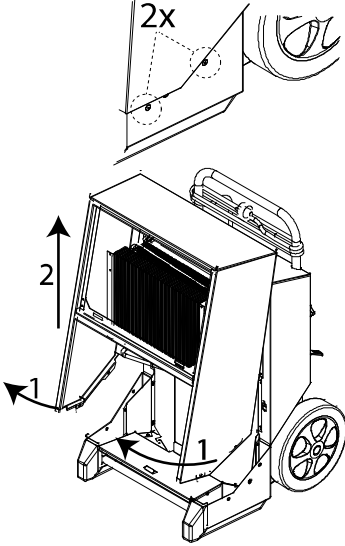
Étape	Action
1	Ouvrez et soulevez la grille en façade 
2	Déposez le filtre et rincez-le à l'eau chaude savonneuse ou aspirez-le s'il n'est que légèrement encrassé. Si le filtre est très encrassé, il convient de le remplacer. Consultez le chapitre relatif aux pièces de rechange 
3	CDT 30-40-60 uniquement : Nettoyez le réservoir d'eau
4	Retirez les 2 vis des deux côtés et suivez la procédure ci-dessous en fonction de l'unité : CDT 30-40-60 : 1. Soulevez la coque d'environ 30° 2. Soulevez la coque CDT 90 : 1. Ouvrez la coque d'environ 5° 2. Soulevez la coque de 1 à 2 cm, jusqu'à ce qu'il se détache par le haut du caisson. Passez la coque avec précaution par-dessus le raccord du tuyau AVERTISSEMENT Attention aux bords tranchants. 

Suite page suivante

Maintenance préventive, *suite*

Nettoyage mensuel,
suite

Étape	Action
5	<p>Nettoyez la surface de l'évaporateur avec une brosse douce, un aspirateur ou de l'air comprimé</p> <p>AVERTISSEMENT Attention aux bords tranchants.</p>
6	<p>CDT 90 uniquement : Déposez les deux vis TX20 du ramasse-gouttes avant, déposez et nettoyez-le ramasse-gouttes</p> <p>REMARQUE : En remettant le ramasse-gouttes en place, veillez à ce que son bord arrière repose sur le rebord intérieur du déshumidificateur</p>
7	<p>CDT 30-40-60 : Remplacez la coque et le réservoir d'eau.</p> <p>CDT 90 : Remettez la coque de la carrosserie en place en faisant passer le raccord du tuyau à travers en premier lieu, puis en soulevant la coque par-dessus le bord supérieur de la carrosserie</p>
<p>NE PAS remettre à zéro le compteur d'intervalle d'entretien de l'appareil lors de l'entretien mensuel.</p>	

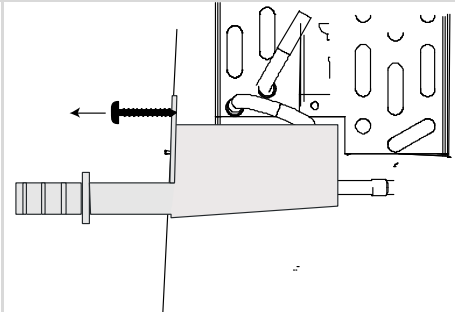
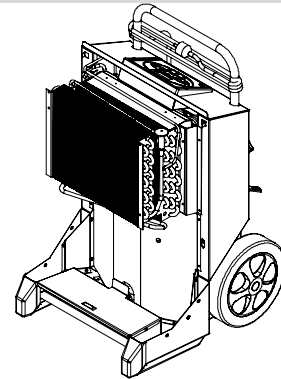

Recherche de pannes

Recherche de pannes

Reportez-vous au tableau ci-dessous pour localiser et corriger les problèmes ou les erreurs :

Problème	Cause possible	Solution
<ul style="list-style-type: none"> Le déshumidificateur ne démarre pas L'affichage ne s'allume pas 	La prise n'est pas raccordée au secteur	Vérifiez que le déshumidificateur est raccordé au secteur Vérifiez la prise au besoin en branchant un autre appareil électrique.
<ul style="list-style-type: none"> Le déshumidificateur ne démarre pas Le voyant vert ne s'allume pas HYG STOP est affiché 	L'hygrostat a détecté que le degré d'humidité dans l'air est inférieur à la valeur de consigne et s'est éteint pour économiser l'énergie	Diminuez la valeur de consigne de l'hygrostat ou passez en fonctionnement manuel. Consultez la rubrique Fonctionnement de l'hygrostat interne à la page 12
<ul style="list-style-type: none"> Le voyant jaune est allumé L'affichage indique Full (Plein) 	Le réservoir d'eau est plein ou la pompe (accessoire) est bloquée	Videz réservoir d'eau ou débloquez la pompe
<ul style="list-style-type: none"> Le voyant rouge est allumé 	Erreur lors de l'arrêt de l'appareil	Consultez le tableau du manuel d'utilisation relatif aux messages d'erreur à la 15
<ul style="list-style-type: none"> Le déshumidificateur fonctionne Le voyant vert est allumé L'affichage indique SERVICE (ENTRETIEN) en clignotant 	L'intervalle d'entretien défini a expiré	Effectuez l'entretien de l'appareil comme indiqué sous la rubrique relative à l'expiration du compteur d'entretien
<ul style="list-style-type: none"> Le déshumidificateur fonctionne Lors de l'activation du capteur HR%, l'affichage indique SENSOR FAIL (PANNE CAPTEUR) 	Capteur de HR% défectueux	Remplacez le capteur de HR%
<ul style="list-style-type: none"> Les kWh et les heures de fonctionnement ne s'affichent pas sans alimentation secteur 	La pile de la mémoire est épuisée.	Remplacez la pile. Voir la page 14

Remarque :

- Si l'appareil ne fonctionne pas correctement, arrêtez-le immédiatement !
- Avant de commencer la recherche de panne, patientez une minute, pour le cas où l'électronique aurait arrêté l'appareil pour des raisons de sécurité

Assistance

Si le déshumidificateur ne redémarre pas, contactez votre distributeur Dantherm, de même que si l'appareil fonctionne sans condenser d'eau. Une défaillance du circuit de refroidissement nécessitant l'intervention d'un technicien d'entretien est possible.

Mise au rebut

Avertissement

Ce produit est conçu pour une durée de service prolongée. Pour la mise au rebut du produit, respectez les lois et procédures nationales pour la protection de l'environnement.

Évacuez la

Ce produit contient un réfrigérant inflammable.

Avant de procéder à la mise au rebut, évacuez le fluide frigorigène conformément à la procédure ci-dessous :

Action	
1	Isolez électriquement le système.
2	Avant de procéder, assurez-vous que : <ul style="list-style-type: none"> • Un équipement de manutention mécanique est disponible, au besoin, pour la manutention des bouteilles de réfrigérant. • Tous les équipements de protection individuelle sont disponibles et utilisés correctement. • Le processus de récupération est supervisé en tout temps par une personne compétente. • L'équipement et les bouteilles de récupération sont conformes à la norme appropriée.
3	N'utilisez que des bouteilles de récupération de réfrigérant appropriées et assurez-vous qu'elles sont sur la balance avant de procéder. <ul style="list-style-type: none"> • Ne pas mélanger les fluides frigorigènes dans les unités de récupération, encore moins dans les bouteilles.
4	Activez le dispositif de récupération, conformément aux instructions du fabricant. <ul style="list-style-type: none"> • Ne pas trop remplir les bouteilles. (Pas plus de 80 % de charge liquide en volume). • Ne pas dépasser la pression de service maximale de la bouteille, même temporairement.
5	Si les bouteilles sont remplies correctement et que le processus est terminé, apposez une étiquette indiquant que le système est : <ul style="list-style-type: none"> • Déclassé • Vidé de tout réfrigérant • S'assurer qu'il y a des vignettes sur l'équipement indiquant que l'équipement contient un réfrigérant inflammable. <p>La vignette doit être datée et signée par le technicien responsable.</p>
5	S'assurer que les bouteilles et l'équipement sont rapidement retirés du site et que toutes les vannes d'isolation de l'équipement sont fermées.
6	Le réfrigérant récupéré doit être retourné au fournisseur de réfrigérant. <ul style="list-style-type: none"> • Ne pas charger le réfrigérant récupéré dans un autre système de réfrigération à moins qu'il n'ait été nettoyé et vérifié.

Suite page suivante

Mise au rebut, *suite*

Batteries/ Électronique

Les appareils électriques et électroniques et leurs piles contiennent des matériaux, composants et substances susceptibles de présenter un danger pour la santé humaine et l'environnement si les déchets ne sont pas traités correctement.

Les appareils électriques et électroniques et les piles sont marqués d'un symbole représentant une poubelle barrée. Il signifie que les appareils électriques et électroniques et les piles ne doivent pas être jetés avec les déchets domestiques non triés, mais collectés séparément.

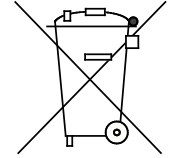

En tant que consommateur, il importe que vous déposiez les piles usagées à un point de collecte approuvé. Vous contribuerez ainsi au recyclage des piles conforme à la législation et à éviter toute pollution environnementale inutile.

Appendix

Caractéristiques techniques

Caractéristiques générales – Le tableau ci-après indique les :
nérales :

Caractéristiques	Unité	CDT 30	CDT 40	CDT 60	CDT90
Plage d'humidité	% HR	40-100			
Hystérésis de %HR	% HR	4			
Plage de température	°C	3-35			
Raccordement au secteur	V/Hz	1N 230+PE/50			
Puissance max. en ampères	A	3,6	4,1	5,6	8,3
Puissance d'entrée max.	kW	0,8	0,9	1,3	1,9
Débit d'air :	m ³ /h	250	350	725	1000
Puissance frigorifique	kW	1,5	2	3,0	4,2
Réfrigérant	-	R454C			
Densité du réfrigérant	kg	0.41	0.45	0.65	1.6
Pression du système max.	bar	26			
PRP (GWP, Global Warming Potential) PRP (Potentiel de réchauffement planétaire)	-	146			
Capacité du réservoir d'eau	l	7.0	14.0	14.0	-
Niveau sonore à 1 m	dB	56	59	62	62
Poids	kg	34	43	47	62
Classe/indice de protection	IP :	x4			
Filtre	PPI	15			
Précision de mesure des kWh	%	±5%			

Dimensions

Illustration

CDT 30-40-60

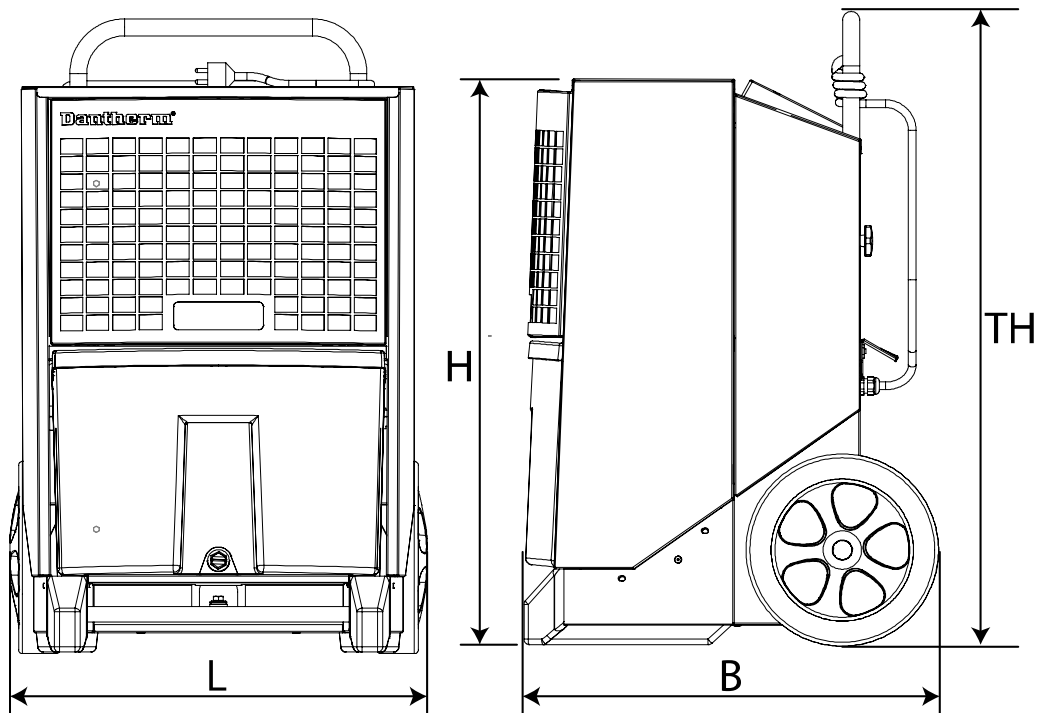

CDT 90

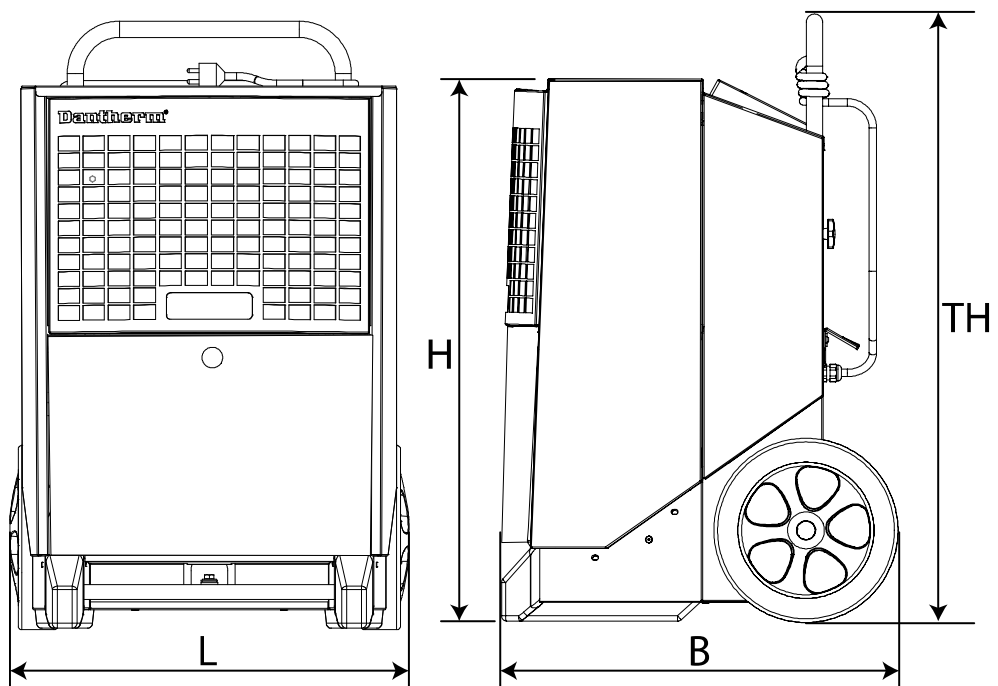

	CDT 30 MKIII	CDT 40 MKIII	CDT 60 MKIII	CDT 90 MKIII
L	426 mm	542 mm	542 mm	650 mm
B	506 mm	539 mm	539 mm	593 mm
H	650 mm	736 mm	816 mm	894 mm
TH (Hauteur totale)	1016 mm	1190 mm	1270 mm	977 mm

fr

Schéma de câblage

Schéma

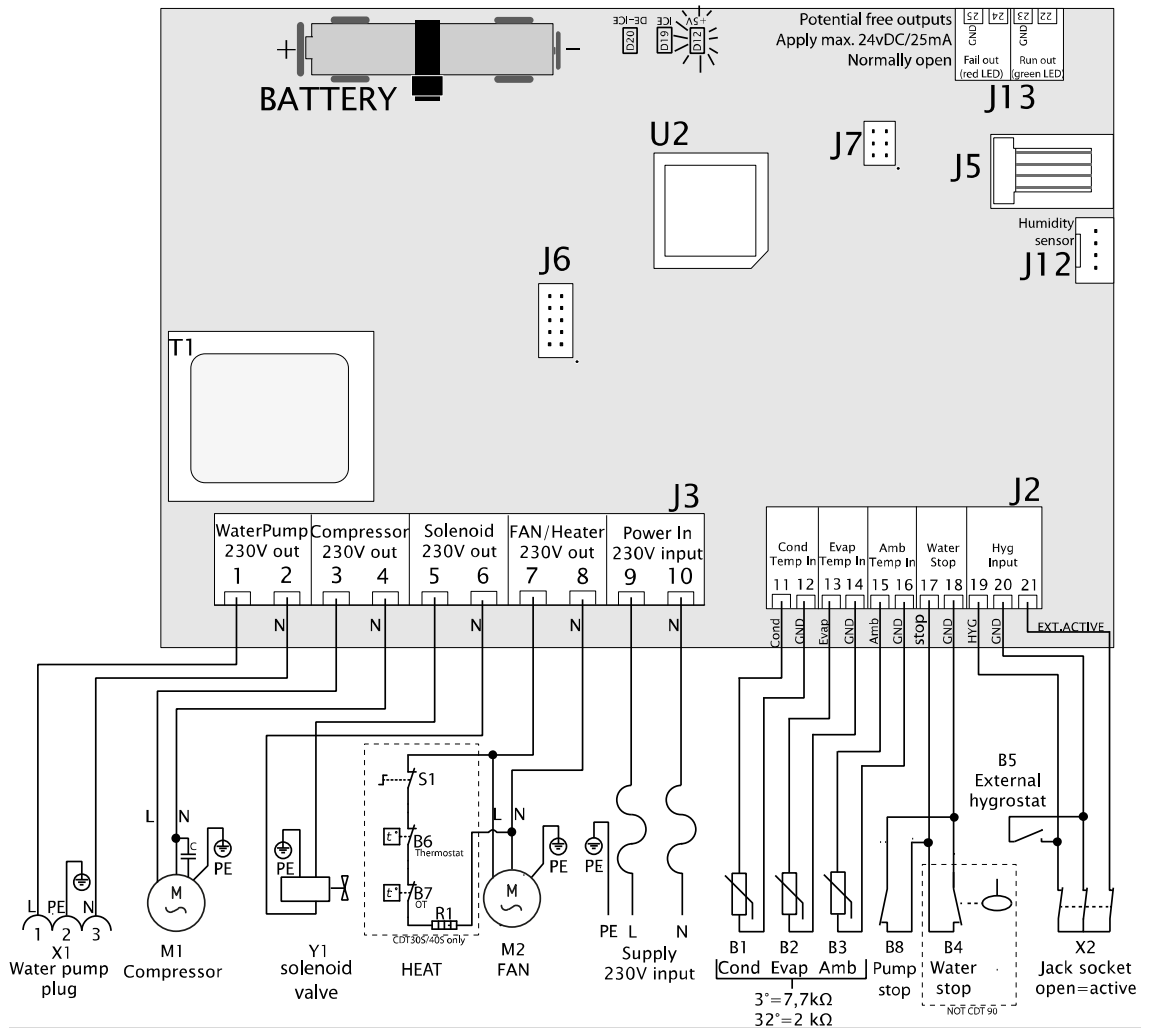

Pos.	Description	Pos.	Description
B1	Capteur de température de surface du condenseur	J6	Inutilisé
B2	Capteur de température de surface de l'évaporateur	J7	Réglages d'usine
B3	Capteur de température ambiante	J12	Hygrostat interne
B4	Capteur de "réservoir d'eau plein"	J13	Sortie supplémentaire
B5	Hygrostat externe (accessoire)	M1	Compresseur du refroidisseur
B6	Thermostat (30S/40S uniquement)	M2	Moteur du ventilateur
B7	Surchauffe (30S/40S uniquement)	R1	Élément chauffant (30S/40S uniquement)
B8	Alarme de pompe externe (accessoire)	S1	Marche/arrêt de l'élément chauffant (30S/40S uniquement)
D12	Commande d'alimentation des voyants + 5 V CC	T1	Transformateur
D19	Voyant Gel à la surface de l'évaporateur	U2	Processeur
D20	Voyant Dégivrage actif	X1	Prise de la pompe à eau
J2	Raccordements basse tension	X2	Prise jack pour hygrostat externe
J3	Raccordements 230 V	Y1	Électrovanne (régulateur de pression)
J5	Inutilisé		

Déclaration de conformité

Déclaration de
conformité euro-
péenne



Dantherm, Marienlystvej 65, DK-7800 Skive déclare par les présentes que l'unité mentionnée ci-dessous :

Type : CDT 30, CDT 40, CDT 60, CDT 90 MKIII
No : 351110, 351112, 351114, 351115

- Est conforme aux directives suivantes :

2006/42/CE	Directive Machines
2014/30/UE	Directive sur la compatibilité électromagnétique
2011/65/UE	Directive RoHS
1907/2006/CE	Règlement REACH

- et est fabriquée conformément aux normes harmonisées suivantes :

DS/EN ISO 12100 :2010	Sécurité des machines - Principes généraux de conception
EN 60335-1:2012	Appareils électrodomestiques et analogues - Sécurité - partie 1
EN 60335-40:2003	Appareils électrodomestiques et analogues - Sécurité - partie -40
EN 60335-2-40 : A1 2006	Appareils électrodomestiques et analogues - Sécurité - partie 2-40
EN 378-1:2016	Systèmes de réfrigération et pompes à chaleur - Exigences de sécurité et d'environnement - Partie 1
EN 378-2:2016	Systèmes de réfrigération et pompes à chaleur - Exigences de sécurité et d'environnement - Partie 2

Index

accessoires	17	marche/arrêt	12
batterie du réfrigérant.....	26	messages d'erreur	15
branchement électrique.....	9	Mise au rebut –.....	27
caractéristiques techniques générales	28	N'empilez pas plus de 2 appareils.	11
CDT, illustration	5	panneau de commande	6
cible.....	2	pile.....	14
Circuit de refroidissement.....	6	positionnement	9
compteur horaire	13	prise.....	25
description des fonctions	4	recherche de pannes	25
dimensions	29	schéma de câblage	30
fonction	6	stockage.....	11
fonctionnement optimal	9	textes affichés hors raccordement au secteur.....	14
hygostat externe.....	13	transport	7; 10
hygostat interne.....	12; 25	vidange du réservoir d'eau.....	16
Maintenance.....	18	voyant	25

Введение

Общая информация

Содержание

Это руководство состоит из следующих разделов:

Введение.....	1
Общая информация	1
Общие предупреждения	3
Инструкции по установке и использованию	4
Описание изделия и функций.....	4
Инструкции по подготовке и транспортировке.....	7
Инструкции по использованию.....	12
Аксессуары	17
Инструкции по техобслуживанию.....	18
Профилактическое техобслуживание	18
Устранение неисправностей	26
Утилизация	27
Приложение.....	29
Технические характеристики.....	29
Габариты.....	30
Схема соединений.....	31
Декларация о соответствии	32
Предметный указатель	33

Продолжение на следующей странице

Общая информация, *продолжение*

Осушители	Данное руководство относится к мобильным осушителям производства фирмы Dantherm: CDT 30 МК III с серийным номером 351110 CDT 40 МК III с серийным номером 351112 CDT 60 МК III с серийным номером 351114 CDT 90 МК III с серийным номером 351115
Предупреждение	Необходимо прочитать это руководство по эксплуатации и придерживаться правильных процедур эксплуатации и обслуживания. Прежде чем использовать осушитель, следует полностью прочитать руководство по эксплуатации. Для предотвращения повреждений или травм важно знать о правильных процедурах эксплуатации прибора, а также принципах действия его защитных устройств.
Целевая аудитория	Это руководство предназначено для пользователей и техников, выполняющих профилактическое техобслуживание и ремонт. Прибор могут использовать дети в возрасте от 8 лет и старше, а также люди с ограниченными физическими, сенсорными или умственными способностями или люди с отсутствием опыта и знаний, если они прошли инструктаж по безопасному использованию прибора и осознают потенциальные опасности. Детям запрещается играть с прибором. Очистку и пользовательское техобслуживание не должны выполнять дети без надзора.
Авторское право	Полное или частичное копирование этого руководства разрешается только с письменного разрешения фирмы Dantherm.
Право на внесение изменений	Фирма Dantherm оставляет за собой право вносить изменения и улучшения в прибор и руководство по эксплуатации в любой момент без предварительного уведомления и каких-либо иных обязательств.

Общие предупреждения

Предупреждение! Осушители содержат горючий хладагент. Во избежание опасности необходимо соблюдать следующие меры предосторожности.

Следует иметь в виду:

- хладагенты могут не иметь запаха.

Требование по выбору местоположения (для установки и хранения):

- прибор следует устанавливать, эксплуатировать и хранить в помещении с площадью пола больше 4 м². Следует проверить, существуют ли определенные законодательные предписания, которые следует учитывать при установке или хранении прибора;
- прибор следует хранить в помещении, в котором отсутствуют постоянно работающие источники возгорания (например, открытый огонь, работающая газовая установка или работающий электрический нагреватель);
- не следует загромождать вентиляционные отверстия во время работы прибора.

Действия, которых необходимо избегать (при эксплуатации и обращении):

- следует соблюдать особую осторожность при обращении с устройством, чтобы избежать повреждений, которые приведут к утечке в контуре охлаждения;
- запрещается использовать средства для ускорения процесса разморозки или для очистки, не рекомендованные производителем;
- запрещается протыкать и жечь прибор.

В случае пожара:

- во время пожара может выделяться токсичный дым. Поэтому при возгорании необходимо как можно быстрее покинуть помещение.
-

Инструкции по установке и использованию

Описание изделия и функций

Введение В этом разделе приведено описание изделия CDT30/40/60/90 МКIII, а также его функций.

Принцип действия Поток воздуха через осушитель:

Изменение свойств воздуха по мере прохождения через осушитель:

Вентилятор нагнетает влажный воздух через фильтр внутри осушителя.



Воздух охлаждается, в результате чего влага конденсируется, превращаясь в капли воды, которые:

- либо попадают в водосборник (CDT 30–40–60), либо
- удаляются через сливной шланг (CDT 90).



Воздух снова нагревается теплом, выделяющимся при работе осушителя (температура повышается примерно на 5 °С).

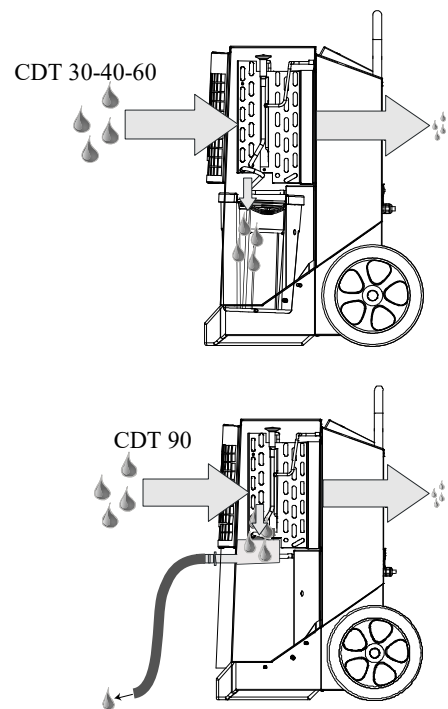

По мере того как воздух циркулирует через осушитель, его влажность постепенно снижается, что приводит к быстрому, но мягкому осушению. Осушитель может работать непрерывно или включаться и выключаться встроенным гигростатом.

Продолжение на следующей странице

Описание изделия и функций, продолжение

Иллюстрация

Иллюстрация осушителя:

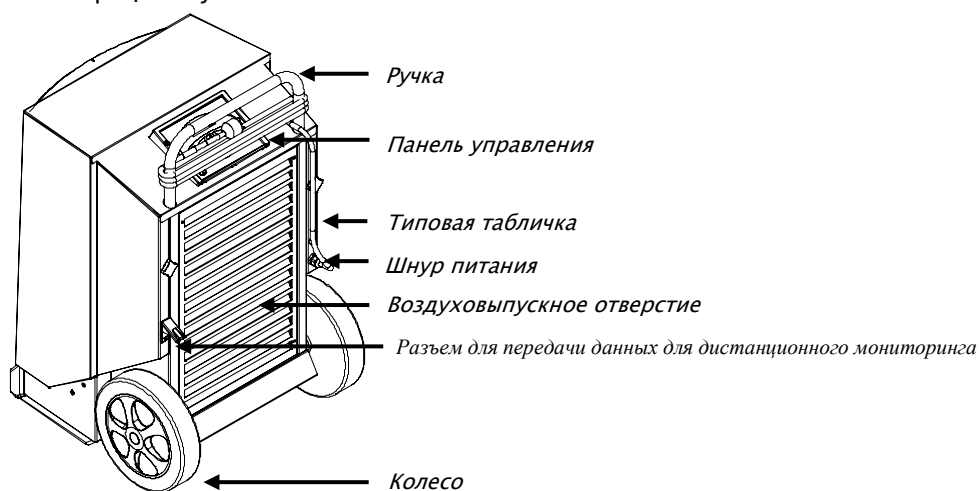

Вид сзади

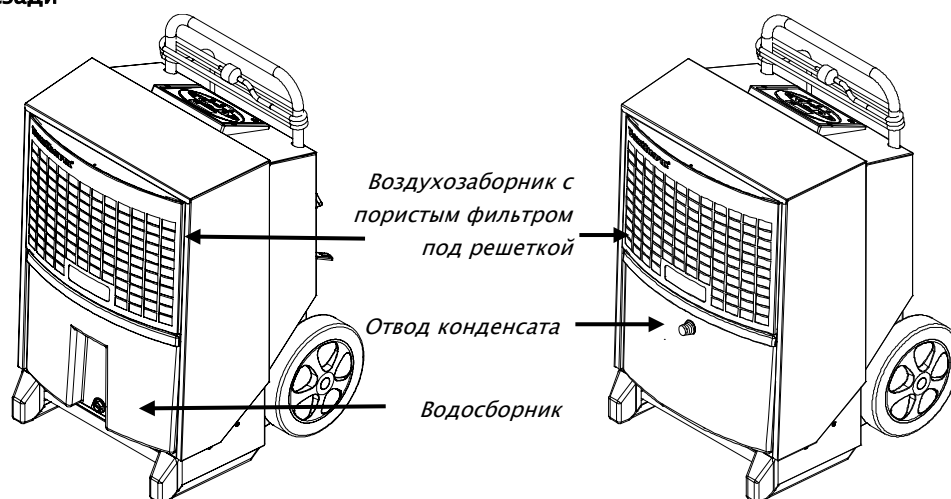

Вид спереди

CDT 30-40-60

CDT 90

Водосборник (CDT 30-40-60)

Конденсат попадает в водосборник или может сразу отводиться в канализацию посредством подсоединенного шланга (дополнительный аксессуар). По заполнении водосборника осушитель автоматически выключается. Процедура опорожнения водосборника описана в инструкциях по использованию. Осушитель не может работать без водосборника.

Отвод конденсата (CDT 90)

Конденсат собирается в специальном поддоне и затем удаляется через шланг диаметром $\frac{1}{2}$ дюйма. Патрубок для подсоединения шланга должен быть установлен на место сразу после распаковывания прибора.

Продолжение на следующей странице

Описание изделия и функций, продолжение

Панель управления Иллюстрация панели управления:

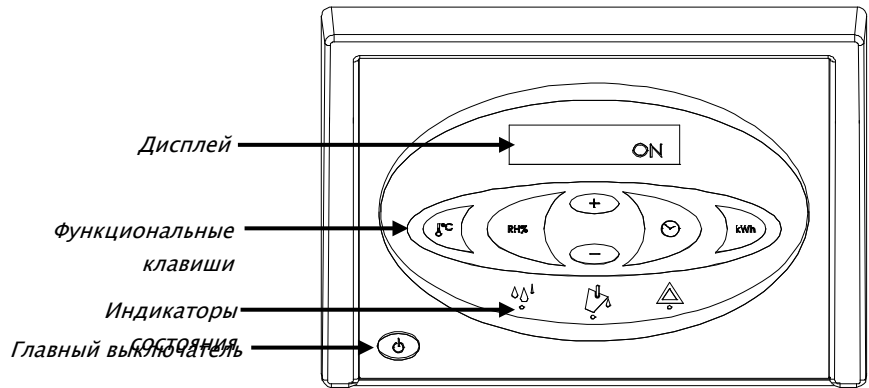

Функции

Основные функции:

- Ручной или автоматический режим работы (встроенный регулируемый гигростат).
- Разъем для внешнего гигростата.
- Индикация температуры, относительной влажности воздуха, часов работы и потребления энергии (кВт-ч).
- Счетчик часов работы и потребления энергии (кВт-ч) без подключения к сети 230 В.
- Регулируемый счетчик интервалов техобслуживания.

Эксплуатация описана в инструкциях по использованию, содержащихся в этом руководстве.

Схема контура охлаждения

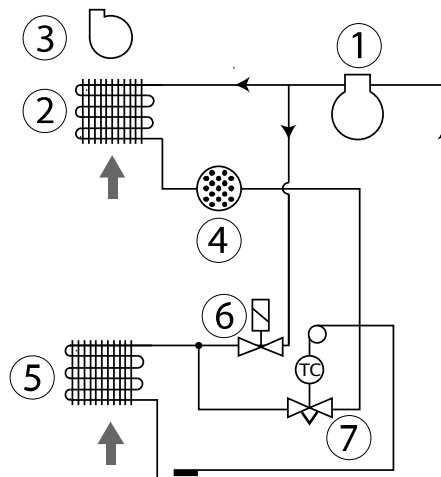

Поз.	Описание	Поз.	Описание
1	Компрессор	5	Испаритель
2	Конденсатор	6	Соленоидный клапан
3	Вентилятор	7	Термостатический расширительный клапан
4	Сухой фильтр		

Инструкции по подготовке и транспортировке

Введение В этом разделе изложены инструкции по распаковке, подготовке, транспортировке и хранению.

Предупреждение Если прибор транспортировался в горизонтальном положении, перед использованием он должен как минимум в течение одного (1) часа простоять вертикально.

Распаковка (CDT 30–40–60) Для распаковки CDT 30–40–60 нужно выполнить следующие действия:

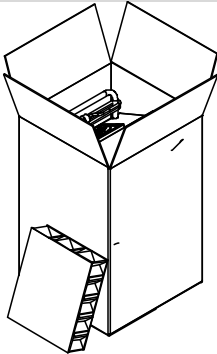
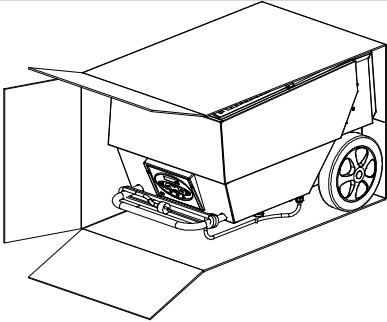
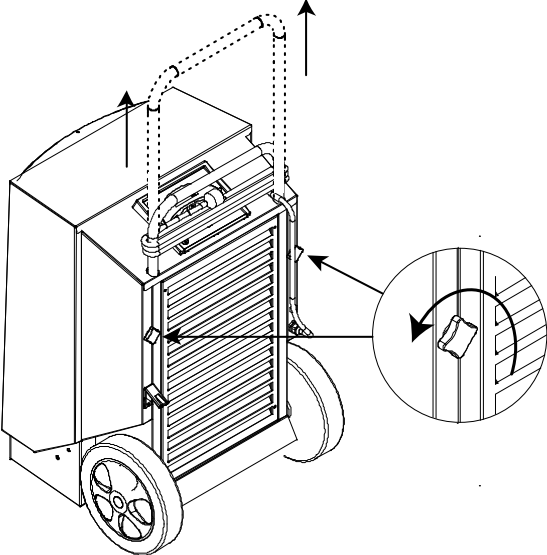
Действие	Описание действия	Иллюстрация
1	Открыть верхнюю часть упаковки	
2	Установить коробку вертикально, чтобы колеса прибора находились на полу	
3	Вынуть прибор из коробки	
4	Отпустить фиксирующие винты, вытянуть ручку на требуемую высоту и затянуть фиксирующие винты	
5	Убрать защитную пленку с панели управления	

Продолжение на следующей странице

Инструкции по подготовке и транспортировке, *продолжение*

Распаковка
(CDT 90)

Для распаковки CDT 90 нужно выполнить следующие действия:

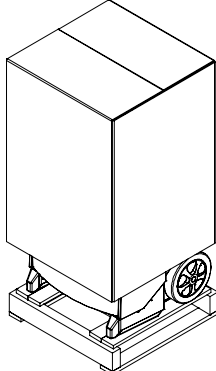
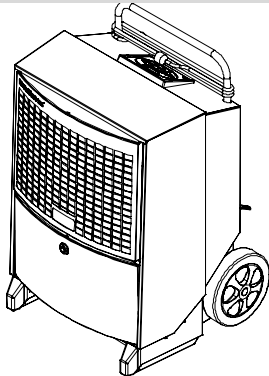
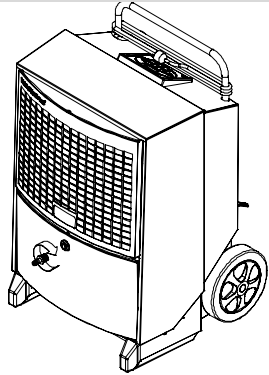
Step	Action	Illustration
1	Снимите с осушителя упаковку.	
2	Снимите осушитель с поддона. Теперь он готов к установке в соответствии с приведенными ниже указаниями.	
3	Подсоедините патрубок для подключения шланга	
4	Уберите защитную пленку с панели управления	

Продолжение на следующей странице

Инструкции по подготовке и транспортировке, *продолжение*

Положение

Осушитель следует располагать таким образом, чтобы вокруг него интенсивно циркулировал воздух. Со стороны воздухозаборника до ближайших предметов должно оставаться расстояние не менее 60 см, со стороны воздуховыпуска — не менее 3 м. Также необходимо помнить:

- не следует загораживать вентиляционные отверстия во время работы прибора.

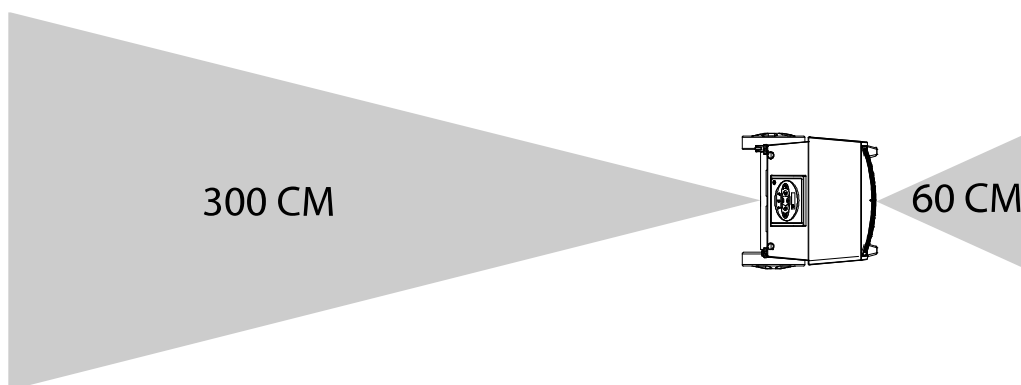

Требования к местоположению

Так как осушители содержат горючий хладагент, необходимо соблюдать следующие требования к местоположению:

- прибор следует устанавливать, эксплуатировать и хранить в помещении с площадью пола больше 4 м². Следует проверить, существуют ли определенные законодательные предписания, которые следует учитывать при установке или хранении прибора;
- прибор следует хранить в хорошо вентилируемом помещении, размер которого соответствует требуемому — 4 м²;
- прибор следует хранить в помещении, в котором отсутствуют постоянно работающие источники возгорания (например, открытый огонь, работающая газовая установка или работающий электрический нагреватель).

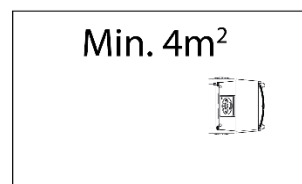

Оптимальная эксплуатация

Окна и двери в помещении, где нужно осушить воздух, должны быть закрыты, а прибор не должен располагаться возле источников тепла (например, радиаторов отопления).

Электрическое подключение

В комплект поставки прибора входит шнур питания длиной 3,5 м, который можно подключать к любой розетке электросети 230 В/50 Гц с предохранителем на 10–16 А.

Если штепсельная вилка имеет три штифта, включая нулевой защитный проводник РЕ, необходимо использовать переходник (принадлежность — арт. № 396249).

Предупреждение. Поврежденный кабель питания должен заменять специалист производителя или сервисного агента, или персонал с аналогичной квалификацией, чтобы избежать опасностей.

Инструкции по подготовке и транспортировке, *продолжение*

**Транспортировка
или перемещение
осушителя**

Осушитель можно поднимать вдвоем или с помощью подъемного приспособления.
См. инструкции ниже.

Необходимо соблюдать правила техники безопасности при подъеме грузов!

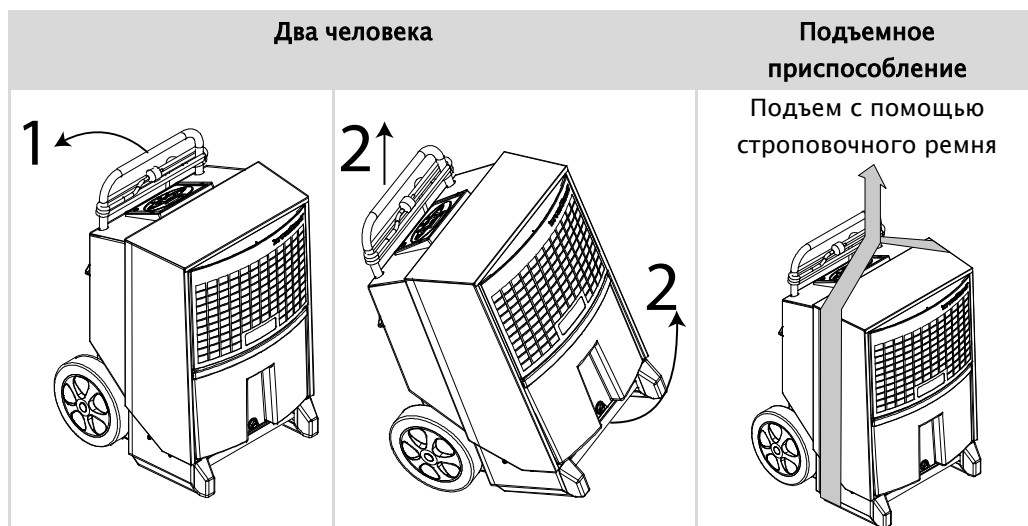

**Перемещение по
лестницам**

Колеса расположены таким образом, что прибор можно тащить вверх по лестнице, не опасаясь повредить корпус или ступеньки.

Продолжение на следующей странице

Инструкции по подготовке и транспортировке, *продолжение*

Хранение (CDT 30–40–60)

Для хранения осушители CDT 30–40–60 можно штабелировать, расположив один на другой 2 блока одного размера (см. иллюстрацию в таблице ниже).

Примечание.

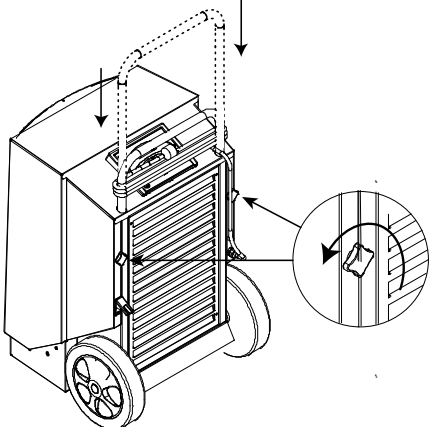
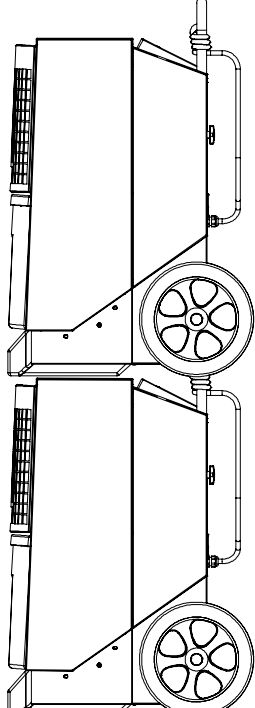
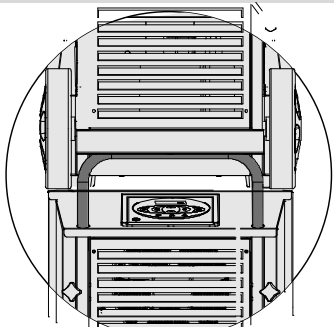

- Не устанавливайте друг на друга более двух устройств.
- Не штабелируйте приборы CDT 90.

Действие	Иллюстрация
Опустить ручку вниз.	 A technical drawing of a dehumidifier unit on wheels. A dashed line with an arrow indicates the handle being lowered from its upright position to a horizontal position. A circular inset provides a magnified view of the handle's locking mechanism, showing a small tab that must be moved to the left to lock the handle in the down position.
Поставить приборы в штабель.	 A technical drawing showing two dehumidifier units stacked vertically. The top unit is positioned directly above the bottom unit, demonstrating the correct stacking method for storage.
Убедиться в том, что колеса верхнего прибора правильно совмещены с ручкой нижнего прибора.	 A circular inset diagram showing the front view of the stacked units. It highlights the alignment between the wheels of the upper unit and the handle of the lower unit, ensuring they are centered and properly aligned for stability.

Инструкции по использованию

Включение/выключение и рабочее состояние

В таблице ниже приведены рабочие состояния функции включения/выключения и соответствующие тексты, отображаемые на дисплее.

Клавиша	Текст на дисплее
	<p>ON — непрерывный режим работы</p> <p>INT HYG ON — режим работы под управлением встроенного гигростата</p> <p>INT HYG STOP — достигнуто заданное значение встроенного гигростата</p> <p>EXT HYG ON — режим работы под управлением внешнего гигростата</p> <p>EXT HYG STOP — достигнуто заданное значение внешнего гигростата</p>
	Выключение
	Зеленый светодиодный индикатор светится при активном осушении

Работа встроенного гигростата

В таблице ниже приведены рабочие состояния встроенного гигростата и соответствующие сообщения, отображаемые на дисплее.

Действие	Клавиша	Сигнал обратной связи
Нажать и удерживать		HYG SET RHxxx% — мигает 5 секунд. После этого осушитель переходит в режим работы под управлением встроенного гигростата с заданным значением (по достижении заданного значения на дисплее отображается индикация INT HYG STOP)
Нажать (если мигает)		Коротко нажмите +/-, пока индикация мигает, чтобы задать значение относительной влажности (RH%). Новое значение будет сохранено еще через 5 секунд после нажатия последней клавиши.
HYG OFF		
нажмите и удерживайте, пока дисплей не начнет мигать		HYG SET RHxxx% — мигает 5 секунд.
нажмите один раз, пока дисплей мигает		Мигает индикация HYG OFF . Настройка сохраняется через 5 секунд. После этого осушитель переходит в режим непрерывной работы.

Работа внешнего гигростата

Если подключен внешний гигростат, прибор автоматически перейдет в режим его использования

После этого заданное значение нужно регулировать только на внешнем гигростате. (по достижении заданного значения на дисплее отображается индикация **EXT HYG STOP**)





Инструкции по использованию, *продолжение*

Счетчик часов работы

Встроенный счетчик часов работы регистрирует общую наработку (не обнуляется), а также количество часов до следующего техобслуживания (может настраиваться). На момент поставки функция таймера техобслуживания отключена.

Действие	Клавиш	Сигнал обратной связи
Нажать и удерживать		SERVICE xxxxxh — обозначает количество часов до следующего требуемого техобслуживания. Значение автоматически сохраняется после 5 секунд мигания, и функция активируется (если еще не активирована). По истечении заданного количества часов до техобслуживания на дисплее отображается индикация SERVICE
		Нажать клавишу +/-, чтобы задать новое значение времени до техобслуживания. Новое значение будет сохранено через 5 секунд после последнего нажатия клавиши
SERVICE OFF		
нажмите и удерживайте, пока дисплей не начнет мигать		SERVICE xxxxxh — обозначает количество часов до следующего требуемого техобслуживания.
нажмите один раз, пока дисплей мигает		SET SERVICE OFF — отключение функции таймера техобслуживания. Новое значение будет сохранено через 5 секунд после нажатия последней клавиши.

Тексты на дисплее В таблице ниже рассмотрены рабочие информационные сообщения.





Клавиша	Сигнал обратной связи
	XX°C — текущая температура в помещении
	Actual RH% — текущая измеренная относительная влажность воздуха
	XX kWh — общая потребленная энергия (кВт-ч). Не обнуляется
	xxxxh — общее количество часов работы прибора. Не обнуляется

Продолжение на следующей странице

Инструкции по использованию, *продолжение*

Тексты на дисплее при отсутствии подключения к электросети

Прибор оснащен встроенным элементом питания, благодаря чему сообщения на дисплее отображаются даже при отсутствии подключения к электросети. При отсутствии подключения к электросети могут отображаться следующие сообщения.

Клавиша	Сигнал обратной связи
 удерживать и  один раз нажать	Отображается общая потребленная энергия (кВт-ч)
 удерживать и  один раз нажать	Отображается общее количество часов работы осушителя

Замена элемента питания памяти

Если невозможно считать показания счетчиков наработки, вероятная причина — разряд элемента питания памяти. Ниже описана процедура замены.

Описание действия	
Предупреждение. Прежде чем заменять элемент питания, обязательно отключите прибор от электросети	
1	<p>Ослабьте винты с обеих сторон панели управления и осторожно поднимите панель за верхний край</p> 
2	<p>Обрежьте кабельную стяжку, удерживающую элемент питания. Замените элемент питания, закрепив его новой кабельной стяжкой шириной до 2,5 мм.</p> <p>Используйте только щелочные элементы питания типа AAA</p> <p>Иллюстрация платы процессора (PCB) с элементом питания приведена на схеме соединений,.</p>

Продолжение на следующей странице

Инструкции по использованию, *продолжение*

Сообщения об ошибках

Обзор возможных сообщений об ошибках, которые мешают нормальной работе

Сообщение об ошибке	Иллюстрация	Причина	Устранение
CDT 30–40–60: Желтое свечение центрального светодиодного индикатора с символом опорожнения и сообщение FULL на дисплее		Водосборник заполнен или неисправен водяной насос (аксессуар)	Следуйте приведенным ниже инструкциям по опорожнению или проверьте выход насоса
Красное свечение правого светодиодного индикатора и сообщение HIGH TEMP на дисплее		Слишком высокие давление или температура в элементе высокого давления	Проверьте фильтр и осушитель на предмет загрязнений в воздушных каналах
Красное свечение правого светодиодного индикатора и сообщение AMBIENT TEMP на дисплее		Температура в помещении за пределами допустимого диапазона	Допустимый диапазон температуры в помещении, где установлен осушитель, должен составлять 3–32 °C
Красное свечение правого светодиодного индикатора и сообщение SENSOR FAIL на дисплее. Один из встроенных датчиков неисправен. С помощью клавиш +/- можно переходить между тремя возможными сообщениями об ошибках		SENSOR FAIL (НЕИСПРАВНОСТЬ ДАТЧИКА)	
		1: EVAP FAIL — неисправность термометра испарителя	Требуется вмешательство уполномоченного сервисного техника
		2: COND FAIL — неисправность термометра конденсатора	Требуется вмешательство уполномоченного сервисного техника
		3: ROOM FAIL — неисправность встроенного термометра температуры в помещении	Требуется вмешательство уполномоченного сервисного техника
Красное свечение правого светодиодного индикатора и текст LP STOP на дисплее		Разгерметизация контура охлаждения	Требуется вмешательство уполномоченного сервисного техника

Продолжение на следующей странице

Инструкции по использованию, *продолжение*

**Опорожнение
водосборника
(CDT 30–40–60)**

Для опорожнения водосборника осушитель выключать не нужно. После удаления водосборника осушитель выключится автоматически.

Процедура опорожнения водосборника:

Действие	Описание действия	Иллюстрация
1	Наполовину вытяните водосборник за ручку в его передней части	
2	Возьмитесь за боковые ручки водосборника и полностью выньте его из осушителя	
3	Слейте воду из водосборника через носик в его боковой части	
4	Установите водосборник на место Важно! Водосборник необходимо вставить до упора	

Аксессуары

Введение

Более подробные сведения о том или ином аксессуаре можно получить у представителей фирмы Dantherm.

Список

Ниже приведен полный список аксессуаров для приборов серии CDT с иллюстрациями, описаниями и артикульными номерами.

Аксессуары	Иллюстрация	Описание	Тип CDT	Арт. №
Гигростат		Подключенный гигростат позволяет осушителю работать в автоматическом режиме с управлением по текущей влажности воздуха	Все	396242
		Гигростаты поставляются в двух версиях: гигростат со шнуром питания длиной 0,4 м, штекером и кронштейном		
		гигростат со шнуром питания длиной 3 м и штекером		
Клапан и резьбовой фитинг		Шаровой клапан, латунный резьбовой фитинг и стяжной хомут	Все	396243
Насос для конденсата		При использовании насоса для конденсата опорожнять водосборник вручную не нужно	CDT 30/30S	075616
			CDT 40/40S/60	075617
Кронштейн для монтажа на стену		Чтобы не устанавливать осушитель на пол, его можно смонтировать на стену посредством специального кронштейна	CDT 30/30S	396247
			CDT 40/40S/60	396248
Датская штепсельная вилка с заземляющим штырем		Адаптер для европейских розеток с заземлением	Все	396249

Инструкции по техобслуживанию

Профилактическое техобслуживание

Предупреждение Для предотвращения неисправностей следует проводить профилактическое техобслуживание.
Прежде чем приступать к техобслуживанию, обязательно отключите прибор от электросети!

Изделие содержит горючий хладагент. Перед проведением работ с системой выполните следующие проверки безопасности, что свести риск возгорания к минимуму:

- отсутствует открытый огонь;
- отсутствуют электрические источники возгорания (открытые электрические контакты);
- отсутствуют механические источники возгорания (процессы шлифования);
- рядом с рабочим местом отсутствуют горючие материалы;
- зона хорошо вентилируется;
- проверить присутствие хладагента.

Другие меры предосторожности:

- Технические и другие работники, выполняющие работы на объекте, должны пройти инструктаж по природе выполняемых работ;
- зону вокруг рабочего места необходимо оградить;
- по периметру зоны необходимо разместить знаки «Не курить».

Если на оборудовании, содержащем хладагент, или связанных с ним деталях необходимо выполнить работы, проходящие с выделением тепла, необходимо подготовить соответствующие средства пожаротушения:

- сухой порошок;
- CO₂;
- водяной туман;
- спиртоустойчивая пена.

Пользовательские проверки (контрольный список)

Контрольные списки предназначены для пользователей, проводящих профилактическое техобслуживание. Для такой сервисной проверки не требуются специальные навыки. В контрольных списках содержится следующая информация:

- какие компоненты требуют проверки;
- периодичность проверки (ежеГодно, ежеМесячно, ежеНедельно, ежеДневно);
- как производить проверку;
- критерии приемлемости и неприемлемости.

Продолжение на следующей странице

Профилактическое техобслуживание, *продолжение*

**Ежегодно или
согласно
показаниям
таймера
техобслуживания**

По истечении интервала техобслуживания, но не реже одного раза в год, следует доставлять осушитель в уполномоченный сервисный центр.

Прибор будет тщательно проверен (в частности, на предмет разгерметизации контура охлаждения и электрическую безопасность), будет проведено техническое обслуживание.

Кроме того, фирма Dantherm предлагает заключить договор на сервисное обслуживание, который предусматривает комплексное обслуживание по 18 пунктам. Для получения более подробных сведений свяжитесь с ближайшим дилером Dantherm.

Для получения контрольных списков для квалифицированного и авторизованного персонала обращайтесь в компанию Dantherm.

Запасные части

На домашней странице Dantherm.com находится интернет-магазин запасных частей для осушителей CDT.

Продолжение на следующей странице

Профилактическое техобслуживание, *продолжение*

Контрольный
список
(пользовательский)
- стр. 1

Что	Периодич	Как	Критерии	✓	÷	Х
Руководство по эксплуатации: доступно ли руководство по эксплуатации на местном языке.	Д	Зрительно	Приемлемо: доступно руководство по эксплуатации.			
Знак						
Типовая табличка	Г	Зрительно	Приемлемо: разборчивые знаки			
Арт. №	Г	Убедитесь, что все знаки разборчивы и находятся в оригинальном состоянии, без повреждений и изменений.	Неприемлемо: знаки необходимо заменить, если они повреждены, изменены ли неразборчивы.			
Знак о прохождении проверки	Г					
Предупреждения	Г					
Электрическое оборудование: Шнур						
Штепсельная вилка и кабель	М	Зрительно Убедитесь, что на штепсельной вилке и кабелях нет повреждений и трещин.	Приемлемо: на штепсельной вилке и кабелях нет повреждений и трещин.			
Вилка с РЕ-проводником (заземлением)/переходник	М	Зрительно Убедитесь, что разъем на кабеле соответствует розетке.	Приемлемо: разъем соответствует розетке или оснащен переходником.			
Электрическое оборудование: внутренняя проводка (Осторожно: горячие поверхности! Снимите переднюю решетку и проверьте провода внутри блока.)						
Монтаж	Г	Зрительно Убедитесь, что все проводники правильно и прочно закреплены в <small>зажимы</small>	Приемлемо: кабели вставлены в зажимы.			
Штепсельная вилка и кабели	Г	Зрительно Убедитесь, что на штепсельных вилках и кабелях нет повреждений и трещин.	Приемлемо: на штепсельной вилке и кабелях нет повреждений и трещин.			

Профилактическое техобслуживание, *продолжение*

Контрольный
список
(пользовательский)
— стр. 2

Что	Периодич	Как	Критерии	✓	÷	Х
Счетчик часов работы функционирует?	Г	Зрительно	Приемлемо: запустить осушитель, убедиться, что счетчик часов работает.			
Счетчик MED функционирует?	Г	Зрительно	Приемлемо: запустить осушитель, убедиться, что счетчик MED регистрирует энергопотребление.			
Дисплей	Г	Зрительно	Приемлемо: свет на дисплее. Показания дисплея разборчивы.			
Корпус осушителя						
Очистка	М	Зрительно	Приемлемо: чистый, без следов масла и грязи.			
Свободное прохождение через вентиляционные отверстия	М	Зрительно	Приемлемо: на вентиляционных отверстиях нет пыли и грязи.			
Деформации, трещины и надломы	Г	Зрительно Измерительная лента	Приемлемо: деформация < 5 мм глубиной. Зазоры между пластинами < 5 мм.			
Фиксация и повреждение ручки	Г	Ручная проверка	Приемлемо: нет ослабленных или отсутствующих винтов. На ручке нет очевидных повреждений. Ручка легко движется вверх и вниз. Ручка не может двигаться вверх и вниз, когда затянуты винты с барашковой головкой.			
Сальники и уплотнения	Г	Зрительно	Приемлемо: все сальники на месте, и на них нет трещин.			
Зрительная проверка колес	Г	Зрительно	Приемлемо: колеса вращаются свободно, без биения. На поверхности качения колес нет явных повреждений.			

Профилактическое техобслуживание, *продолжение*

Контрольный
список
(пользовательский)
— стр. 3

Что	Периодич	Как	Критерии	✓	+	Х
Передняя и задняя решетки (функционалирование и фиксация)	Г	Зрительно	Приемлемо: фильтр установлен. Воздуховыпускная решетка или выпускная пластина (модуль S) установлена и закреплена 4 винтами. Сетка с отверстиями для выпускаемого воздуха на приборах CDT 30S и CDT 40S присутствует в полном объеме и			
Сбор воды						
Водосборник исправен?	Г	Заполните водой и убедитесь, что вода не вытекает из водосборника.	Приемлемо: нет утечек.			
Поплавок работает правильно?	Г	Водосборник снят во время работы. Осушитель должен остановиться.	Приемлемо: осушитель завершает работу спустя 10 секунд. Неприемлемо: осушитель не останавливается и продолжает работать.			
Дренажный вывод из поддона исправен?	Г	Заполните водой и убедитесь, что вода вытекает из дренажного вывода.	Приемлемо: свободное прохождение через дренажный вывод.			
Насос работает правильно?	Г	Заполните водой, запустите осушитель и убедитесь, что насос запускается и опустошает водосборник.	Приемлемо: насос запускается и опустошает водосборник.			
Кнопки управления: пуск/останов	М	Нажать, чтобы запустить осушитель, и нажать снова, чтобы его выключить.	Приемлемо для запуска: осушитель запускается спустя 2 секунды. Приемлемо для выключения: осушитель выключается спустя 2 секунды.			

Профилактическое техобслуживание, *продолжение*

Контрольный
 список
 (пользовательский)
 - стр. 4

Что	Периодич	Как	Критерии	✓	÷	Х
Контур охлаждения						
Изоляция в порядке?	Г	Зрительно	Приемлемо: изоляция на месте, и на ней нет дыр и трещин.			
Утечки в трубах	Г	Трубы не повреждены, и на них нет следов коррозии? Масло скапливается на дне компрессора? Есть ли другие признаки утечки в компрессоре или в контуре охлаждения?	Приемлемо: трубы не повреждены, без коррозии и вмятин. На дне компрессора не скапливается масло.			
Контур охлаждения работает?	Г	Запустите осушитель и убедитесь, что поверхности охлаждаются.	Приемлемо: поверхности охлаждаются.			
Поверхности нагрева/охлаждения чистые?	Г	Снимите воздушные фильтры и зрительно проверьте поверхностей	Грязные поверхности очищаются мягкой щеткой.			
Рейки не повреждены?	Г	Снимите воздушные фильтры и	Изогнутые рейки выпрямляются.			
Вентиляция						
Вентиляторы чистые?	Г	Зрительно	Приемлемо: чистый, без следов масла и грязи.			
Вентилятор вращается свободно, без биения?	Г	Зрительно	Приемлемо: при вращении рукой вентилятор поворачивается свободно, без биения.			
Фильтры чистые и не повреждены?	Г	Зрительно	Приемлемо: чистый, без следов масла и грязи.			

Профилактическое техобслуживание, *продолжение*

Ежемесячная
очистка

Процедура ежемесячной очистки

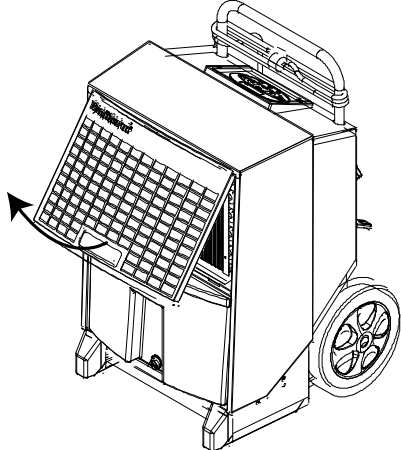
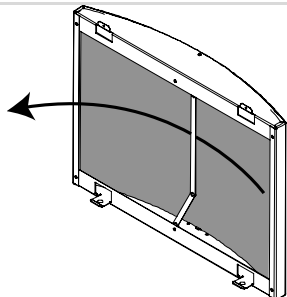
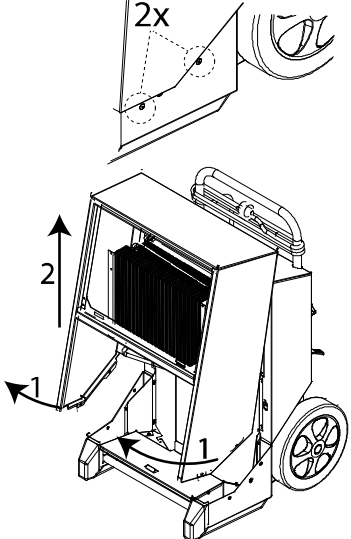
Действие	Описание действия	
1	Откройте и поднимите переднюю решетку	
2	Снимите фильтр и промойте его в мыльной воде или очистите пылесосом (при незначительном загрязнении) Если фильтр сильно загрязнен, его необходимо заменить. См. раздел, посвященный запчастям	
3	Только CDT 30–40–60: Очистите водосборник	
4	<p>Вывинтите по 2 винта с каждой стороны и выполните следующие действия, в зависимости от блока:</p> <p>CDT 30–40–60:</p> <ol style="list-style-type: none"> 1. Приподнимите крышку примерно на 30° 2. Поднимите крышку <p>CDT 90:</p> <ol style="list-style-type: none"> 1. Отогните крышку примерно на 5° 2. Приподнимите крышку на 1–2 см, при этом крышка должна отсоединиться от корпуса. <p>Аккуратно потяните крышку на себя вдоль оси патрубка для подсоединения шланга.</p> <p>ПРЕДУПРЕЖДЕНИЕ! Берегитесь острых краев.</p>	

Профилактическое техобслуживание, *продолжение*

Ежемесячная
очистка,
продолжение

Действие	Описание действия
<p>5</p>	<p>Очистите поверхность испарителя мягкой щеткой, пылесосом или сжатым воздухом.</p> <p>ПРЕДУПРЕЖДЕНИЕ! Берегитесь острых краев.</p>
<p>6</p>	<p>Только CDT 90: Выверните два винта TX20 на передней стороне поддона, снимите и очистите поддон для конденсата</p> <p>ПРИМЕЧАНИЕ. Устанавливая поддон на место, убедитесь, что он опирается задней частью на выступ в корпусе осушителя.</p>
<p>7</p>	<p>CDT 30–40–60: Установите на место крышку и водосборник.</p> <p>CDT 90: Установите на место крышку корпуса. Для этого сперва проденьте патрубок для подсоединения шланга сквозь отверстие в крышке, после чего опустите крышку на корпус.</p>

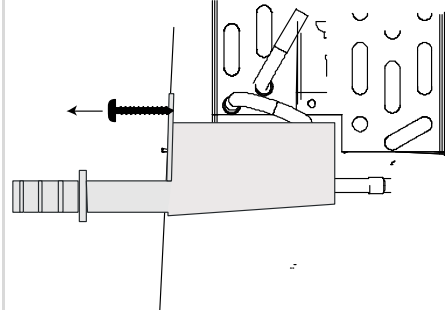
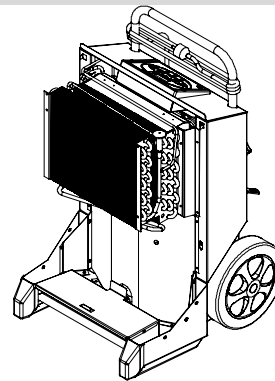

Устранение неисправностей

Устранение неисправностей

В таблице приведены причины неисправностей и способы их устранения:

Неисправность	Возможная причина	Способ устранения
<ul style="list-style-type: none"> Осушитель не запускается Дисплей не включен 	Штепсельная вилка не подключена к розетке электросети	Убедитесь в том, что осушитель подключен к электросети. При необходимости проверьте розетку электросети, подключив к ней другой электроприбор
<ul style="list-style-type: none"> Осушитель не запускается Зеленый индикатор не светится На дисплее отображается сообщение HYG STOP 	Измеренная гигростатом влажность воздуха ниже заданного значения, поэтому гигростат выключил прибор для экономии электроэнергии	Уменьшите заданное значение гигростата или переключите прибор в ручной режим работы. См. раздел «Работа встроенного гигростата» на стр. 12
<ul style="list-style-type: none"> Светится желтый индикатор На дисплее отображается сообщение Full 	Водосборник заполнен или насос (аксессуар) засорился	Опорожните водосборник или устраните засорение насоса
<ul style="list-style-type: none"> Светится красный индикатор 	Ошибка выключения прибора	См. таблицу сообщений об ошибках на
<ul style="list-style-type: none"> Осушитель работает Светится зеленый индикатор На дисплее мигает сообщение SERVICE 	Истек заданный интервал техобслуживания	Выполните техобслуживание прибора, как описано в соответствующем разделе
<ul style="list-style-type: none"> Осушитель работает При активации измерения относительной влажности (RH%) на дисплее появляется сообщение SENSOR FAIL 	Датчик относительной влажности (RH%) неисправен	Замените датчик относительной влажности (RH%)
<ul style="list-style-type: none"> Без питания от электросети не отображаются потребленная энергия (кВт) и наработка 	Разрядился элемент питания памяти.	Замените элемент питания. См.

Примечание.

- Если прибор работает неправильно, немедленно выключите его!
- Прежде чем приступать к устранению неисправностей, подождите одну минуту, поскольку прибор мог быть выключен электронной системой управления для обеспечения безопасности

Дополнительная помощь

Если не удастся перезапустить осушитель, свяжитесь с дилером Dantherm. Это касается и тех случаев, когда прибор работает без образования конденсата. В таком случае вероятен сбой контура охлаждения, требующий вмешательства специалиста по обслуживанию

Утилизация

Предупреждение Данное изделие рассчитано на многолетнюю эксплуатацию. При утилизации изделия следует соблюдать все национальные законы и процедуры охраны окружающей среды.

Откачивание хладагента Изделие содержит горючий хладагент. Перед утилизацией следует откачать хладагент, как описано ниже.

Действие	
1	Обесточьте систему.
2	Перед началом работ убедитесь, что: <ul style="list-style-type: none">• доступно подъемно-транспортное оборудование (при необходимости) для перевозки баллонов с хладагентом;• доступно и используется все необходимые средства индивидуальной защиты;• процесс регенерации находится под постоянным надзором квалифицированного сотрудника;• оборудование и баллоны для регенерации соответствуют применимому стандарту.
3	Используйте только подходящие баллоны для регенерации хладагента и убедитесь, что они установлены на весы перед началом восстановления. <ul style="list-style-type: none">• Не смешивайте хладагенты в установках для регенерации, особенно в баллонах.
4	Запустите установку для регенерации и выполните действия в соответствии с инструкциями от производителя. <ul style="list-style-type: none">• Избегайте чрезмерного заполнения баллонов (не более 80 % от объема жидкости в системе).• Не превышайте, даже кратковременно, максимального рабочего давления баллона.
5	Если баллоны заполнены правильно и процесс завершен, снабдите систему этикеткой, указав следующее: <ul style="list-style-type: none">• система выведена из эксплуатации;• из системы удален хладагент.• Убедитесь, что на оборудовании присутствуют этикетки, указывающие на наличие в системе горючего хладагента. На этикетке должна быть проставлена дата и стоять подпись ответственного технического работника.
5	Убедитесь, что баллоны и оборудование быстро вывозятся с объекта и что отсечные клапаны на оборудовании закрыты.
6	Регенерированный хладагент необходимо вернуть поставщику. <ul style="list-style-type: none">• Регенерированный хладагент разрешается заправлять в другую холодильную установку только после очистки и проверки.

Продолжение на следующей странице

Утилизация, *продолжение*

Аккумуляторы/ электронное оборудование

Электрическое и электронное оборудования, а также соответствующие элементы питания содержат материалы, компоненты и вещества, которые могут причинить вред здоровью людей и окружающей среде в случае неправильного обращения.

На электрическое и электронное оборудования, а также соответствующие элементы питания нанесена маркировка в виде зачеркнутой урны для мусора. Это значит, что электрическое и электронное оборудование, а также элементы питания нельзя выбрасывать вместе с несортированными бытовыми отходами, а нужно собирать отдельно.

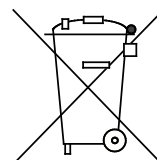

Очень важно, чтобы потребители сдавали использованные элементы питания в уполномоченный пункт приема. Это поможет обеспечить вторичную переработку элементов питания согласно требованиям законодательства и позволит избежать нежелательного вреда для окружающей среды.

Приложение

Технические характеристики

Общие характеристики

В таблице ниже приведены общие технические характеристики:

Характеристики	Единица измерения	CDT 30	CDT 40	CDT 60	CDT90
Диапазон относительной влажности	%RH	40-100			
Гистерезис относительной влажности	%RH	4			
Диапазон температур	°C	3-35			
Электропитание	В/Гц	1N 230+PE/50			
Макс. номинальный ток	А	3,6	4,1	5,6	8,3
Макс. входная мощность	кВт	0,8	0,9	1,3	1,9
Расход воздуха	м ³ /ч	250	350	725	1000
Хладагент	-	1,5	2	3,0	4,2
Масса хладагента	кг	R454C			
Потенциал Глобального Потепления (ПГП)	-	0.41	0.45	0.65	1.6
Объем водосборника	л	26			
Уровень шума на расстоянии 1 м	дБ	146			
Масса	кг	7.0	14.0	14.0	-
Степень защиты	IP	56	59	62	62
Плотность пор фильтра	PPI (пор на дюйм)	34	43	47	62
Точность измерения потребления энергии (кВт-ч)	%	x4			
Характеристики	Единица измерения	15			
Диапазон относительной влажности	%RH	±5%			

Габариты

Иллюстрация

CDT 30-40-60

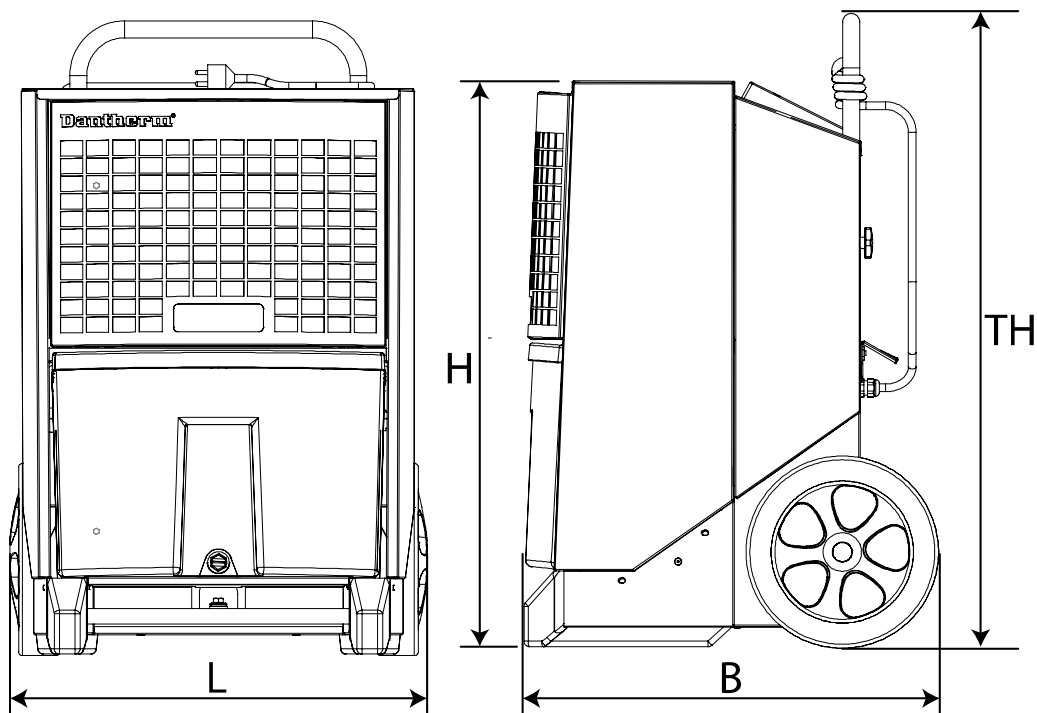

CDT 90

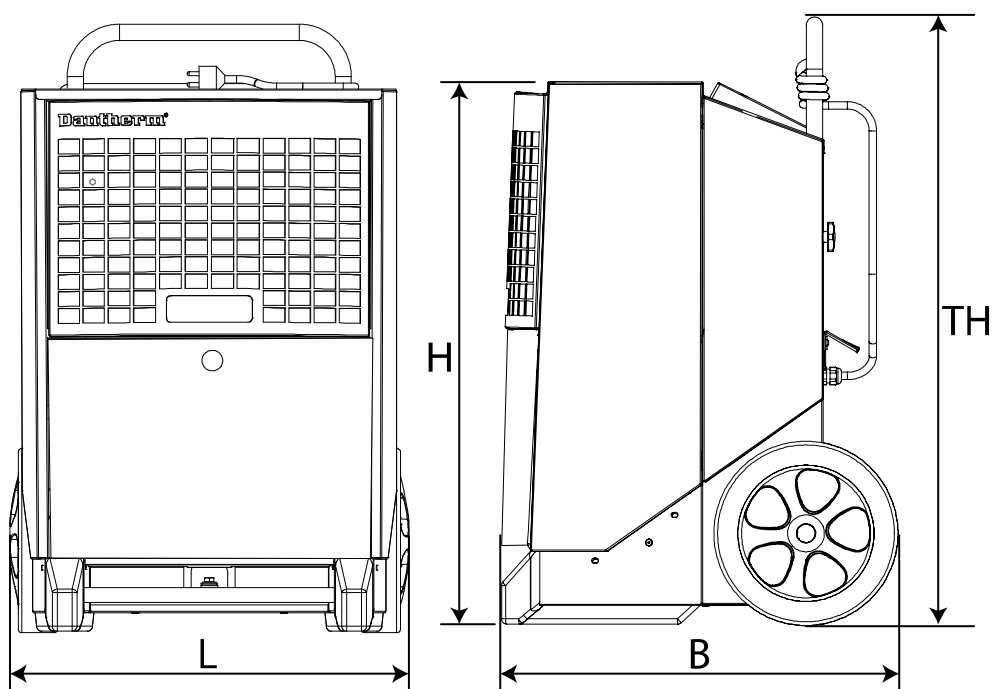

	CDT 30 МКIII	CDT 40 МКIII	CDT 60 МКIII	CDT 90 МКIII
L (Д)	426 мм	542 мм	542 мм	650 мм
B (Ш)	506 мм	539 мм	539 мм	593 мм
H (В)	650 мм	736 мм	816 мм	894 мм
TH (В) (полная)	1016 мм	1190 мм	1270 мм	977 мм

Схема соединений

Схема

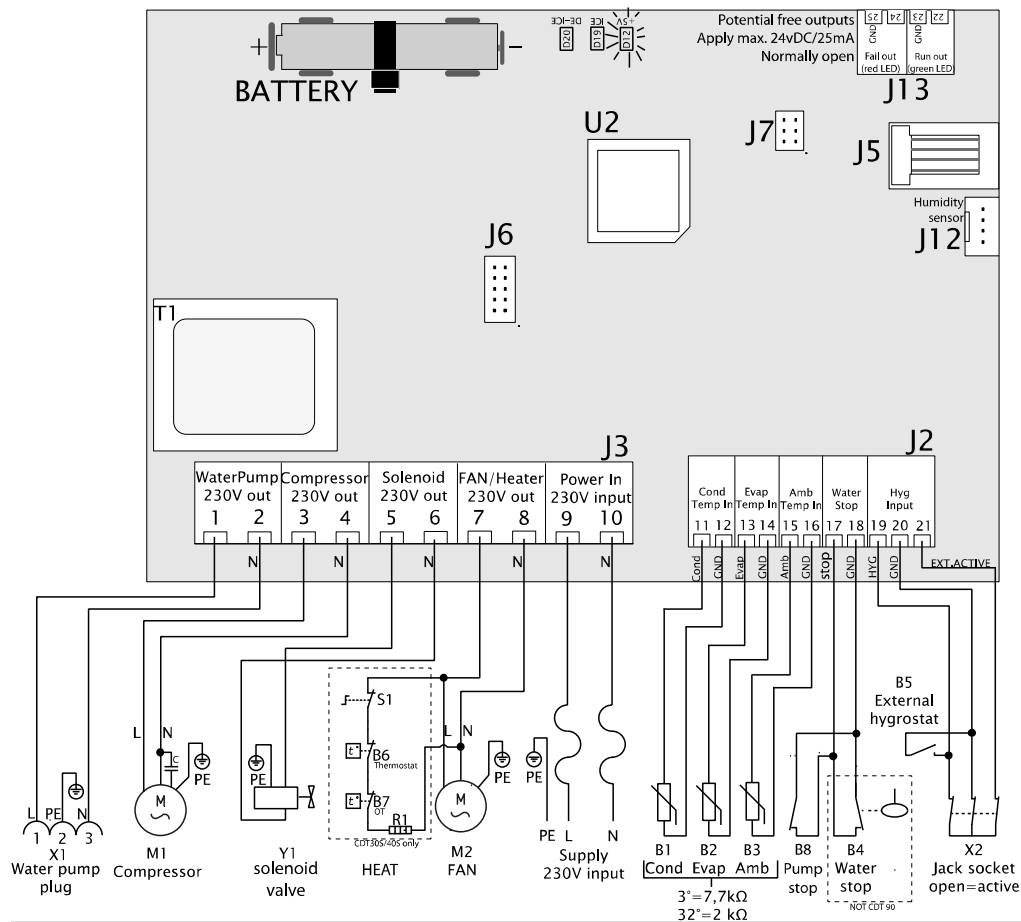

Поз.	Описание	Поз.	Описание
B1	Датчик температуры на поверхности конденсатора	J6	Не используется
B2	Датчик температуры на поверхности испарителя	J7	Заводские настройки
B3	Датчик температуры окружающей среды	J12	Встроенный гигростат
B4	Датчик заполнения водосборника	J13	Дополнительный выход
B5	Внешний гигростат (аксессуар)	M1	Компрессор контура охлаждения
B6	Термостат (только в моделях 30S/40S)	M2	Двигатель вентилятора
B7	Датчик перегрева (OT) (только в моделях 30S/40S)	R1	Нагревательный элемент (только в моделях 30S/40S)
B8	Сигнализация внешнего насоса (аксессуар)	S1	Выключатель нагревательного элемента (только в моделях 30S/40S)
D12	Управление электропитанием светодиодных индикаторов (5 В пост. тока)	T1	Трансформатор
D19	Светодиодный индикатор обледенения поверхности испарителя	U2	ЦП
D20	Светодиодный индикатор активной разморозки	X1	Штекер водяного насоса
J2	Соединения низкого напряжения	X2	Разъем для внешнего гигростата
J3	Соединения 230 В	Y1	Соленоидный клапан (уравнивание давления)
J5	Не используется		

Декларация о соответствии

Декларация
о соответствии ЕС



Dantherm, Marienlystvej 65, DK-7800 Skive настоящим заявляет, что указанные ниже осушители:

Наберите: CDT 30, CDT 40, CDT 60, CDT 90 МКIII
Каталожные номера: 351110, 351112, 351114, 351115

– соответствуют следующим директивам:

2006/42/EC	Директива ЕС по машинам, механизмам и машинному оборудованию
2014/30/EC	Директива по электромагнитной совместимости
2011/65/EC	Директива ЕС по ограничению использования опасных веществ
1907/2006/EC	Регламент REACH: правила регистрации, оценки, санкционирования и ограничения химических веществ

– и произведены в соответствии со следующими согласованными стандартами:

DS/EN ISO 12100:2010	Безопасность машинного оборудования. Общие принципы конструирования
EN 60335-1:2012	Бытовые и аналогичные электрические приборы. Безопасность. Часть 1
EN 60335-2-40:2003	Бытовые и аналогичные электрические приборы. Безопасность. Часть 2-40
EN 60335-2-40: A1 2006	Бытовые и аналогичные электрические приборы. Безопасность. Часть 2-40
EN 378-1:2016	Системы холодильные и тепловые насосы. Требования безопасности и охраны окружающей среды. Часть 1
EN 378-2:2016	Системы холодильные и тепловые насосы. Требования безопасности и охраны окружающей среды. Часть 2

Предметный указатель

CDT, иллюстрация	5	сообщения об ошибках	15
аккумулятор	27	схема соединений.....	31
аксессуары	17	счетчик часов работы	13
включение/выключение	12	технические характеристики	29
внешний гигростат	12	техобслуживание.....	18
встроенный гигростат.....	12; 26	транспортировка.....	7; 10
габариты	30	устранение неисправностей.....	26
индикатор	26	утилизация	28
описание функций.....	4	функция.....	6
опорожнение водосборника.....	16	хранение	11
оптимальная эксплуатация	9	целевая аудитория	2
панель управления.....	6	штабелирование.....	11
положение	9	штепсельная вилка	26
розетка.....	9	электрическое подключение	9
Сообщения на дисплее при отсутствии подключения к электросети.....	14	элемент питания.....	14

Introdução

Descrição geral

Conteúdo

Este manual contém as seguintes secções:

Introdução	1
Descrição geral	1
Advertências gerais	3
Configuração e guia do utilizador	4
Descrições do produto e das funções	4
Guia de preparação e de transporte	7
Guia do utilizador	12
Acessórios	17
Guia de serviço	18
Manutenção preventiva	18
Resolução de problemas	26
Eliminação	27
Appendix.....	29
Dados técnicos	29
Dimensões.....	30
Diagrama eléctrico	31
Declaração de Conformidade.....	32
Índice	33

Descrição geral, *cont.*

Desumidificadores Este manual refere-se ao desumidificador móvel Dantherm de tipo:
CDT 30 MKIII número de série 351110
CDT 40 MKIII número de série 351112
CDT 60 MKIII número de série 351114
CDT 90 MKIII número de série 351115

Aviso **Leia o presente manual de instruções e utilize os procedimentos de funcionamento e de manutenção correctos.**
Leia o manual na íntegra antes de utilizar o desumidificador. É importante ter consciência do procedimento de funcionamento correcto da máquina bem como dos seus dispositivos de segurança, com vista a evitar danos ou lesões.

Grupo alvo O presente manual destina-se aos utilizadores e técnicos que realizem manutenções preventivas e reparações.
O aparelho pode ser usado por crianças a partir dos 8 anos de idade e pessoas com capacidades físicas, sensoriais ou mentais reduzidas ou falta de experiência e conhecimento se tiverem recebido supervisão ou instruções sobre a utilização do aparelho de forma segura e se compreenderem os perigos envolvidos. As crianças não devem brincar com o aparelho. A limpeza e a manutenção do utilizador não devem ser feitas por crianças sem supervisão.

Direitos de autor É estritamente proibida a cópia, integral ou parcial, do presente manual sem a autorização escrita da Dantherm.

Provisões A Dantherm reserva-se o direito de alterar e melhorar o produto, bem como o manual de funcionamento a qualquer altura, sem notificação ou obrigação prévia.

Advertências gerais

Aviso:

Os desumidificadores contêm um refrigerante inflamável. Tome as precauções que se seguem para evitar qualquer perigo:

Alerta:

- Tenha presente que os refrigerantes podem não conter um odor.

Requisitos de localização (instalação e armazenamento):

- O aparelho deve ser instalado, operado e guardado num compartimento com uma área superior a 4 m². Verifique se existem regulamentos locais, que tenha de cumprir, ao instalar ou armazenar o aparelho.
- O aparelho deve ser guardado num compartimento sem fontes de ignição a funcionar permanentemente (por exemplo, chamas abertas, um aparelho a gás a funcionar ou um aquecedor elétrico a funcionar).
- Mantenha as aberturas de ventilação sem obstruções durante o funcionamento.

Ações a evitar (operação e manuseamento):

- Tenha especial cuidadoso ao pegar na unidade, para não provocar qualquer dano que possa originar um derrame do circuito de refrigeração.
- Não utilize meios para acelerar o processo de descongelamento ou para limpar, além dos que são recomendados pelo fabricante.
- Não fure nem queime.

Em caso de incêndio:

- Podem ocorrer fumos tóxicos em caso de incêndio. Assim, deve sair da sala o mais rapidamente possível em caso de incêndio.
-

Configuração e guia do utilizador

Descrições do produto e das funções

Introdução

Esta secção fornece uma descrição do CDT30/40/60/90 MKIII, bem como uma descrição das suas funcionalidades.

Como funciona

Fluxo de ar através desumidificador:

Como o ar se transforma à medida que passa pelo desumidificador:

O ventilador aspira o ar húmido através de um filtro no interior do desumidificador.



O ar é arrefecido, levando à condensação da humidade em gotas de água, que serão:

- recolhidas no depósito de água (CDT 30-40-60) ou
- encaminhadas através da mangueira de drenagem até à saída de evacuação (CDT 90).



O ar é reaquecido pelo calor resultante do funcionamento do desumidificador (aumento da temperatura em cerca de +5 °C).

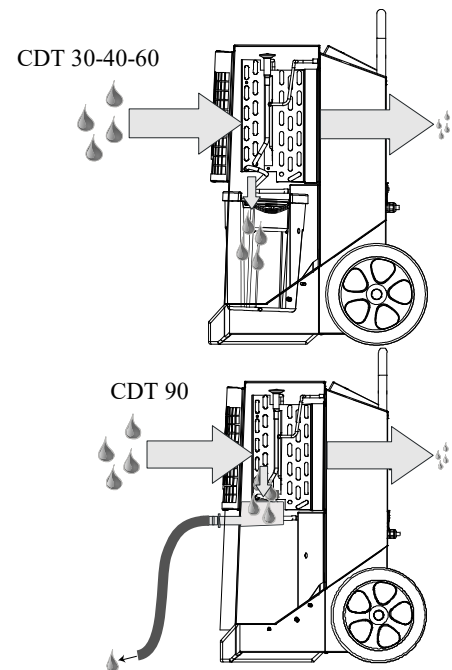

Devido à contínua circulação de ar através do desumidificador, a humidade do ar é continuamente reduzida, resultando numa secagem rápida mas suave. O desumidificador pode funcionar em contínuo, ou ser controlado por um higróstato integrado.

Continua na página seguinte

Descrições do produto e das funções, *cont.*

Ilustração

Ilustração de desumidificador:

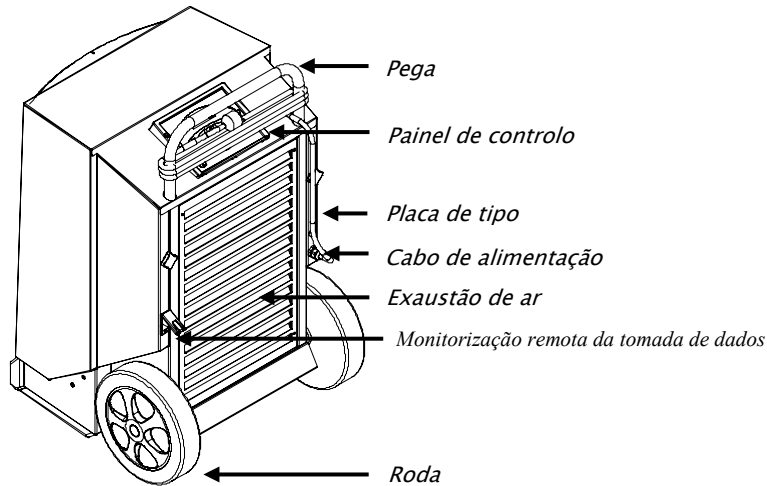

Vista traseira

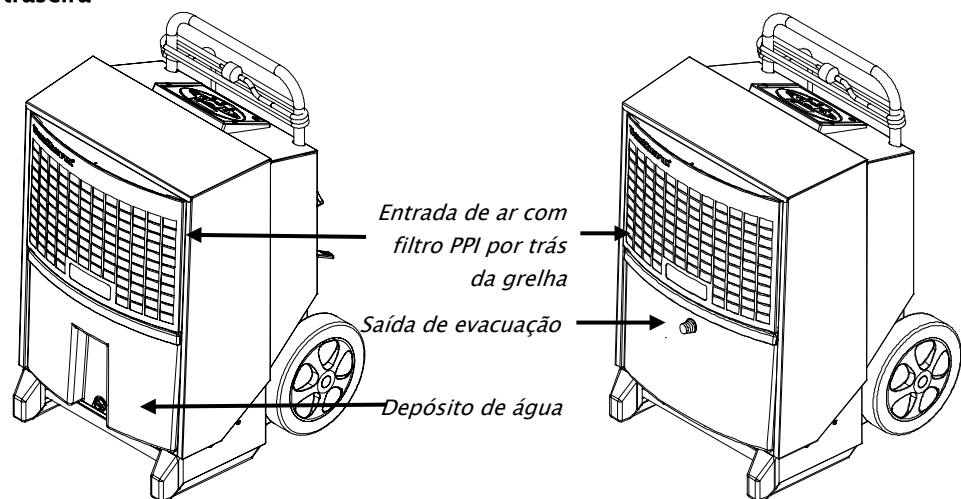

Vista frontal CDT 30-40-60

Vista frontal CDT 90

Depósito de água (CDT 30-40-60)

A água condensada é recolhida no depósito de água. Em alternativa, poderá ligar o desumidificador a uma drenagem através de uma agulheta (acessório opcional). O desumidificador desliga automaticamente quando o depósito estiver cheio. Consulte o manual do utilizador para esvaziar o depósito de água. O desumidificador não poderá funcionar enquanto o depósito estiver removido.

Saída de evacuação (CDT 90)

A condensação é recolhida no tabuleiro integrado, passando depois pelo conector da mangueira de 1/2" fornecido para uma saída de evacuação. O conector da mangueira deverá ser imediatamente instalado após a desembalagem.

Continua na página seguinte

Descrições do produto e das funções, *cont.*

Painel de controlo Ilustração do painel de controlo:

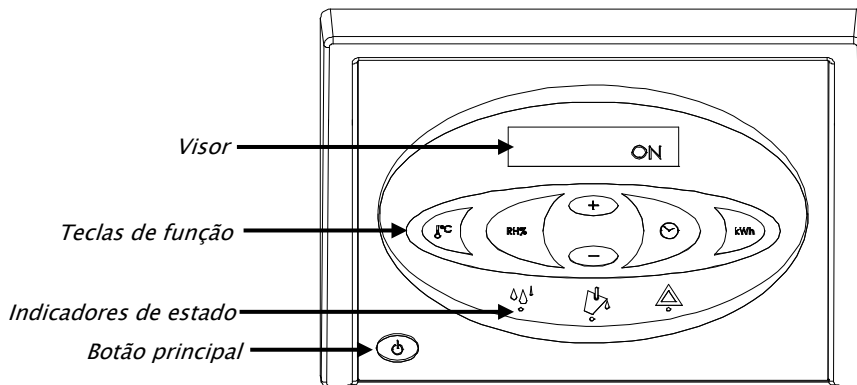

Funções

Principais funções:

- Funcionamento manual ou automático (higróstato regulável integrado).
- Tomada externa do higróstato.
- Indicador de temperatura, de humidade relativa do ar, das horas e do consumo em kWh.
- Contador horário e kWh consumidos sem ligação a 230V.
- Contador regulável do intervalo de assistência.

O funcionamento encontra-se descrito no guia do utilizador do presente manual.

Diagrama do circuito de arrefecimento

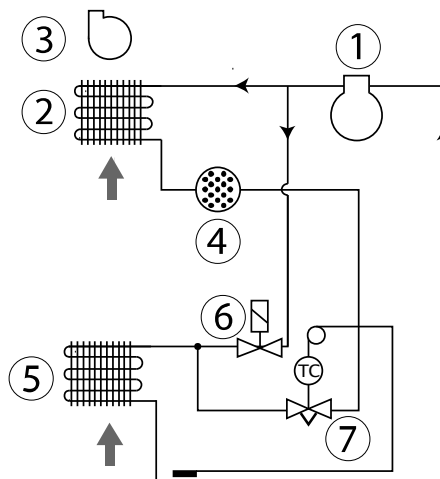

Pos.	Descrição	Pos.	Descrição
1	Compressor	5	Evaporador
2	Condensador	6	Válvula solenóide
3	Ventilador	7	Válvula de expansão termostática
4	Filtro de ar do tipo seco		

Guia de preparação e de transporte

Introdução

Esta secção é uma guia de desembalagem, de preparação, transporte e armazenamento

Aviso

Se a máquina tiver sido transportada virada para baixo, coloque-a na posição vertical e aguarde pelo menos 1 hora antes de a utilizar.

Desembalagem (CDT 30-40-60)

Siga os passos abaixo para a desembalar o CDT 30-40-60:

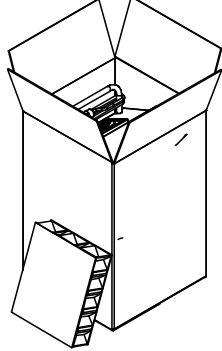
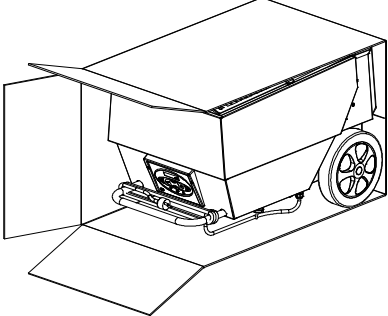
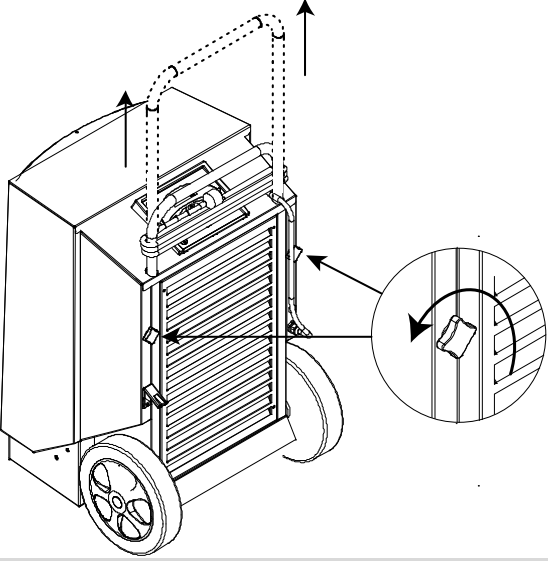
Passo	Acção	Ilustração
1	Abra a caixa pelo topo	
2	Coloque a caixa na vertical, com as rodas da unidade no chão	
3	Retire a máquina da caixa	
4	Desaperte os parafusos e puxe a pega para a posição desejada, voltando depois a apertar os parafusos	
5	Retire a película de protecção do painel de controlo	

Continua na página seguinte

Guia de preparação e de transporte, *cont.*

Desembalar (CDT 90)

Siga os passos abaixo para a desembalar o CDT 90:

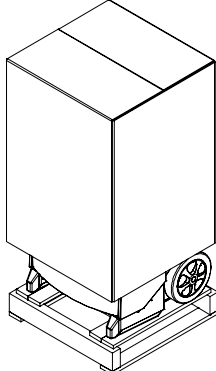
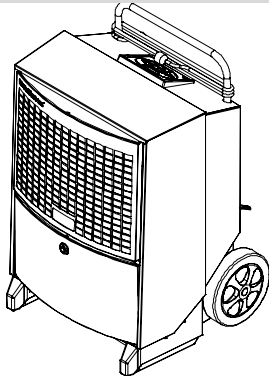
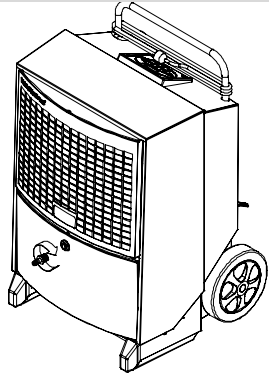
Step	Action	Illustration
1	Retire a caixa do desumidificador	
2	Remova o desumidificador da palete. Está pronto a ser posicionado, como mostrado abaixo	
3	Ligue a torneira da mangueira fornecida	
4	Retire a película de protecção do painel de controlo	

Continua na página seguinte

Guia de preparação e de transporte, *cont.*

Posição

Coloque o desumidificador onde o ar possa circular livremente, com uma folga mínima de 60 cm do lado da entrada de ar e 3 metros de folga do lado da exaustão.

Lembre-se também:

- De manter as aberturas de ventilação sem obstruções durante o funcionamento.

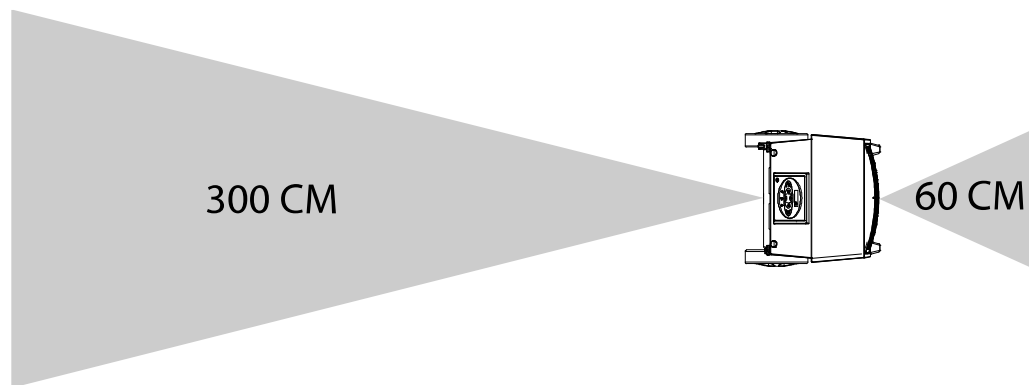

Localização requisitos

Uma vez que os desumidificadores contêm um refrigerante inflamável, devem ser cumpridos os seguintes requisitos de localização:

- O aparelho deve ser instalado, operado e guardado num compartimento com uma área superior a 4 m². Verifique se existem regulamentos locais, que tenha de cumprir, ao instalar ou armazenar o aparelho.
- O aparelho deve ser guardado numa área bem ventilada, em que o espaço do compartimento corresponda a uma área de 4 m².
- O aparelho deve ser guardado num compartimento sem fontes de ignição a funcionar permanentemente (por exemplo, chamas abertas, um aparelho a gás a funcionar ou um aquecedor elétrico a funcionar).

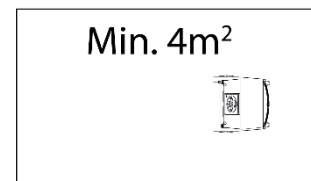

Funcionamento ideal Certifique-se de que a divisão a desumidificar está vedada e que a máquina não se encontra perto de uma fonte de calor, como radiadores.

Ligação eléctrica

A máquina vem equipada com um cabo de alimentação de 3,5 m e pode ser ligada a qualquer tomada de 230 V, 50 Hz, com um fusível de 10-16A.

Se a ficha tiver 3 pinos incl. conexão PE, tem de ser usado um adaptador de ficha (acessório – artigo n.º 396249).

Aviso: Se o cabo de alimentação estiver danificado, deve ser substituído pelo fabricante, pelo seu agente de assistência ou por pessoas com qualificação semelhante para evitar situações de perigo.

Continua na página seguinte

Guia de preparação e de transporte, *cont.*

Transportar ou deslocar o desumidificador

A máquina pode ser deslocada por duas pessoas ou com o auxílio de um guindaste. Ver as instruções abaixo:

Verifique os regulamentos de segurança local quanto à elevação!

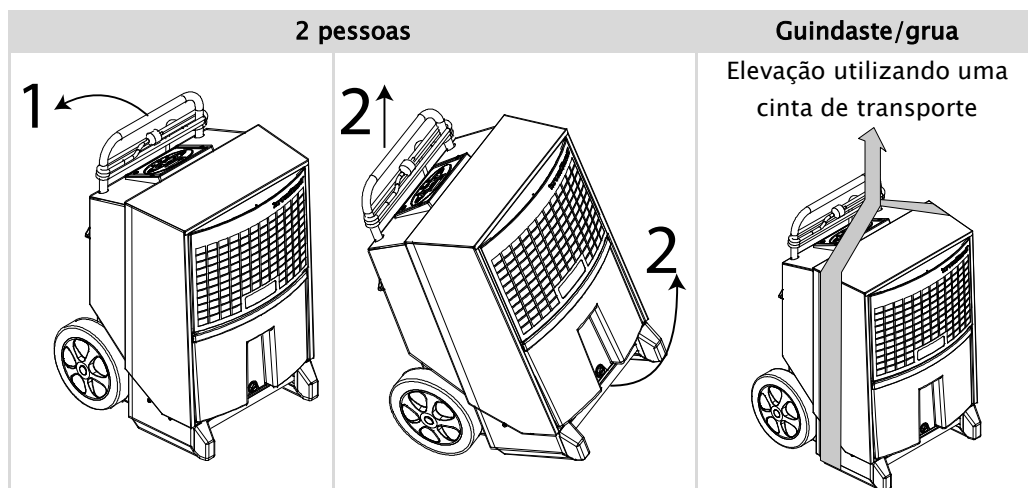

Escadas

As rodas foram posicionadas de modo a poder transportar a máquina em escadas, sem danificar a unidade ou as escadas.

Continua na página seguinte

Guia de preparação e de transporte, *cont.*

Armazenamento (CDT 30-40-60)

Se quiser guardar desumidificadores CDT 30-40-60, pode empilhar 2 unidades do mesmo tamanho, uma sobre a outra (ilustrado na tabela abaixo).

Nota:

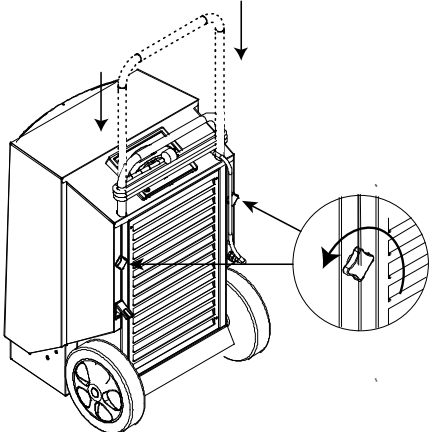
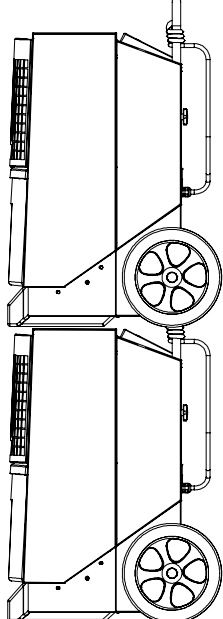
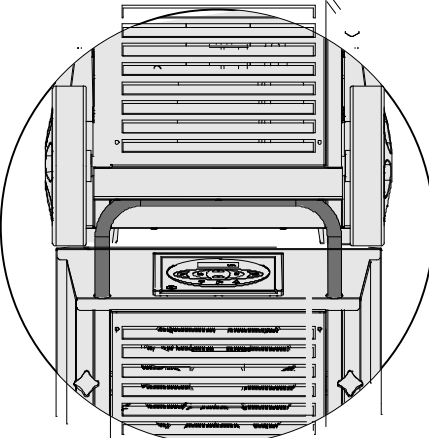

- Não empilhar mais de que 2 unidades.
- Não empilhar CDT 90.

Passo	Ilustração
Coloque a pega para baixo.	
Unidades empilhadas.	
Verifique se o par superior de rodas está devidamente posicionado sobre a pega inferior.	

Guia do utilizador





Ligar/desligar e estado de funcionamento

A tabela abaixo mostra o funcionamento da função ligar/desligar e os textos no ecrã.

Botão	Ecrã
	<p>ON – funcionamento contínuo</p> <p>INT HYG ON – funcionamento controlado pelo higróstato interno</p> <p>INT HYG STOP, se for atingido o ponto de regulação do higróstato interno</p> <p>EXT HYG ON – funcionamento controlado pelo higróstato externo</p> <p>EXT HYG STOP, se for atingido o ponto de regulação do higróstato externo</p>
	Desligar
	O LED verde indica que a desumidificação está activa

Funcionamento do higróstato interno

A tabela abaixo mostra o funcionamento da função do higróstato e dos textos no ecrã.

Passo	Botão	Retorno
Carregar continuamente		HYG SET RHxxx% – estará intermitente durante 5 segundos. Em seguida, o desumidificador passará para o funcionamento controlado pelo higróstato interno com ponto de regulação (assim que for atingido o ponto de regulação, o ecrã irá exibir INT HYG STOP)
Carregar (quando pisca)		Prima +/- brevemente quando pisca para definir o valor de RH%. O novo valor será guardado após um período de 5 segundos assim que carregar no último botão.
HYG OFF		
Pressione e segure até piscar		HYG SET RHxxx% – estará intermitente durante 5 segundos.
Pressione 1 x (enquanto pisca)		HYG OFF irá piscar. A configuração é guardada ao fim de 5 segundos. O desumidificador passará então para funcionamento contínuo.

Funcionamento do higróstato externo





Se estiver ligado um higróstato externo, a máquina será automaticamente ligada e pronta a ser utilizada

Qualquer ajuste do ponto de regulação deverá ser feito no higróstato externo. (assim que for atingido o ponto de regulação, o ecrã irá exibir **EXT HYG STOP**)





Continua na página seguinte

Guia do utilizador, *cont.*

Contador horário O contador horário integrado regista o número total de horas de funcionamento (não pode ser reinicializado) bem como o número de horas até o próximo serviço, o qual poderá ser regulado. O contador horário de serviço está desactivado aquando da entrega.

Passo	Botão	Retorno
Carregar continuamente		SERVICE xxxxh – indica o número de horas até ao próximo serviço autorizado. Este valor é automaticamente guardado após uma intermitência de 5 segundos, e a função será activada caso ainda não o tenha sido. Quando o número de horas de intervalos de serviço definido tiver expirado, o ecrã passará para SERVIÇO
		Carregue brevemente em +/- para definir um novo valor de serviço. O novo valor será guardado após um período de 5 segundos assim que carregar no último botão.
SERVICE OFF		
Pressione e segure até piscar		SERVICE xxxxh – indica o número de horas até ao próximo serviço autorizado.
Pressione 1 x (enquanto pisca)		SET SERVICE OFF – desactiva a função temporizador de serviço. O novo valor será salvo 5 segundos após a última tecla ser pressionada.

Exibição de textos A tabela abaixo indica como funcionar com as funções de informação de funcionamento





Botão	Retorno
	XX°C – indica a temperatura ambiente actual
	HR% actual – indica o actual valor de humidade relativa medida
	XX kWh – indica o consumo total de energia. Não pode ser reinicializado
	xxxxh – indica o número total de horas de funcionamento para a máquina. Não pode ser reinicializado

Continua na página seguinte

Guia do utilizador, *cont.*

Exibições de textos quando a máquina não estiver ligada à tomada principal

A máquina dispõe de uma bateria integrada para permitir a leitura de texto quando não estiver ligada às tomadas principais. Os textos que se seguem podem ser lidos quando a máquina não estiver ligada às tomadas principais:

Botão	Retorno
 manter para baixo e  carregar uma vez	Indica o consumo total de energia em kWh
 manter para baixo e  carregar uma vez	Indica o número total de horas de funcionamento para o desumidificador

Substituição da bateria de memória

Se não conseguir ler os contadores horários quando a máquina estiver desligada das tomadas principais, tal deve-se provavelmente à falta de memória da bateria. Procedimento de substituição:

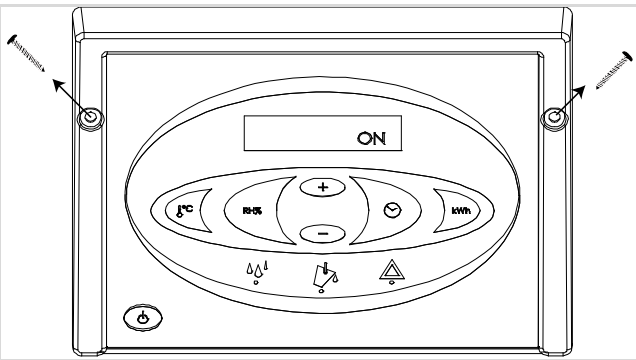
Acção	
Aviso: Desligue sempre a unidade da tomada principal antes de substituir a bateria	
1	<p>Desaparafuse os parafusos dos dois lados do painel de controlo, e levante cuidadosamente o painel com o auxílio da extremidade superior</p> 
2	<p>Corte a braçadeira de cabos que retém a bateria. Substitua a bateria utilizando uma nova braçadeira de cabo com uma largura máxima de 2,5 mm. Utilize apenas pilhas alcalinas de tipo AAA. Ilustração do circuito impresso com bateria incluída no diagrama de cablagem na página 31.</p>

Guia do utilizador, *cont.*

Mensagens de erro Uma descrição geral de erros possíveis que podem evitar o funcionamento normal

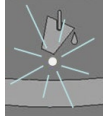
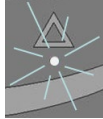
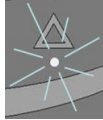
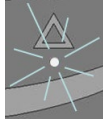
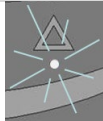
Mensagem de erro	Ilustração	Causa	Solução
CDT 30-40-60: Luz amarela no LED central com símbolo de esvaziamento e a indicação FULL no ecrã		O depósito de água está cheio ou a bomba de água (acessório) está avariada	Consulte o guia de esvaziamento abaixo ou verifique a saída da bomba
Luz vermelha no LED de aviso da direita HIGH TEMP no ecrã		A pressão ou a temperatura do elemento de pressão elevada está demasiado elevada	Verifique o filtro e o desumidificador para limpar a sujidade
Luz vermelha no LED de aviso da direita AMBIENT TEMP no ecrã		A temperatura ambiente está fora dos limites normais	Coloque o desumidificador no intervalo de temperatura especificado, entre 3 e 32°C
Luz vermelha no LED de aviso da direita SENSOR FAIL no ecrã. Um dos sensores internos está avariado. Utilize os botões +/- para alternar entre 3 erros possíveis		SENSOR FAIL	
		1: EVAP FAIL Termómetro do evaporador defeituoso	Requer a intervenção de um técnico de assistência autorizado
		2: COND FAIL Termómetro do condensador defeituoso	Requer a intervenção de um técnico de assistência autorizado
Luz vermelha no LED de aviso da direita LP STOP no ecrã		3: ROOM FAIL O termómetro ambiente interno está defeituoso	Requer a intervenção de um técnico de assistência autorizado
		Fuga no circuito de arrefecimento	Requer a intervenção de um técnico de assistência autorizado

Continua na página seguinte

Guia do utilizador, *cont.*

Esvaziamento do depósito de água (CDT 30-40-60)

Não é necessário desligar o desumidificador para esvaziar o depósito. O desumidificador desligar-se-á automaticamente quando for removido o depósito de água.

Procedimento de esvaziamento do depósito de água:

Passo	Acção	Ilustração
1	Puxe metade do depósito de água, puxando a pega na parte frontal	
2	Segure nas pegas laterais do depósito de água, e retire-o do desumidificador	
3	Esvazie o depósito de água evacuando a água pelo orifício lateral	
4	Volte a colocar o depósito de água Importante: Certifique-se que o depósito de água foi empurrado até ao ponto máximo	





Acessórios

Introdução

Poderá obter mais detalhes sobre cada acessório junto da Dantherm.

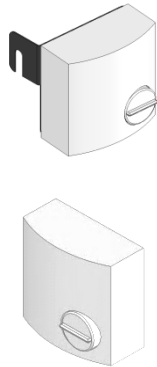
Lista

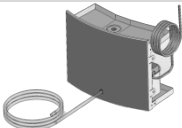
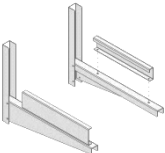
Segue abaixo uma lista completa de acessórios para a gama CDT, com ilustrações, descrições e números de série:

Acessórios	Ilustração	Descrição	Tipo CDT	N.º de série
Higróstato		Com o higróstato ligado, o desumidificador poderá funcionar automaticamente, em função da actual humidade do ar	Todos	396242
		Os higróstatos são entregues em duas versões:	Todos	396241
		Higróstatos com cabo de alimentação de 0,4 m, tomada e suporte		
		Higróstato com cabo de alimentação de 3 m e tomada		
Válvula e tubo flexível		Válvula de esferas, braçadeira Tubo flexível e clipe jubileu	Todos	396243
Bomba de água condensada		Se for utilizada uma bomba de condensação, não será necessário esvaziar o depósito de água	CDT 30/30S	075616
			CDT 40/40S/60	075617
Suporte de parede		O desumidificador pode ser mantido afastado do chão se for montado no suporte de parede	CDT 30/30S	396247
			CDT 40/40S/60	396248
Tomada dinamarquesa com pino de ligação à terra		Adaptador para tomadas continentais com ligação à terra	Todos	396249

Guia de serviço

Manutenção preventiva

AVISO

É necessário proceder a uma manutenção preventiva para evitar avarias. Desligue sempre a unidade da tomada principal antes de efectuar quaisquer trabalhos de assistência e manutenção!

Este produto contém refrigerante inflamável. Antes de trabalhar no sistema realize as seguintes verificações de segurança para minimizar o risco de incêndio:

- Não existem chamas abertas
- Não existem fontes de ignição elétrica (contactos elétricos abertos)
- Não existem fontes de ignição mecânica (processos de esmerilhamento)
- Não existe material inflamável perto do espaço de trabalho
- Boa ventilação da área
- Verifique a presença de refrigerante

Outras medidas de segurança:

- Os técnicos e outros que trabalham na área local devem ser instruídos sobre a natureza do trabalho que foi realizado.
- A área próxima do espaço de trabalho deve ser seccionada.
- Coloque um sinal de "Não fumar" junto da secção.

Se tiver que ser realizado algum trabalho a quente no equipamento de refrigeração ou em quaisquer peças associadas, deve estar imediatamente disponível equipamento adequado para extinção de incêndios:

- Pó seco
- CO₂
- Vapor de água
- Espuma resistente ao álcool

Inspeção do utilizador (lista de verificação)

A lista de verificação de inspeção foi elaborada para que os utilizadores realizem a manutenção preventiva. Não são necessárias competências especiais para esta verificação do serviço. A lista de verificação contém informações sobre:

- que componentes devem ser inspecionados
- frequência da inspeção (**A**nual, **M**ensal, **S**emanal, **D**iária)
- como realizar a inspeção
- Critérios para aceitação ou não aceitação

Continua na página seguinte

Manutenção preventiva, *cont.*

**Manutenção anual
ou em
conformidade com
o contador de
assistência**

No final dos intervalos de assistência, ou pelo menos uma vez por ano, entregue o desumidificador num centro de assistência autorizado.

Será realizada uma inspeção e revisão completa da máquina, verificando eventuais fugas no sistema de arrefecimento e a segurança eléctrica.

A Dantherm irá também facultar contactos de assistência fixa que abrangem um programa de assistência de 18 pontos. Contacte o seu revendedor Dantherm mais próximo para mais informações.

Contacte a Dantherm para obter uma lista de verificação específica para profissionais qualificados e autorizados.

**Peças
sobresselentes**

Encontre na nossa loja online peças sobresselentes para os desumidificadores CDT em Dantherm.com.

Manutenção preventiva, *cont.*

Lista de verificação
(utilizador)
- página 1

O quê	Frequência	Como	Critérios	✓	+	X
Manual do utilizador: O manual do utilizador está disponível no idioma local	D	Visualmente	Aceitação: Manual do utilizador disponível			
Marcação						
Placa de tipo	A	Visualmente	Aceitação: As marcações são legíveis.			
N.º de série	A	Verifique se todas as marcações estão legíveis e na forma original – sem quaisquer danos ou alterações.	Não aceitação: As marcações devem ser substituídas, se estiverem danificadas, alteradas ou ilegíveis.			
Marcação de inspeção	A					
Avisos	A					
Equipamentos elétricos: Cabo de						
Ficha e cabo	M	Visualmente. Verifique se a ficha e os cabos não apresentam danos ou fraturas.	Aceitação: Sem danos ou fraturas na ficha e nos cabos.			
Ficha PE (terra)/adaptador	M	Visualmente Verifique se o conector no cabo encaixa na ficha de alimentação.	Aceitação: O conector encaixa na ficha de alimentação ou está equipado com um adaptador.			
Equipamentos elétricos: Cablagem interna (Tenha cuidado com superfícies quentes! Retire a grelha frontal e inspecione cabos dentro da unidade.)						
Montagem	A	Visualmente Verifique se todas as conexões estão fixas e montadas corretamente nos	Aceitação: Os cabos estão inseridos nos terminais.			
Ficha e cabos	A	Visualmente Verifique se as fichas e os cabos não apresentam danos ou fraturas.	Aceitação: Sem danos ou fraturas nas fichas e nos cabos.			

Manutenção preventiva, *cont.*

Lista de verificação
(utilizador)
- página 2

O quê	Frequência	Como	Critérios	✓	+	X
O contador do tempo de operação funciona?	A	Visualmente	Aceitação: Ligue o desumidificador, verifique se o contador horário está a funcionar.			
O contador MED funciona?	A	Visualmente	Aceitação: Ligue o desumidificador, verifique se o contador MED mede o consumo de energia.			
Visor	A	Visualmente	Aceitação: Luz no visor. O visor é legível.			
A estrutura do desumidificador						
Limpeza	M	Visualmente	Aceitação: Limpo, sem óleo e sujidade.			
Passagem livre pelas aberturas de ventilação	M	Visualmente	Aceitação: As aberturas de ventilação não contêm poeira e sujidade.			
Deformações, gretas ou fraturas	A	Visualmente Fita de medição	Aceitação: Deformação < 5 mm de profundidade. Aberturas entre placas < 5 mm.			
Fixação e danos da pega	A	Verificação manual	Aceitação: Sem parafusos soltos ou desaparecidos. Sem danos evidentes na pega. A pega desliza para cima e para baixo facilmente. A pega não consegue deslizar para cima e para baixo, quando os parafusos manuais são apertados.			
Juntas e vedações	A	Visualmente	Aceitação: Os vedantes estão completos e sem fissuras.			
Verificação visual das rodas	A	Visualmente	Aceitação: Rodas correm livremente – sem obstáculos. Sem danos evidentes no cursor das rodas.			

Manutenção preventiva, *cont.*

Lista de verificação
(utilizador)
- página 3

O quê	Frequência	Como	Critérios	✓	÷	X
Grelha frontal e traseira (função e fixação)	A	Visualmente	Aceitação: O filtro está montado. A grelha de exaustão ou a placa de exaustão (módulo S) estão montadas e fixadas com 4 parafusos. A grade no interior dos orifícios para o ar de exaustão no CDT 30S e no CDT 40S			
Recolher a água						
O depósito da água está bom?	A	Encha com água e verifique se a água não está a escapar do depósito.	Aceitação: Sem fugas			
O flutuador está a funcionar corretamente?	A	O depósito de água é removido durante o funcionamento. O desumidificador tem que parar de funcionar.	Aceitação: O desumidificador deixa de funcionar ao fim de 10 segundos. Não aceitação: O desumidificador não para e continua a funcionar.			
A saída do dreno da bandeja de gotejamento está boa?	A	Encha com água e verifique se a água flui através da saída de drenagem.	Aceitação: Passagem livre pela saída do dreno.			
A bomba funciona corretamente?	A	Encha com água, ligue o desumidificador e verifique se a bomba arranca e esvazia o depósito.	Aceitação: A bomba arranca e esvazia o depósito.			
Botões de controlo: Iniciar/parar	M	Prima para ligar o desumidificador e prima novamente para desligar.	Aceitação para ligar: O desumidificador liga após 2 segundos. Aceitação para desligar: O desumidificador desliga após 2 segundos.			

Manutenção preventiva, *cont.*

Lista de verificação
(utilizador)
- página 4

O quê	Frequência	Como	Critérios	✓	÷	X
Circuito de arrefecimento						
O isolamento está bom?	A	Visualmente	Aceitação: O isolamento está completo e sem orifícios ou fissuras.			
Fugas em canos	A	Os canos estão intactos e sem qualquer corrosão? Existe óleo recolhido na parte inferior do compressor? Há outros sinais de fugas no compressor ou dentro do circuito de arrefecimento?	Aceitação: As tubagens não apresentam danos, nem corrosão ou amolgadelas. Não existe óleo recolhido na parte inferior do compressor.			
O circuito de arrefecimento funciona?	A	Ligue o desumidificador e verifique se as superfícies estão a ficar frias.	Aceitação: As superfícies estão a ficar frias.			
As superfícies de aquecimento/arrefecimento estão limpas?	A	Remove o filtro do ar e inspecione visualmente superfícies de	As superfícies sujas são limpas com uma escova macia.			
As lâminas não apresentam quaisquer danos?	A	Remove o filtro do ar e inspecione visualmente.	As lâminas dobradas são endireitadas para fora.			
Ventilação						
As ventoinhas estão limpas?	A	Visualmente	Aceitação: Limpo, sem óleo e sujidade.			
A ventoinha corre livremente - sem obstáculos?	A	Visualmente	Aceitação: A ventoinha corre livremente - sem obstáculos - quando rodada à mão.			
Os filtros estão limpos e sem danos?	A	Visualmente	Aceitação: Limpo, sem óleo e sujidade.			

Manutenção preventiva, *cont.*

Limpeza mensal

Procedimento para a limpeza mensal:

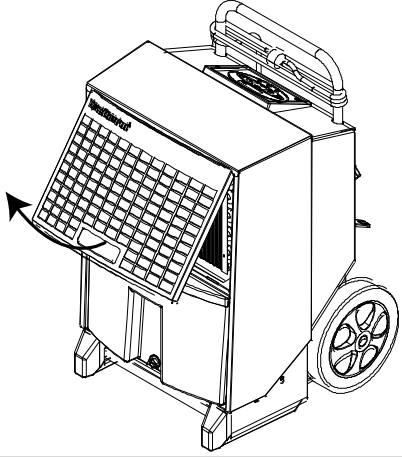
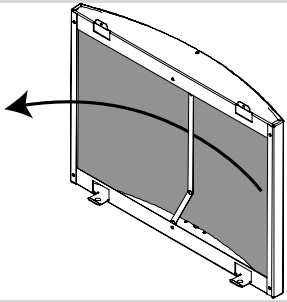
Passo	Acção	
1	Abra e levante a grelha frontal	
2	Retire o filtro e passe-o por água quente ensaboada, ou aspire-o se estiver apenas ligeiramente sujo. Substitua o filtro se estiver muito sujo. Consulte a secção sobre as peças sobresselentes	
3	Apenas CDT 30-40-60: Limpe o depósito de água	
4	Retire os 2 parafusos de ambos os lados e siga o procedimento seguinte, conforme a unidade: CDT 30-40-60: 1. levante a tampa cerca de 30° 2. Levante a tampa CDT 90: 1. Abra a tampa cerca de 5° 2. Levante a tampa 1 a 2 cm, até esta se soltar do topo da unidade. Puxe cuidadosamente a tampa sobre a ligação da mangueira. AVISO: Esteja atento às bordas afiadas.	

Continua na página seguinte

Manutenção preventiva, *cont.*

Limpeza mensal, *cont.*

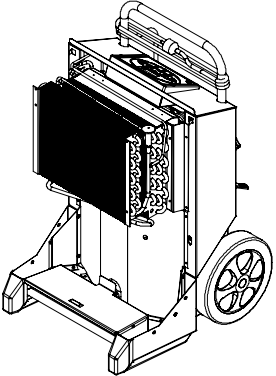
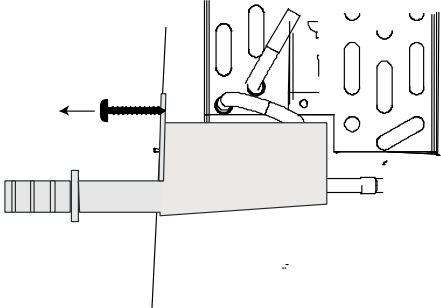
Passo	Acção
5	<p>Limpe a superfície do evaporador com uma escova macia, um aspirador ou ar comprimido.</p> <p>AVISO: Esteja atento às bordas afiadas.</p> 
6	<p>Apenas CDT 90: Remova os dois parafusos TX20 da frente do tabuleiro, retire e limpe o tabuleiro</p> <p>Nota: Quando voltar a instalar o tabuleiro, certifique-se de que a extremidade traseira do tabuleiro está apoiada na borda no interior do desumidificador</p> 
7	<p>CDT 30-40-60: Volte a colocar a tampa e o depósito de água.</p> <p>CDT 90: Volte a colocar a tampa da unidade passando primeiro a ligação da mangueira; em seguida, levante a tampa sobre a extremidade superior da unidade</p>

NÃO reinicialize o contador de intervalo de assistência das unidades aquando da manutenção mensal

Resolução de problemas

Resolução de problemas

Consulte a tabela abaixo para localizar e corrigir problemas ou erros:

Problema	Causa possível	Solução
<ul style="list-style-type: none"> O desumidificador não arranca O ecrã não se acende 	A ficha não está na tomada principal	Verifique se o desumidificador está ligado às tomadas principais. Se necessário, verifique a tomada principal, ligando outro dispositivo eléctrico
<ul style="list-style-type: none"> O desumidificador não arranca O indicador verde não se acende Aparece a mensagem HYG STOP no ecrã 	O higróstato mediu uma humidade do ar inferior ao ponto de referência, e desligou-se para economizar energia	Reduza o ponto de referência do higróstato ou passe para o modo de funcionamento manual. Consulte a secção na Funcionamento do higróstato interno página 12
<ul style="list-style-type: none"> O indicador amarelo do ecrã indica Full 	O depósito está cheio ou a bomba (acessório) está bloqueada	Esvazie o depósito de água ou desbloqueie a bomba
<ul style="list-style-type: none"> O indicador vermelho acende-se 	Erro ao parar a máquina	Consulte a tabela do guia do utilizador na página 15 sobre as mensagens de erro
<ul style="list-style-type: none"> Desumidificador em funcionamento O indicador verde acende-se A mensagem SERVICE aparece intermitente no ecrã 	O intervalo de assistência definido expirou	Proceda à manutenção do produto conforme especificado na secção sobre a expiração do contador
<ul style="list-style-type: none"> Desumidificador em funcionamento Quando for activada a opção HR%, o ecrã irá indicar SENSOR FAIL 	Sensor de HR% defeituoso	Substitua o sensor de HR%
<ul style="list-style-type: none"> kWh e horas sem tensão não são exibidas 	Bateria da memória fraca.	Substitua a bateria. Ver página 14

Nota:

- Se a máquina não estiver a funcionar correctamente, desligue-a imediatamente!
- Antes de iniciar a resolução de problemas, aguarde um minuto, uma vez que a parte electrónica poderá ter desligado a máquina por razões de segurança

Ajuda adicional

Se o desumidificador não arrancar, contacte o seu revendedor Dantherm. O mesmo se aplica se a máquina funcionar sem condensar a água. Poderá haver uma falha no circuito de arrefecimento, o que irá requerer a intervenção de um técnico

Eliminação

Aviso

O presente produto foi concebido para durar muitos anos. Aquando da eliminação do produto, tenha em conta todas as legislações e procedimentos locais relativos à protecção do ambiente.

Retirar refrigerante

Este produto contém refrigerante inflamável.

Antes de eliminar retire o refrigerante de acordo com o procedimento seguinte:

Ação	
1	Isole eletricamente o sistema.
2	Antes de tentar o procedimento certifique-se de que: <ul style="list-style-type: none">• Está disponível equipamento de manuseamento mecânico, se necessário, para manusear os cilindros de refrigerante.• Todos os equipamentos de proteção individual estão disponíveis e a ser usados corretamente.• O processo de recuperação é supervisionado permanentemente por uma pessoa competente.• Os equipamentos de recuperação e os cilindros estão em conformidade com a norma adequada.
3	Utilize apenas cilindros de recuperação de refrigerante apropriados e certifique-se de que estão colocados nas escalas antes de ser feita a recuperação. <ul style="list-style-type: none">• Não misture refrigerantes em unidades de recuperação e, especialmente, em cilindros.
4	Ligue a máquina de recuperação e proceda de acordo com as instruções do fabricante. <ul style="list-style-type: none">• Não encha os cilindros em excesso. (Não mais de 80% do volume de carga líquida).• Não ultrapasse a pressão máxima de trabalho do cilindro, mesmo temporariamente.
5	Quando os cilindros tiverem sido cheios corretamente e o processo estiver concluído, coloque uma etiqueta com a indicação de que o sistema está: <ul style="list-style-type: none">• Desativado• Esvaziado de refrigerante• Certifique-se de que existem etiquetas no equipamento com a indicação de que o equipamento contém refrigerante inflamável A etiqueta deve ser datada e assinada pelo técnico responsável.
5	Certifique-se de que os cilindros e o equipamento são imediatamente removidos do local e todas as válvulas de isolamento do equipamento estão fechadas.
6	O refrigerante recuperado deverá ser devolvido ao fornecedor de refrigerante. <ul style="list-style-type: none">• Não carregue o refrigerante recuperado noutra sistema de refrigeração, a menos que tenha sido limpo e verificado.

Continua na página seguinte

pt

Eliminação, *cont.*

Baterias/ Eletrónica

Os dispositivos eléctricos e electrónicos, bem como as respetivas baterias, contêm materiais, componentes e substâncias que podem ser perigosos para a saúde humana e para o ambiente caso a eliminação não seja devidamente efectuada.

Os dispositivos eléctricos e electrónicos, bem como as baterias, dispõem de um símbolo de caixote do lixo riscado. Tal significa que os dispositivos eléctricos e electrónicos, bem como as baterias, não podem ser eliminados como lixo doméstico, devendo ser colocados num caixote adequado.

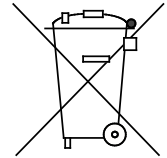

Na sua qualidade de consumidor, é importante que coloque as suas baterias gastas num ponto de recolha aprovado. Tal irá ajudar a garantir a reciclagem das baterias em conformidade com a lei, não prejudicando o ambiente.

Appendix

Dados técnicos

Dados gerais

A tabela abaixo indica os dados técnicos gerais:

Dados	Unidade	CDT 30	CDT 40	CDT 60	CDT90
Intervalo – humidade	%HR	40–100			
Histerese da %HR	%HR	4			
Intervalo – temperatura	°C	3–35			
Tomada principal	V/Hz	1N: 230+PE/50			
Amperagem máx.	A	3.6	4.1	5.6	8.3
Potência de entrada máx.	kW	0.8	0.9	1.3	1.9
Volume do ar	m ³ /h	250	350	725	1000
Saída de refrigerante	kW	1.5	2	3.0	4.2
Líquido de refrigeração	–	R454C			
Enchimento de líquido de refrigeração	kg	0.41	0.45	0.65	1.6
Pressão max. do sistema	bar	26			
GWP (Potencial de Aquecimento Global)	–	146			
Capacidade do depósito de água	l	7.0	14.0	14.0	–
Nível de ruído a 1 m de distância	dB	56	59	62	62
Peso	kg	34	43	47	62
Classe de protecção	IP	x4			
Filtro	PPI	15			
Precisão de medição de kWh	%	±5%			

Dimensões

Ilustração

CDT 30-40-60

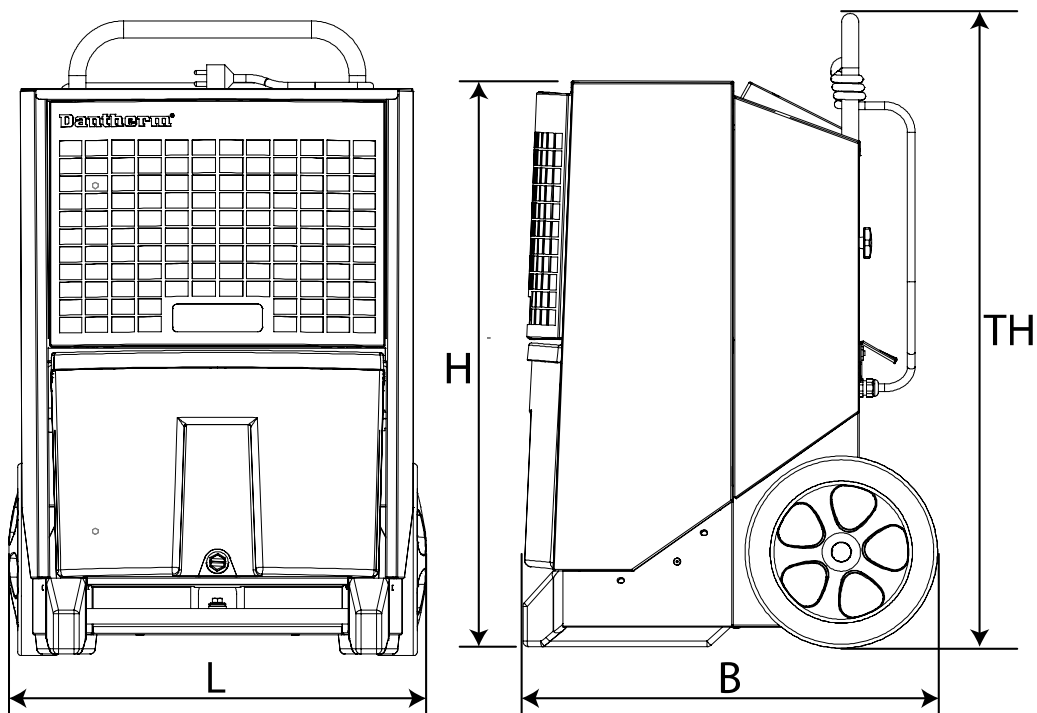

CDT 90

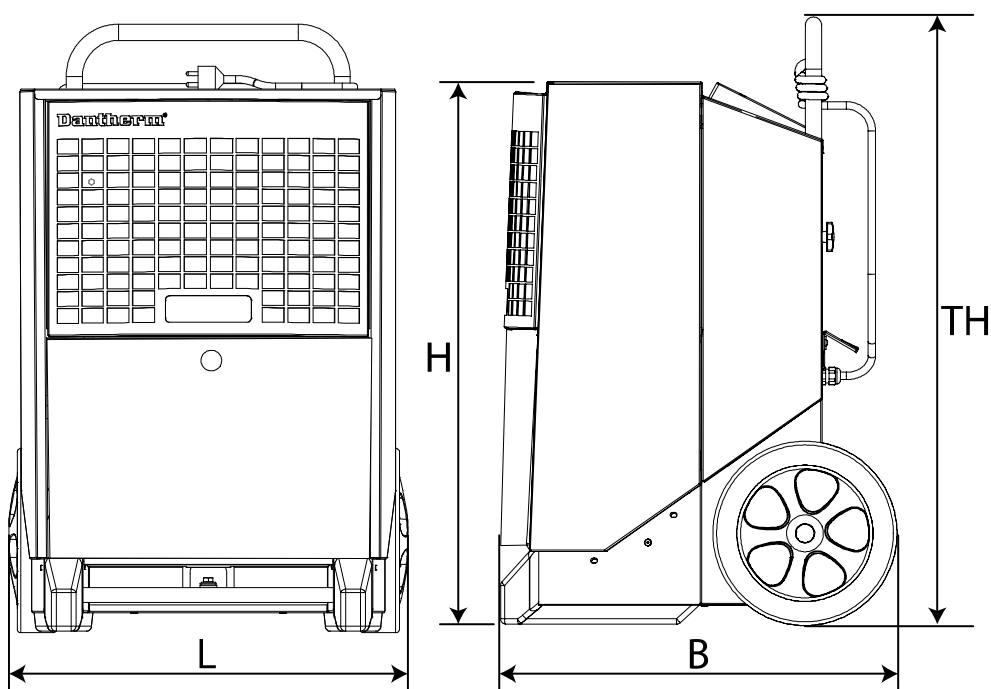

	CDT 30 MKIII	CDT 40 MKIII	CDT 60 MKIII	CDT 90 MKIII
L	426 mm	542 mm	542 mm	650 mm
B	506 mm	539 mm	539 mm	593 mm
H	650 mm	736 mm	816 mm	894 mm
TH	1016 mm	1190 mm	1270 mm	977 mm

Diagrama eléctrico

Diagrama

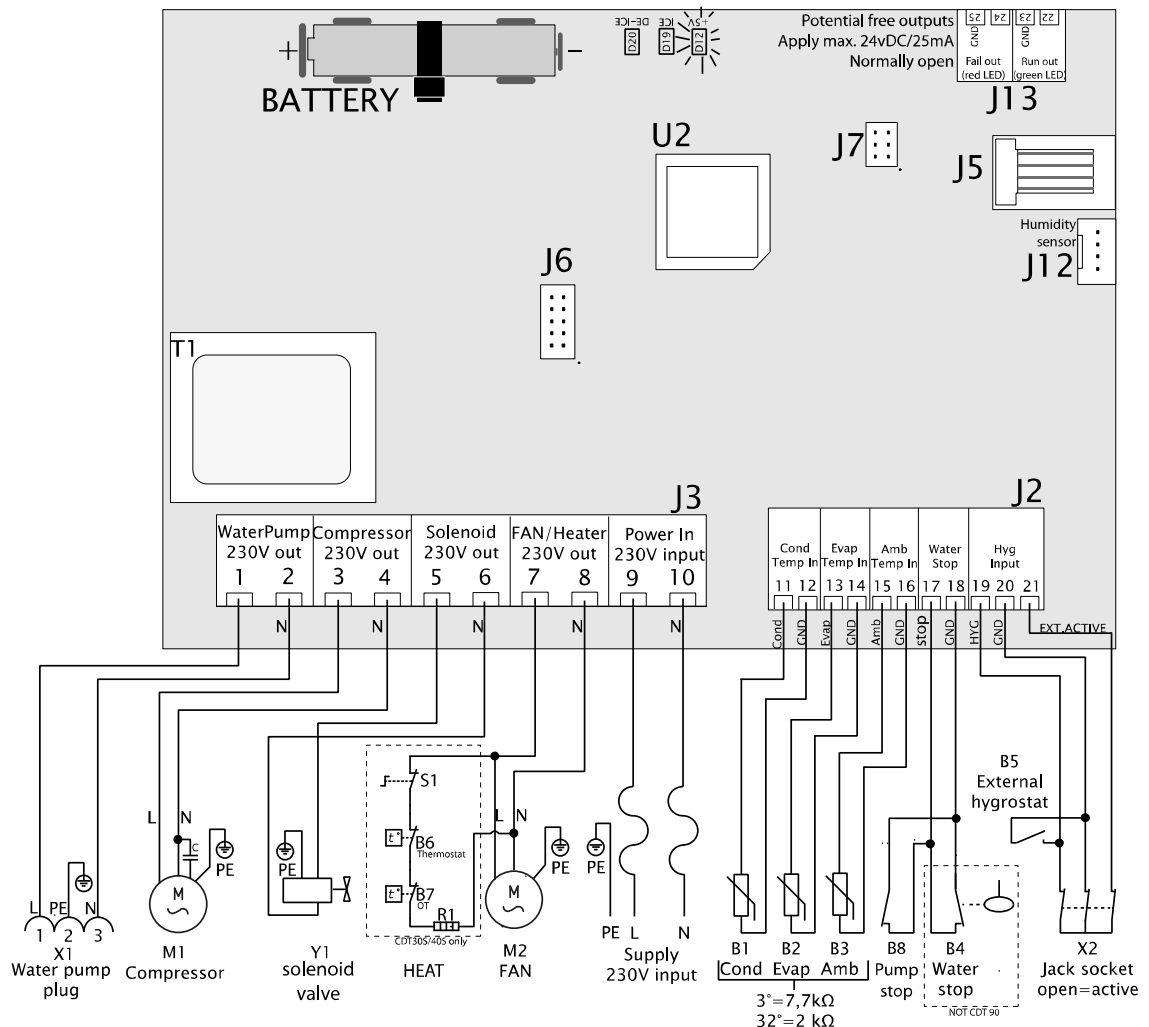

Pos.	Descrição	Pos.	Descrição
B1	Sensor de temperatura de superfície do condensador	J6	Não utilizado
B2	Sensor de temperatura de superfície do evaporador	J7	Definições da fábrica
B3	Sensor de temperatura ambiente	J12	Higróstato interno
B4	Sensor "depósito de água cheio"	J13	Saída suplementar
B5	Higróstato externo (acessório)	M1	Compressor do refrigerador
B6	Termóstato (apenas 30S/40S)	M2	Motor do ventilador
B7	Temperatura excessiva (apenas 30S/40S)	R1	Elemento de aquecimento (apenas 30S/40S)
B8	Alarme da bomba externa (acessório)	S1	Botão ligar/desligar do elemento de aquecimento (apenas 30S/40S)
D12	LED Controlo de alimentação +5V CC	T1	Transformador
D19	LED Gelo na superfície do evaporador	U2	CPU
D20	LED Descongelação activa	X1	Tampa da bomba de água
J2	Conexões de tensão baixa	X2	Tomada para o higróstato externo
J3	Conexões de 230V	Y1	Electroválvula (equalização de pressão)
J5	Não utilizado		

Declaração de Conformidade

Declaração de conformidade da UE A Dantherm, Marienlystvej 65, DK-7800 Skive declara que os desumidificadores de ar a seguir mencionados:



Escreva: CDT 30, CDT 40, CDT 60, CDT 90 MKIII
N.º: 351110, 351112, 351114, 351115

– – cumprem as seguintes diretivas:

2006/42/CE	Diretiva Máquinas
2014/30/EU	Diretiva EMC
2011/65/EU	Diretiva RoHS
1907/2006/CE	Regulamento REACH

– tendo sido fabricados em conformidade com as seguintes normas harmonizadas:

DS/EN ISO 12100:2010	Segurança de máquinas – Princípios gerais para concepção
EN 60335-1:2012	Aparelhos elétricos domésticos e similares – Segurança – Parte 1
EN 60335-2-40:2013	Aparelhos elétricos domésticos e similares – Segurança – Parte 2-40
EN 60335-2-40: A1 2006	Aparelhos elétricos domésticos e similares – Segurança – Parte 2-40
EN 378-1:2016	Sistemas de refrigeração e bombas de calor – Segurança e requisitos ambientais – Parte 1
EN 378-2:2016	Sistemas de refrigeração e bombas de calor – Segurança e requisitos ambientais – Parte 2

Índice

acessórios	17	função	6
armazenamento	11	funcionamento ideal	9
bateria	14; 27	grupo alvo	2
CDT, ilustração	5	higróstato externo	12
circuito de arrefecimento	6	higróstato interno	12; 26
contador horário	13	indicador	26
dados técnicos	29	ligação eléctrica	9
descrição de funções	4	ligar/desligar	12
diagrama eléctrico	31	manutenção	18
dimensões	30	mensagens de erro	15
eliminação	28	painel de controlo	6
empilhar	11	posição	9
esvaziamento do depósito de água	16	resolução de problemas	26
Exibições de textos quando a máquina não estiver ligada à tomada principal	14	tomada	9
ficha	26	transporte	7; 10

Úvod

Prehľad

Obsah

Táto príručka obsahuje nasledujúce časti:

Úvod.....	1
Prehľad.....	1
Všeobecné upozornenia.....	3
Inštalačná a používateľská príručka.....	4
Popis produktu a jeho funkcií.....	4
Príručka prípravy a prepravy.....	7
Používateľská príručka.....	12
Príslušenstvo.....	17
Servisná príručka.....	18
Preventívna údržba.....	18
Odstraňovanie problémov.....	26
Likvidácia.....	27
Appendix.....	29
Technické údaje.....	29
Rozmery.....	30
Schéma zapojenia.....	31
Vyhlásenie o zhode.....	32
Register.....	33

Pokračovanie na ďalšej strane

Prehľad, pokrač.

Odvlhčovače	Táto príručka sa vzťahuje na nasledujúce typy prenosného odvlhčovača Dantherm: CDT 30 MK III, číslo položky 351110 CDT 40 MK III, číslo položky 351112 CDT 60 MK III, číslo položky 351114 CDT 90 MK III, číslo položky 351115
Varovanie	Preštudujte si túto servisnú príručku a pri prevádzke a údržbe postupujte správnym spôsobom. Pred použitím odvlhčovača si prečítajte celú príručku. Je potrebné mať povedomie o správnom postupe pri prevádzke stroja a jeho bezpečnostných zariadení, aby sa predišlo poškodeniu alebo zraneniu.
Cieľová skupina	Táto príručka je určená pre používateľov a technikov, ktorí vykonávajú preventívnu údržbu a opravy. Spotrebič môže byť používaný deťmi od 8 rokov a osobami so zníženou fyzickou, senzorickou či mentálnou kapacitou alebo nedostatkom skúseností či vedomostí, ak je im poskytnutý dozor alebo inštrukcie týkajúce sa bezpečného používania spotrebiča a porozumeli možným rizikám. Deti by sa so spotrebičom nemali hrať. Deti bez dozoru nemôžu vykonávať čistenie ani údržbu.
Copyright	Kopírovanie celej príručky alebo jej častí bez písomného súhlasu spoločnosti Dantherm je zakázané.
Výhrady	Spoločnosť Dantherm si vyhradzuje právo vykonávať zmeny produktu a servisnej príručky a vylepšovať ich kedykoľvek bez predchádzajúceho oznámenia alebo záväzku.

Všeobecné upozornenia

Varovanie:

Odvlhčovače obsahujú horľavú chladiacu látku. Aby ste zabránili nebezpečenstvu, podniknite nasledujúce preventívne opatrenia:

Na čo si dať pozor:

- Majte na pamäti, že chladiace látky nesmú obsahovať zápach.

Požiadavky na umiestnenie (pri inštalácii aj skladovaní)

- Spotrebič by mal byť nainštalovaný, používaný aj skladovaný v miestnosti s rozlohou najmenej 4m². Overte si, či pri inštalácii alebo skladovaní spotrebiča nemáte povinnosť dodržiavať nejaké miestne nariadenia.
- Spotrebič musí byť skladovaný v miestnosti bez neustálej prevádzky možných zdrojov vznietenia (napríklad: otvorený oheň, zapnutý plynový spotrebič alebo zapnutý elektrický ohrievač.)
- Pri prevádzke udržiajte ventilačné otvory odkryté a bez prekážok.

Čomu sa vyvarovať (pri prevádzke a manipulácii):

- Pri manipulácii so zariadením dávajte obzvlášť veľký pozor, aby nedošlo k poškodeniam, ktoré by mohli spôsobiť únik kvapaliny z chladiaceho obehu.
- Pre urýchlenie procesu rozmrazovania alebo pri čistení nepoužívajte žiadne prostriedky, ktoré nie sú priamo odporúčané výrobcom.
- Zabráňte prepichnutiu alebo spáleniu.

V prípade požiaru:

- V prípade požiaru sa môžu vyskytnúť toxické výpary. Je preto nevyhnutné, aby ste v prípade požiaru čo najrýchlejšie opustili miestnosť.
-

Inštalačná a používateľská príručka

Popis produktu a jeho funkcií

Úvod Táto časť obsahuje popis produktu CDT30/40/60/90 MKIII spolu s popisom jeho funkcií.

Princíp fungovania Tok vzduchu v odvlhčovači:

Postupná zmena vzduchu pri jeho priechode odvlhčovačom:

Ventilátor nasáva vlhký vzduch cez filter vo vnútri odvlhčovača.



Pri chladení vzduchu dochádza ku kondenzácii vlhkosti na kvapky vody, ktoré sú buď:

- zadržované v zásobníku na vodu (CDT 30-40-60), alebo
- odvádzané cez odtokovú hadicu do odtoku (CDT 90).



Vzduch sa opäť zohreje s použitím tepla vznikajúceho prevádzkou odvlhčovača (teplota sa zvýši približne o 5 °C).

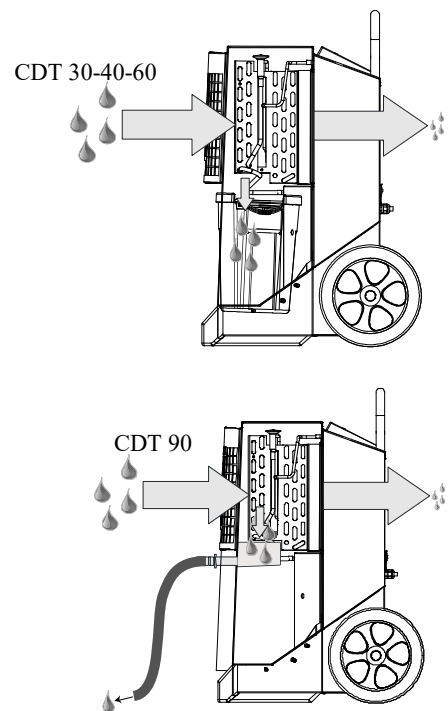

Pri opakovanom priechode vzduchu odvlhčovačom sa opakovane znižuje jeho obsah vlhkosti, a tým sa vzduch rýchlo, ale miernym spôsobom vysušuje. Odvlhčovač je možné prevádzkovať sústavne, alebo ho ovládať integrovaným hygrostatom.

Pokračovanie na ďalšej strane

Popis produktu a jeho funkcií, pokrač.

Ilustrácia

Nákres odvlhčovača :

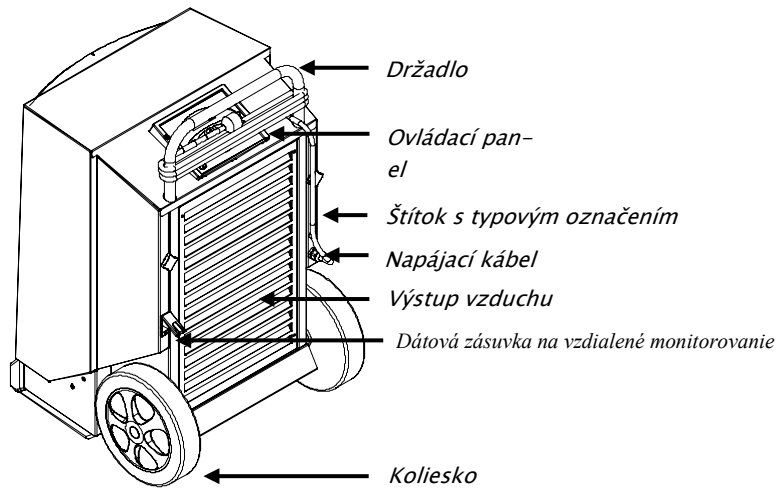

Pohľad zozadu

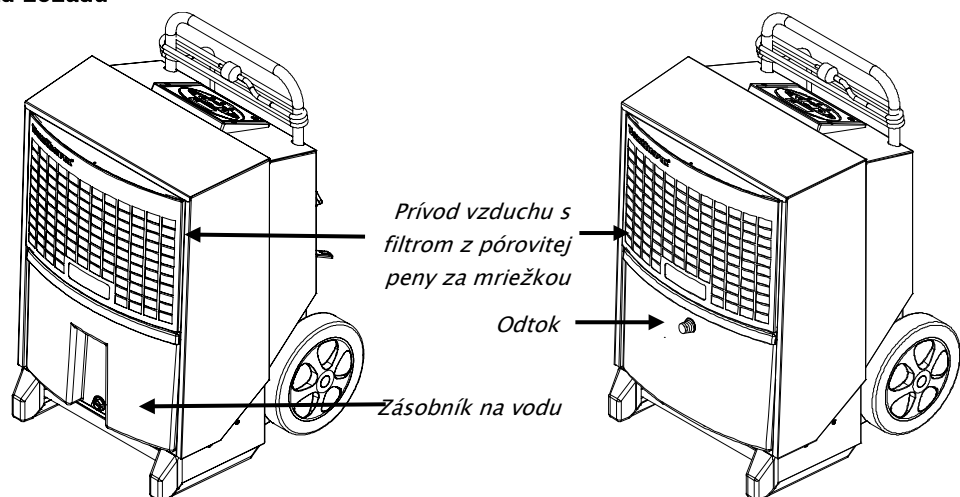

Pohľad spredu

CDT 30-40-60

CDT 90

Nádoba na vodu (CDT 30-40-60)

Skondenzovaná voda sa zachytáva v nádobe na vodu alebo ju možno odvádzať do odtoku pomocou dýzy s hadicou (voliteľné príslušenstvo).

Ak sa nádoba naplní, odvlhčovač sa automaticky odpojí. Pokyny týkajúce sa vyprázdnenia nádoby na vodu nájdete v používateľskej príručke. Ak nádoba nie je vložená, odvlhčovač nemôže pracovať.

Odtok (CDT 90)

Skondenzovaná voda sa zhromažďuje v integrovanom zachytávači vlhkosti a odtiaľ sa ½-palcovou prípojkou hadice, ktorá sa dodáva ako príslušenstvo, dostáva do odtoku. Prípojkou hadice sa odporúča namontovať ihneď po vybalení.

Pokračovanie na ďalšej strane

Popis produktu a jeho funkcií, pokrač.

Ovládací panel

Ilustrácia ovládacieho panelu:

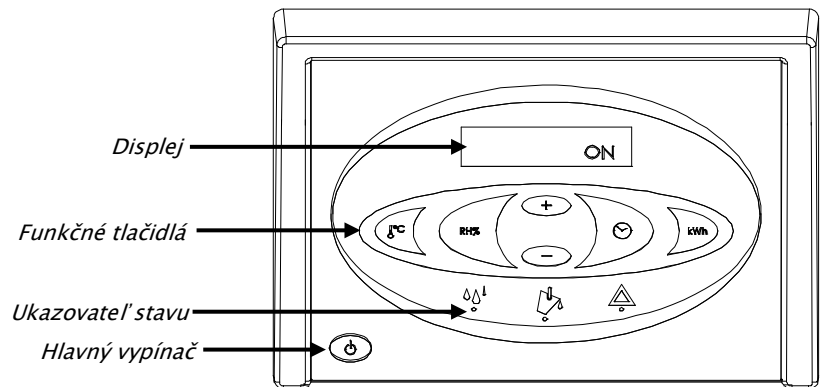

Funkcie

Hlavné funkcie:

- Ručná alebo automatická prevádzka (integrovateľný nastaviteľný hygrosťat).
- Zásuvka pre externý hygrosťat.
- Zobrazenie teploty, relatívnej vlhkosti vzduchu, počtu hodín a spotreby v kWh.
- Počítadlo hodín a spotreby v kWh bez pripojenia 230 V.
- Nastaviteľné počítadlo servisného intervalu.

Prevádzka je popísaná v používateľskej príručke v tomto dokumente.

Chladiaci obch diagram

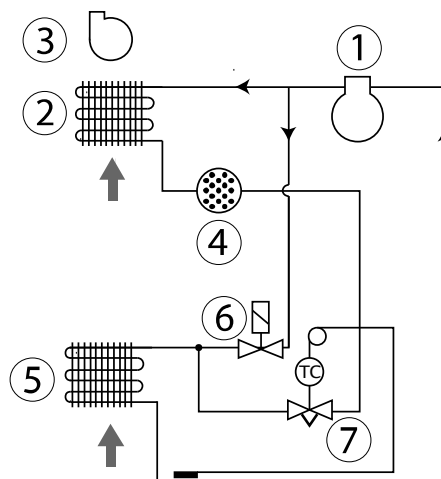

Pol.	Popis	Pol.	Popis
1	Kompresor	5	Odparovač
2	Skvapalňovač	6	Elektromagnetický ventil
3	Ventilátor	7	Termostatický expanzný ventil
4	Suchý filter		

Príručka prípravy a prepravy

Úvod Táto časť obsahuje pokyny týkajúce sa vybalenia, prípravy, prepravy a uskladnenia.

Varovanie Ak sa stroj prepravoval položený, pre použitím ho nechajte stáť v zvislej polohe najmenej hodinu.

Vybalenie (CDT 30-40-60) Pri rozbalovaní CDT 30-40-60 postupujte podľa nasledujúcich krokov:

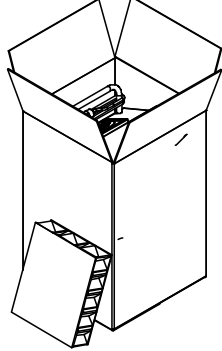
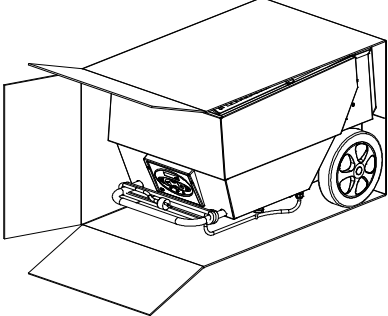
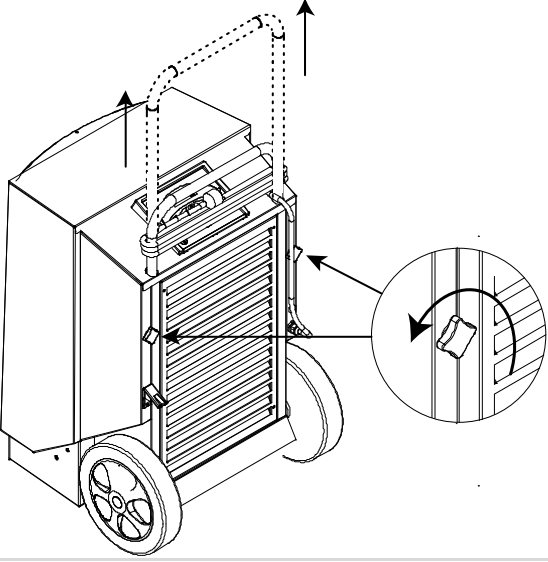
Krok	Operácia	Ilustrácia
1	Otvorte hornú časť obalu.	
2	Umiestnite škatuľu vodorovne tak, aby kolesá boli dole.	
3	Vytiahnite stroj zo škatule.	
4	Uvoľnite úchyty, vytiahnite držadlo nahor do požadovanej výšky a úchyty opäť pritiahnite.	
5	Odstráňte ochrannú fóliu z ovládacieho panelu.	

Pokračovanie na ďalšej strane

Príručka prípravy a prepravy, *pokrač.*

Rozbaľovanie
(CDT 90)

Pri rozbaľovaní CDT 90 postupujte podľa nasledujúcich krokov:

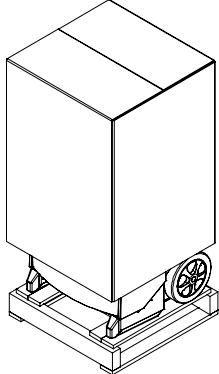
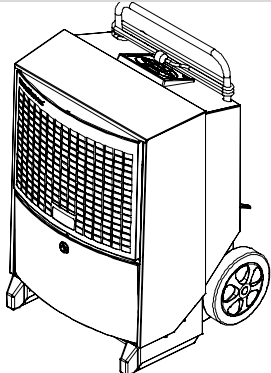
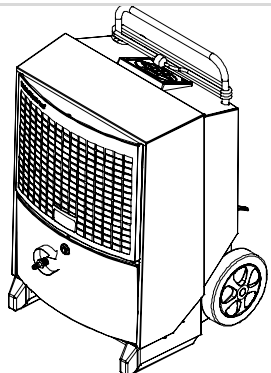
Step	Action	Illustration
1	Stiahnite z odvlhčovača obal.	
2	Zdvihnite odvlhčovač z podstavca. Teraz je pripravený na umiestnenie podľa nasledujúcich pokynov.	
3	Pripojte hrdlo hadice dodané ako príslušenstvo.	
4	Odstráňte ochrannú fóliu z ovládacieho panelu.	

Pokračovanie na d'alšej strane

Príručka prípravy a prepravy, pokrač.

Poloha

Umiestnite odvlhčovač tak, aby okolo neho mohol dostatočne prúdiť vzduch: minimálne 60 cm voľného miesta na strane prívodu vzduchu a 3 metre voľného miesta na strane výstupu vzduchu. Majte tiež na pamäti:

- Udržujte ventilačné otvory počas prevádzky odkryté a bez prekážok.

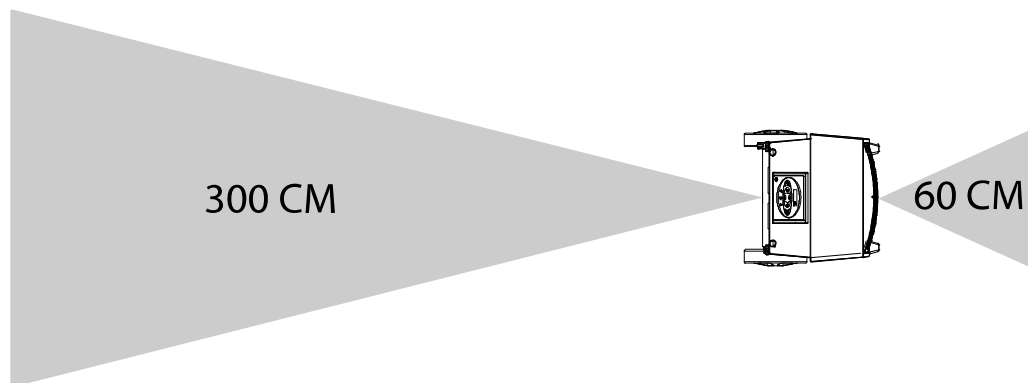

Požiadavky na umiestnenie

Keďže odvlhčovače obsahujú horľavé chladivacie látky, pri ich umiestňovaní treba splniť nasledujúce požiadavky:

- Spotrebič by mal byť nainštalovaný, používaný aj skladovaný v miestnosti s rozlohou najmenej 4m². Overte si, či pri inštalácii alebo skladovaní spotrebiča nemáte povinnosť dodržiavať nejaké miestne nariadenia.
- Spotrebič musí byť skladovaný na dobre vetranom mieste, kde rozloha miestnosti korešponduje s plochou 4m².
- Spotrebič musí byť skladovaný v miestnosti bez neustálej prevádzky možných zdrojov vznietenia (napríklad: otvorený oheň, zapnutý plynový spotrebič alebo zapnutý elektrický ohrievač.)

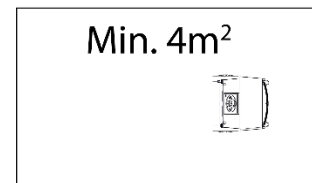

Optimálna prevádzka

Zaistite, aby odvlhčovaná miestnosť bola zatvorená a aby sa stroj nenachádzal v blízkosti zdroja tepla, napríklad radiátora.

Pripojenie k elektrickej sieti

Stroj sa dodáva s 3,5-metrovým napájacím káblom a je možné pripojiť ho k akejkoľvek zásuvke s napätím 230 V, frekvenciou 50 Hz a poistkou 10 až 16 A. Ak má zásuvka 3 kolíky vrátane uzemnenia, je potrebné použiť zástrčkový adaptér (príslušenstvo – produkt číslo 396249).

Varovanie: Ak je napájací kábel poškodený, musí byť vymenený výrobcom, jeho servisným zástupcom alebo inou podobne kvalifikovanou osobou, aby sa predišlo možným rizikám.

Pokračovanie na ďalšej strane

Príručka prípravy a prepravy, pokrač.

Preprava alebo presúvanie odvlhčovača

Stroj môžu presúvať dve osoby alebo je možné použiť žeriav. Postupujte podľa nasledujúcich pokynov:

Riad'te sa miestnymi bezpečnostnými predpismi týkajúcimi sa zdvíhania!

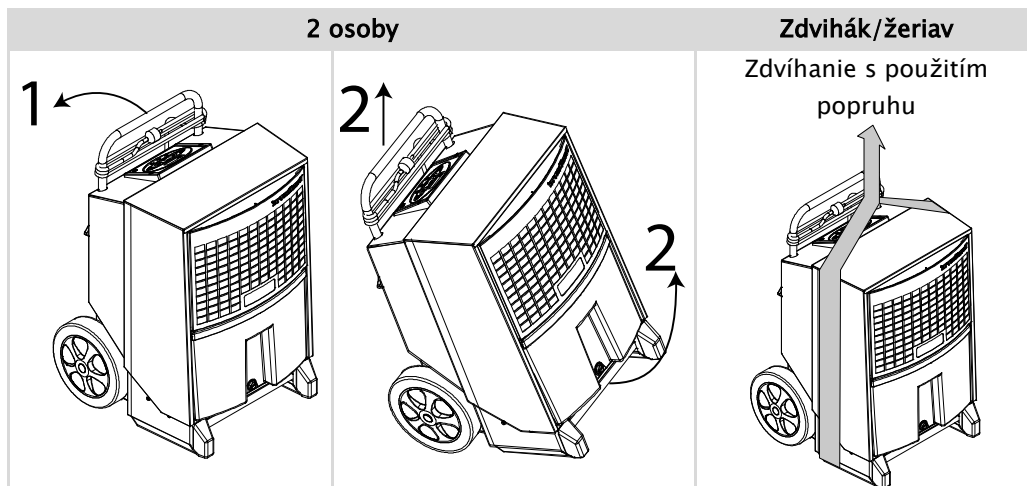

Schody

Kolesá sú umiestnené tak, aby bolo možné vyťahovať stroj nahor bez poškodenia skrine alebo schodov.

Pokračovanie na ďalšej strane

Príručka prípravy a prepravy, pokrač.

Skladovanie (CDT 30-40-60)

Ak chcete odvlhčovače CDT 30-40-60 skladovať, môžete umiestniť 2 jednotky rovnakej veľkosti na seba (ako to znázorňuje tabuľka nižšie).

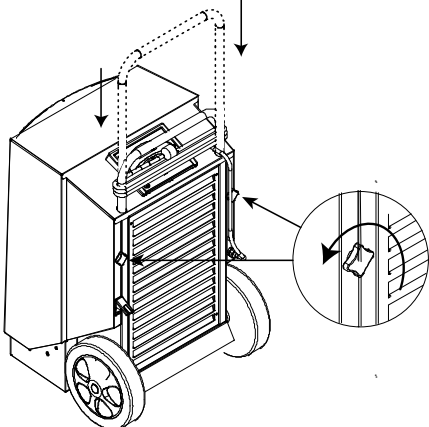
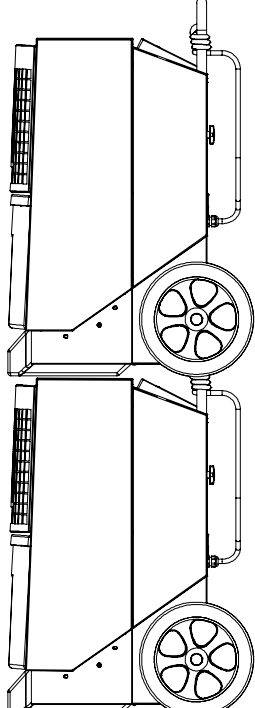
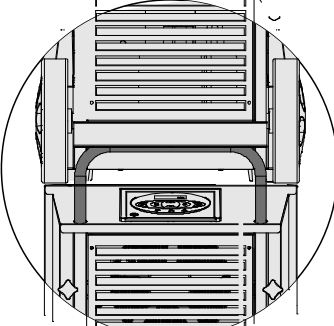

Upozornenie:

- Neukladajte do výšky viac než 2 kusy.
- Zariadenia CDT 90 neukladajte na seba.

Krok	Ilustrácia
Zatlačte držadlo nadol.	
Položte jednotky na seba.	
Skontrolujte, či sú kolesá hornej jednotky správne umiestnené na držadle spodnej jednotky.	





Používateľská príručka

Zapnutie/vypnutie a prevádzkový stav V nasledujúcej tabuľke je popísané použitie funkcie zapnutia/vypnutia a texty na displeji.

Tlačidlo	Displej
	ON - súvislá prevádzka
	INT HYG ON - prevádzku riadi interný hygromat
	INT HYG STOP, ak sa dosiahol nastavený bod interného hygromatu
	EXT HYG ON - prevádzku riadi externý hygromat
	EXT HYG STOP, ak sa dosiahol nastavený bod externého hygromatu
	Vypnutie
	Zelená kontrolka LED indikuje aktívne odvlhčovanie.

Prevádzka s interným hygromatom

V nasledujúcej tabuľke je popísané použitie funkcie hygromatu a texty na displeji.

Krok	Tlačidlo	Komentár
Stlačenie a podržanie		HYG SET RHxxx% - nápis bude blikať 5 sekúnd. Odvlhčovač potom prejde do režimu prevádzky riadenej interným hygromatom s nastaveným bodom (po dosiahnutí nastaveného bodu sa na displeji zobrazí správa INT HYG STOP).
Stlačte (keď bliká)		Stlačte +/- krátko pri blikaní, aby ste nastavili hodnotu RH%. Nová hodnota sa uloží po ďalších 5 sekundách od stlačenia posledného tlačidla.
HYG OFF		
Stlačte a podržte, kým displej nebude blikať		HYG SET RHxxx% - nápis bude blikať 5 sekúnd.
Stlačte raz, keď displej bliká		Blikať bude HYG OFF Nastavenie sa uloží po 5 sekundách. Potom sa odvlhčovač prepne do plynulého chodu.

Prevádzka s externým hygromatom

Ak je pripojený externý hygromat, stroj sa automaticky prepne do režimu jeho používania.





Akékoľvek zmeny nastaveného bodu je teraz potrebné vykonávať na externom hygromate. (Po dosiahnutí nastaveného bodu sa na displeji zobrazí správa EXT HYG STOP.)

Pokračovanie na ďalšej strane

Používateľská príručka, pokrač.





Počítadlo hodín

Integrované počítadlo hodín zaznamenáva celkový počet hodín prevádzky (hodnotu nemožno vynulovať) a počet hodín do ďalšej servisnej operácie (tento počet je možné zmeniť). Počítadlo hodín do ďalšej servisnej operácie je pri dodaní zablokované.

Krok	Tlačidl	Komentár
	o	
Stlačenie a podržanie		SERVICE xxxxh – zobrazí počet hodín do ďalšej operácie autorizovaného servisu. Táto hodnota sa automaticky uloží po 5 sekundách blikania a funkcia sa aktivuje, ak ešte nie je aktivovaná. Po uplynutí nastaveného počtu hodín do konca servisného intervalu sa správa na displeji zmení na text SERVICE .
		Ak chcete nastaviť novú hodnotu servisu, krátko stlačte tlačidlo +/- . Nová hodnota sa uloží po 5 sekundách od stlačenia posledného tlačidla.
SERVICE OFF		
Stlačte a podržte, kým displej nebude blikáť		SERVICE xxxxh – zobrazí počet hodín do ďalšej operácie autorizovaného servisu.
Stlačte raz, keď displej bliká		SET SERVICE OFF – zruší aktiváciu funkcie časovača servisu. Nová hodnota sa uloží 5 sekúnd po stlačení posledného tlačidla

Text na displeji



V nasledujúcej tabuľke sú uvedené pokyny ohľadom používania funkcií prevádzkových informácií:

Tlačidlo	Komentár
	XX°C – zobrazí aktuálnu teplotu v miestnosti.
	Actual RH% – zobrazí skutočnú nameranú hodnotu relatívnej vlhkosti vzduchu.
	XX kWh – zobrazí celkovú spotrebu energie. Hodnotu nemožno vynulovať.
	xxxxh – zobrazí celkový počet hodín prevádzky stroja. Hodnotu nemožno vynulovať.

Pokračovanie na ďalšej strane

Používateľská príručka, pokrač.

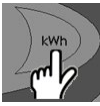
Text na displeji, ak nie je stroj pripojený k elektrickej sieti V stroji je zabudovaná batéria, ktorá umožňuje čítanie textu na displeji, keď stroj nie je pripojený k elektrickej sieti. Ak stroj nie je pripojený k elektrickej sieti, je možné čítať nasledujúci text:

Tlačidlo	Komentár
 Podržanie a  jedno stlačenie	Zobrazí celkovú spotrebu energie v kWh.
 Podržanie a  jedno stlačenie	Zobrazí celkový počet hodín prevádzky odvlhčovača.

Výmena batérie pamäte

Ak stav počítadla hodín nemožno prečítať, keď je stroj odpojený od elektrickej siete, pravdepodobne je príčinou nedostatočne nabitá batéria pamäte. Postup pri výmene:

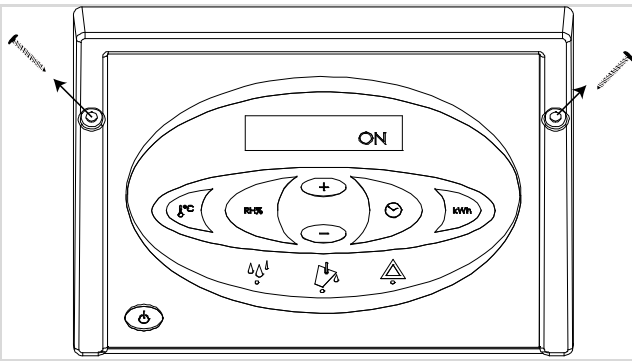

Operácia	
Varovanie: Pred výmenou batérie vždy odpojte stroj od elektrickej siete.	
1	<p>Uvoľnite skrutky po oboch stranách ovládacieho panelu, chyťte panel za hornú stranu a opatrne ho vytiahnite nahor.</p> 
2	<p>Prestrihnite pásku, ktorá batériu drží. Vymeňte batériu a nasadte novú pásku so šírkou max. 2,5 mm. Používajte len alkalické batérie AAA. Ilustrácia dosky plošných spojov s batériou je súčasťou schémy zapojenia na strane 31.</p>

Pokračovanie na ďalšej strane

Používateľská príručka, pokrač.

Chybové správy

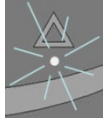
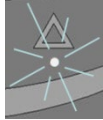
Prehľad možných chýb, ktoré bránia normálnej prevádzke

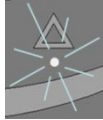
Chybová správa	Ilustrácia	Príčina	Riešenie
CDT 30–40–60: Žlté svetlo prostrednej kontrolky LED so symbolom vyprázdnenia a text FULL na displeji		Nádoba na vodu je plná alebo sa vyskytla závada vodného čerpadla (príslušenstvo).	Preštudujte si pokyny ohľadom vyprázdnenia, ktoré sú uvedené nižšie, alebo skontrolujte výstup čerpadla.
Červené svetlo varovnej kontrolky LED vpravo a text HIGH TEMP na displeji.		Tlak alebo teplota vo vysokotlakovom prvku sú príliš vysoké.	Skontrolujte, či sa v prieduchoch filtra a odvlhčovača nenachádzajú nečistoty.
Červené svetlo varovnej kontrolky LED vpravo a text AMBIENT TEMP na displeji.		Teplota miestnosti leží mimo normálneho rozsahu.	Umiestnite odvlhčovač do určeného rozsahu teplôt 3 °C až 32 °C.
Červené svetlo varovnej kontrolky LED vpravo a text SENSOR FAIL na displeji. Jeden z interných senzorov je kazový. Pomocou tlačidiel +/- možno prepínať medzi 3 možnými chybami.		SENSOR FAIL (Zlyhanie senzora)	
		1: EVAP FAIL Teplomer odparovača je kazový.	Vyžaduje sa zásah autorizovaného servisného technika.
		2: COND FAIL Teplomer skvapalňovača je kazový.	Vyžaduje sa zásah autorizovaného servisného technika.
		3: ROOM FAIL Interný teplomer na meranie teploty miestnosti je kazový.	Vyžaduje sa zásah autorizovaného servisného technika.
Červené svetlo varovnej kontrolky LED vpravo a text LP STOP na displeji		V chladiacom okruhu došlo k úniku.	Vyžaduje sa zásah autorizovaného servisného technika.

Pokračovanie na ďalšej strane

Používateľská príručka, pokrač.

Vyprázdnenie nádoby na vodu (CDT 30–40–60)

Počas vyprázdňovania nádoby nie je nutné odvlhčovač vypnúť. Po odobratí nádoby na vodu sa odvlhčovač vypne automaticky.

Postup pri vyprázdňovaní nádoby na vodu:

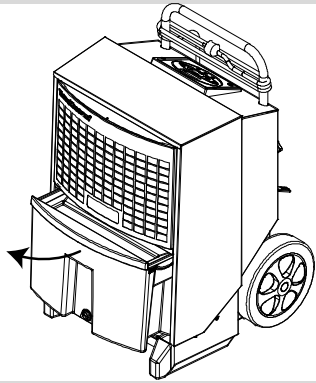
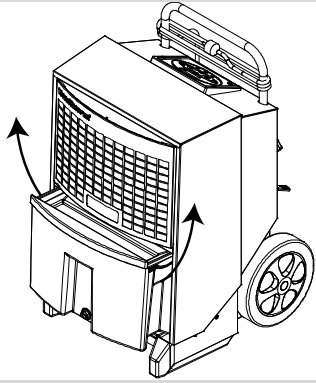
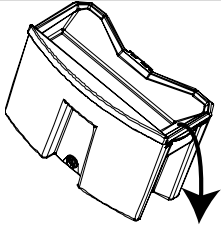
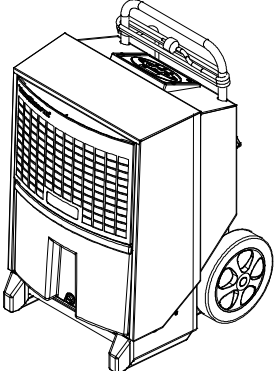
Krok	Operácia	Ilustrácia
1	Potiahnutím za držadlo na prednej strane nádoby na vodu ju napoly vytiahnite.	
2	Chyťte nádobu na vodu za bočné držadlá a vytiahnite ju z odvlhčovača.	
3	Vyprázdnite nádobu na vodu vyliatím vody cez výpust na boku.	
4	Vložte nádobu na vodu späť. Dôležité upozornenie: Zaistite, aby sa nádoba na vodu zasunula až na doraz.	





Príslušenstvo

Úvod

Podrobnejšie informácie o jednotlivých položkách príslušenstva je možné získať od spoločnosti Dantherm.

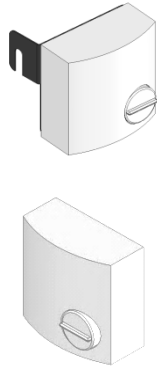
Zoznam

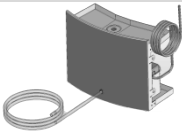
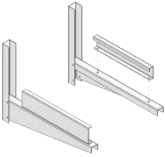
Ďalej je uvedený úplný zoznam príslušenstva pre sériu CDT spolu s ilustráciami, popismi a číslami položiek:

Príslušenstvo	Ilustrácia	Popis	Typ stroja CDT	Č. položky
Hygrostat		Keď je pripojený hygrostat, odvlhčovač môže pracovať automaticky v závislosti od skutočnej vlhkosti vzduchu.		
		Hygrostaty sú k dispozícii v dvoch verziách:	Všetky	396242
		Hygrostat s napájacím káblom s dĺžkou 0,4 m, konektorom a konzolou	Všetky	396241
Hygrostat s napájacím káblom s dĺžkou 3 m a konektorom				
Ventil so závitom na hadicu		Guľový ventil, mosadzný závit na hadicu a upínacia páska	Všetky	396243
Čerpadlo skondenzovanej vody		Ak sa použije čerpadlo skondenzovanej vody, nie je nutné vyprázdňovať nádobu na vodu.	CDT 30/30S	075616
			CDT 40/40S/60	075617
Nástenná konzola		Odvlhčovač je možné umiestniť mimo podlahy, ak sa pripevní na nástennú konzolu.	CDT 30/30S	396247
			CDT 40/40S/60	396248
Zástrčka dánskeho typu s kolíkom uzemnenia		Adaptér na kontinentálne typy zástrčiek s uzemnením	Všetky	396249

Servisná príručka

Preventívna údržba

Varovanie

Preventívna údržba je nutná kvôli predchádzaniu poruchám.
Pred vykonávaním servisu stroj vždy odpojte od elektrickej siete!

Tento produkt obsahuje horľavú chladiacu látku. Než so systémom začnete akokoľvek pracovať, overte si nasledujúce bezpečnostné zásady, aby ste minimalizovali riziko požiaru:

- Žiadny otvorený oheň
- Žiadne elektrické zdroje vznietenia (otvorené elektrické spoje)
- Žiadne mechanické zdroje vznietenia (brúsne procesy)
- Žiadne horľavé materiály v blízkosti pracovného priestoru
- Priestor je dobre vetraný
- Skontrolujte prítomnosť chladiacej látky

Ďalšie bezpečnostné opatrenia:

- Technici a ďalšie osoby, ktoré pôsobia v blízkom okolí, musia byť poučení o povahe prác, ktoré tu prebiehajú.
- Oblasť priľahlá k miestu výkonu prác musí byť oddelená.
- Osadte v okolí tejto sekcie značku "Fajčiť je zakázané".

Ak sa chystáte vykonávať akýkoľvek horúci zásah na príslušenstve chladenia či ďalších pridružených komponentoch, je nevyhnutné mať poruke vhodné hasiace vybavenie:

- Suchý prášok
- CO₂
- Vodná hmla
- Pena odolná voči alkoholu

Užívateľská kontrola (kontrolný zoznam)

Kontrolný zoznam je určený užívateľom, ktorí budú vykonávať preventívnu údržbu zariadenia. Na túto servisnú kontrolu nie sú potrebné žiadne špeciálne zručnosti.

Kontrolný zoznam obsahuje informácie o tom, :

- ktoré komponenty treba skontrolovať
- aká je frekvencia kontrol (**R**– Ročne, **M**– Mesačne, **T** – Týždenne, **D**– Denne)
- ako vykonávať kontrolu
- Kritériá pre schválenie alebo neschválenie

Pokračovanie na ďalšej strane

Preventívna údržba, *pokrač.*

Ročný servis alebo servis podľa počítadla servisného intervalu

Keď vyprší servisný interval, prípadne aspoň jedenkrát ročne, prineste odvlhčovač do autorizovaného servisného strediska.

Vykoná sa dôkladný servis a inšpekcia stroja a skontroluje sa, či v chladiacom systéme nedochádza k úniku a či je stroj bezpečný z hľadiska využívania elektriny.

Spoločnosť Dantherm okrem toho poskytuje kontakty pre pevne stanovený servis, ktorý pokrýva 18-bodový servisný program. Podrobnejšie informácie získate od najbližšieho predajcu produktov Dantherm.

Pre špecifický kontrolný zoznam určený spôsobilým a autorizovaným profesionálom kontaktujte spoločnosť Dantherm.

Náhradné diely

Náš internetový obchod s náhradnými dielmi pre odvlhčovače CDT nájdete na Dantherm.com

Pokračovanie na ďalšej strane

Preventívna údržba, pokrač.

Kontrolný zoznam
(pre užívateľa)
– strana 1

Čo	Frekvencia	Ako na to	Kritériá	✓	÷	X
Návod na používanie: Je návod na používanie dostupný v miestnom jazyku	D	Vizuálne	Schválenie: Návod na používanie je k dispozícii			
Označenie						
Štítok s typovým označením	R	Vizuálne	Schválenie: Označenia sú čitateľné.			
Č. položky	R	Skontrolujte, či sú všetky označenia čitateľné a v pôvodnom stave – bez akýchkoľvek poškodení alebo úprav.	Neschválenie: Označenia je nutné vymeniť, ak sú poškodené, pozmenené alebo nečitateľné.			
Značenie kontroly	R					
Upozornenia	R					
Elektrické vybavenie: Napájací kábel						
Zástrčka a kábel	M	Vizuálne. Skontrolujte, či sú zástrčka a káble nepoškodené a bez zalomení.	Schválenie: Na zástrčke a kábloch nie sú žiadne poškodenia ani zalomenia.			
PE-zástrčka (s uzemnením)/adaptér	M	Vizuálne Skontrolujte, či konektor na káblí pasuje do napájacej zásuvky.	Schválenie: Konektor pasuje do napájacej zásuvky, prípadne je vybavený adaptérom.			
Elektrické vybavenie: Vnútorňá kabeláž (Dávajte pozor na horúce povrchy! Odstráňte prednú mriežku a skontrolujte káble vo vnútri zariadenia.)						
Úchyt	R	Vizuálne Skontrolujte, či sú všetky konektory správne uchytané a zapojené do	Schválenie: Káble sú uchytané v koncovkách.			
Zástrčka a káble	R	Vizuálne Skontrolujte, či sú zástrčky a káble nepoškodené a bez zalomení.	Schválenie: Na zástrčkách a kábloch nie sú žiadne poškodenia ani zalomenia.			

Preventívna údržba, pokrač.

Kontrolný zoznam
(pre užívateľa)
– strana 2

Čo	Frekvencia	Ako na to	Kritériá	✓	÷	X
Funguje počítadlo prevádzkových hodín?	R	Vizuálne	Schválenie: Zapnite odvlhčovač, skontrolujte, či funguje počítadlo hodín.			
Funguje MED-počítadlo?	R	Vizuálne	Schválenie: Zapnite odvlhčovač a skontrolujte či MED-počítadlo meria spotrebu energie.			
Displej	R	Vizuálne	Schválenie: Displej je osvetlený. Displej je čitateľný.			
Vonkajšie kryty odvlhčovača						
Čistenie	M	Vizuálne	Schválenie: Čisté, bez mastnoty a znečistenia.			
Uvoľnite priedoch cez ventilačné otvory	M	Vizuálne	Schválenie: Ventilačné otvory nie sú špinavé ani zaprášené.			
Deformácie, praskliny a zlomeniny	R	Vizuálne Meracie pásmo	Schválenie: Deformácia hlboká < 5 mm. Otvory medzi doskami < 5 mm.			
Zafixovanie a poškodenie držadla	R	Manuálna kontrola	Schválenie: Žiadne uvoľnené ani chýbajúce skrutky. Žiadne viditeľné poškodenie na držadle. Držadlo sa posúva nahor a nadol hladko. Držadlo sa nemôže posúvať nahor a nadol, keď sú skrutky zatiahnuté.			
Tesnenia	R	Vizuálne	Schválenie: Tesnenie je kompletne a bez prasklín.			
Vizuálna kontrola koliesok	R	Vizuálne	Schválenie: Kolieska sa voľne pohybujú – bez prekážok. Žiadne viditeľné poškodenie na rozchodoch kolies.			

Preventívna údržba, pokrač.

Kontrolný zoznam
(pre užívateľa)
– strana 3

Čo	Frekvencia	Ako na to	Kritériá	✓	+	X
Predná a zadná mriežka (funkcia a upevnenie)	R	Vizuálne	Schválenie: Filter je upevnený. Vývodová mriežka alebo vývodová doska (S-modul) je uchytaná a zafixovaná 4 skrutkami. Mriežky v otvoroch na vývod vzduchu na CDT 30S a CDT 40S sú kompletne a upevnené.			
Zber vody						
Je vodný zásobník v poriadku?	R	Napíňte vodou a skontrolujte, či voda zo zásobníka neuniká.	Schválenie: Žiadny únik.			
Funguje plavák správne?	R	Vodný zásobník je odstránený počas prevádzky. Odvlhčovač musí prestať pracovať.	Schválenie: Odvlhčovač prestane pracovať po 10 sek. Neschválenie: Odvlhčovač sa nevypne a pracuje ďalej.			
Je odtokový vývod z odkvapovej misky v poriadku?	R	Napíňte vodou a skontrolujte, či voda vyteká cez odtokový vývod.	Schválenie: Voľný priechod cez vývod odtoku.			
Funguje pumpa správne?	R	Napíňte vodou, spustíte odvlhčovač a skontrolujte, či sa pumpa spustí a vyprázdni zásobník.	Schválenie: Pumpa sa spustí a vyprázdni zásobník.			
Kontrolné tlačidlá: Štart/stop	M	Stlačte pre spustenie odvlhčovača a opäť stlačte pre jeho vypnutie.	Schválenie pre zapnutie: Odvlhčovač sa spustí po 2 sek. Schválenie pre vypnutie: Odvlhčovač sa vypne po 2 sek.			

Preventívna údržba, pokrač.

Kontrolný zoznam
(pre užívateľa)
- strana 4

Čo	Frekvencia	Ako na to	Kritériá	✓	÷	X
Chladiaci obvod						
Je izolácia v poriadku?	R	Vizuálne	Schválenie: Izolácia je celistvá a bez akýchkoľvek dier či prasklín.			
Úniky na rúrkach	R	Sú rúrky nepoškodené a bez akejkoľvek korózie? Nahromadil sa na dne kompresora olej? Sú prítomné nejaké iné známky úniku na kompresore alebo v chladiacom obehu?	Schválenie: Rúrky sú bez poškodenia, korózie či preliačení. Na dne kompresora sa nenahromadil žiaden olej.			
Funguje chladiaci obeh?	R	Spustite odvlhčovač a skontrolujte, že sa povrchy ochladzujú.	Schválenie: Povrchy sa ochladzujú.			
Sú povrchy chladienia/ vyhrievania čisté?	R	Odstraňte vzduchový filter a skontrolujte zahrievajúce sa/ochladzujúce sa povrchy	Špinavé povrchy sa čistia pomocou jemnej kefy.			
Sú lišty bez poškodenia?	R	Odstraňte vzduchový filter a skontrolujte	Ohnuté lišty sa vyrovnajú.			
Ventilácia						
Sú ventilátory čisté?	R	Vizuálne	Schválenie: Čisté, bez mastnoty a znečistenia.			
Funguje ventilátor hladko – bez prekážok?	R	Vizuálne	Schválenie: Ventilátor beží hladko – bez prekážok – keď je potočený rukou.			
Sú filtre čisté a bez poškodenia?	R	Vizuálne	Schválenie: Čisté, bez mastnoty a znečistenia.			

Preventívna údržba, pokrač.

Každomesačné
čistenie

Postup každomesačného čistenia

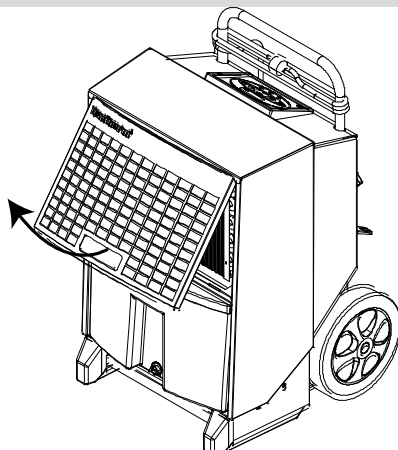
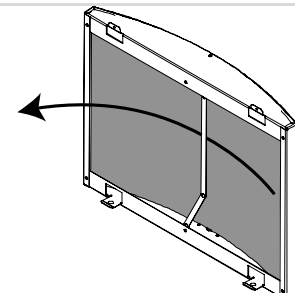
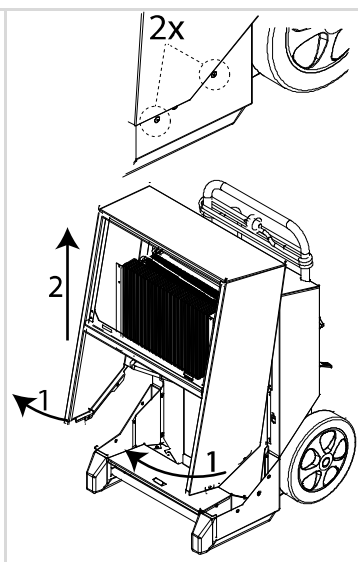
Krok	Operácia
1	<p>Zdvihnite prednú mriežku a vytiahnite ju nahor.</p> 
2	<p>Vytiahnite filter a vypláchnite ho v teplej vode s obsahom mydla alebo ho vyčistite vysávačom, ak je znečistený len mierne. Ak je filter veľmi znečistený, mal by sa vymeniť. Pozrite si časť týkajúcu sa náhradných dielov.</p> 
3	<p>Iba CDT 30–40–60: Vyprázdnite nádobu na vodu,</p>
4	<p>Odstráňte 2 skrutky na oboch stranách a pokračujte podľa postupu nižšie v závislosti od konkrétneho zariadenia:</p> <p>CDT 30–40–60:</p> <ol style="list-style-type: none"> 1. nadvihnite kryt asi o 30° 2. Vytiahnite kryt nahor. <p>CDT 90:</p> <ol style="list-style-type: none"> 1. Otvorte kryt približne o 5°. 2. Zdvihnite kryt o 1 až 2 cm tak, aby sa na hornej strane skrine uvoľnil. <p>Opatrne kryt vytiahnite ponad prípojku hadice.</p> <p>VAROVANIE: Dávajte si pozor na ostré hrany.</p> 

Pokračovanie na ďalšej strane

Preventívna údržba, pokrač.

Každomesačné
čistenie, pokrač.

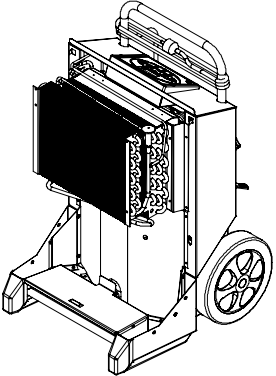
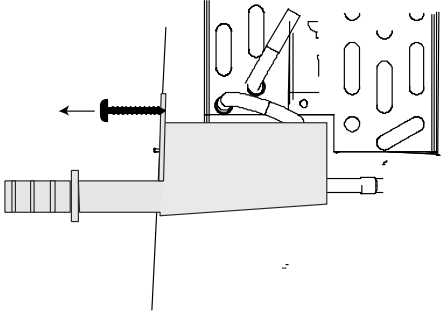
Krok	Operácia
5	<p>Vyčistite povrch odparovača mäkkou kefkou, vysávačom alebo stlačeným vzduchom.</p> <p>VAROVANIE: Dávajte si pozor na ostré hrany.</p> 
6	<p>Iba CDT 90: Odstráňte dve skrutky TX20 na prednej strane zachytávača vlhkosti, zachytávač vytiahnite a vyčistite ho.</p> <p>Poznámka: Pri nasadzovaní zachytávača vlhkosti skontrolujte, či zadná hrana zachytávača leží na výstupku vo vnútri odvlhčovača.</p> 
5	<p>Vyčistite povrch odparovača mäkkou kefkou, vysávačom alebo stlačeným vzduchom.</p> <p>VAROVANIE: Dávajte si pozor na ostré hrany.</p>
<p>NENULUJTE pri vykonávaní každomesačného servisu počítadlo servisného intervalu zariadenia.</p>	

Odstraňovanie problémov

Odstraňovanie problémov

Podľa nasledujúcej tabuľky môžete lokalizovať a odstraňovať problémy alebo chyby:

Problém	Možná príčina	Riešenie
<ul style="list-style-type: none"> • Odvlhčovač sa nespustí. • Displej sa nezapne. 	Zástrčka nie je v zásuvke elektrickej siete.	Skontrolujte, či je odvlhčovač pripojený k elektrickej sieti. V prípade potreby skontrolujte zásuvku elektrickej siete pripojením iného elektrického spotrebiča.
<ul style="list-style-type: none"> • Odvlhčovač sa nespustí. • Zelená kontrolka nesvieti. • Na displeji je zobrazená správa HYG STOP. 	Hygrostat nameral vlhkosť vzduchu nižšiu ako nastavený bod a vypol sa, aby sa šetrila elektrina.	Znížte hodnotu nastaveného bodu alebo prejdite do režimu ručnej prevádzky. Pozrite si časť Prevádzka s interným hygrometrom na strane 12.
<ul style="list-style-type: none"> • Svetí žltá kontrolka. Na displeji je zobrazená správa Full. 	Nádoba je plná alebo sa zablokovalo čerpadlo (príslušenstvo).	Vyprázdnite nádobu na vodu alebo odstráňte zablokovanie čerpadla.
<ul style="list-style-type: none"> • Svetí červená kontrolka. 	Pri zastavovaní stroja sa vyskytla chyba.	Pozrite si tabuľku s chybovými správami v používateľskej príručke na strane 15.
<ul style="list-style-type: none"> • Odvlhčovač je spustený. • Svetí zelená kontrolka. • Na displeji bliká správa SERVICE. 	Uplynul nastavený počet hodín servisného intervalu.	Vykonajte servis produktu podľa pokynov v časti týkajúcej sa dosiahnutia hodnoty počítadla servisného intervalu.
<ul style="list-style-type: none"> • Odvlhčovač je spustený. • Keď sa aktivuje hodnota RH%, na displeji sa zobrazí správa SENSOR FAIL. 	Senzor RH% je kazový.	Vymeňte senzor RH%.
<ul style="list-style-type: none"> • V režime bez napájania z elektrickej siete sa nezobrazuje počet kWh a hodín. 	Batéria pamäte nie je dostatočne nabitá.	Vymeňte batériu. Pozrite stranu 14.

Upozornenie:

- Ak stroj nepracuje správne, ihneď ho vypnite!
- Pred začatím odstraňovania problémov počkajte minútu, pretože je možné, že elektronika z bezpečnostných dôvodov stroj odpojila.

Ďalšia pomoc

Ak sa odvlhčovač nespustí znovu, obráťte sa na predajcu produktov Dantherm. To platí aj v prípade, že stroj pracuje, ale žiadna voda nekondenzuje. Je možné, že sa vyskytla porucha chladiaceho okruhu, ktorá bude vyžadovať zásah servisného technika.

Likvidácia

Varovanie

Tento produkt bol vyvinutý tak, aby dosahoval životnosť mnoho rokov. Pri likvidácii produktu dodržiavajte všetky národné zákony a postupy na ochranu životného prostredia.

Odstráňte chladiacu látku

Tento produkt obsahuje horľavú chladiacu látku.

Pred likvidáciu odstráňte chladiacu látku podľa nasledujúceho postupu:

Operácia	
1	Elektrický systém odizolujte.
2	Skôr, než sa pokúsite vykonať túto procedúru, uistite sa, že: <ul style="list-style-type: none">• Ak je to potrebné, máte k dispozícii mechanické manipulačné náradie na prácu s chladiacimi valcami• Všetko osobné ochranné vybavenie je k dispozícii a používa sa správne.• Proces odstraňovania prebieha pod neustálym dohľadom kompetentnej osoby.• Vybavenie na odstraňovanie aj samotné valce sú v súlade s príslušnými normami.
3	Používajte len vhodné valce na odstraňovanie chladiacej látky a uistite sa, že sú pred začatím samotného procesu umiestnené na váhach. <ul style="list-style-type: none">• Nemiešajte chladiace látky v zariadeniach na ich odstraňovanie a už vôbec nie vo valcoch.
4	Spustite stroj na odstraňovanie látky a používajte ho v súlade s inštrukciami výrobcu. <ul style="list-style-type: none">• Neprepĺňajte valce. (Neplňte ich objem kvapalinou do viac než 80 %).• Neprekračujte maximálny pracovný tlak valca, a to ani dočasne.
5	Keď sú valce správne naplnené a proces je ukončený, umiestnite štítok s označením, že systém je: <ul style="list-style-type: none">• Vyradený z prevádzky• Vyprázdnený z chladiacej látky• Uistite sa, že na použítom náčiní sú štítky s označením, že náčinie obsahuje horľavé chladiace látky Štítok musí obsahovať dátum a podpis zodpovedného technika.
5	Uistite sa, že valce a ďalšie náčinie bolo z miesta promptne odstránené a všetky uzatváracie ventily na vybavení sú uzavreté.
6	Vyňaté chladiace látky treba vrátiť ich dodávateľovi. <ul style="list-style-type: none">• Nenapĺňajte vyňatou chladiacou látkou ďalší chladiaci systém bez toho, aby bola vyčistená a skontrolovaná.

Pokračovanie na ďalšej strane

SK

Likvidácia, pokrač.

**Batérie/
Elektronika**

Elektrické a elektronické zariadenia a ich batérie obsahujú materiály, komponenty a látky, ktoré môžu škodiť ľudskému zdraviu a životnému prostrediu, ak sa nezhromažďujú a nelikvidujú správnym spôsobom.

Elektrické a elektronické zariadenia a batérie sú označené preškrtnutým odpadkovým košom. To znamená, že elektrické a elektronické zariadenia a batérie neslobodno likvidovať spolu s netriedeným domácim odpadom, ale musia sa zhromažďovať osve.

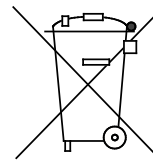

Je dôležité, aby ste ako spotrebiteľ odovzdávali použité batérie na schválenom zbernom mieste. Tým pomôžete zaistiť recyklovanie batérií v súlade so zákonom a zabrániť zbytočnému poškodzovaniu životného prostredia.

Appendix

Technické údaje

Všeobecné údaje V nasledujúcej tabuľke sú uvedené všeobecné technické údaje:

Údaj	Jednotka	CDT 30	CDT 40	CDT 60	CDT90
Rozsah - vlhkosť	%RH	40-100			
Hysterézia %RH	%RH	4			
Rozsah - teplota	°C	3-35			
Pripojenie k elektrickej sieti	V/Hz	1N 230+PE/50			
Max. menovitý prúd	A	3,6	4,1	5,6	8,3
Max. príkon	kW	0,8	0,9	1,3	1,9
Produkcia vzduchu	m ³ /h	250	350	725	1000
Chladivo	-	1,5	2	3,0	4,2
Náplň chladiva	kg	R454C			
GWP (Potenciál globálneho otepľovania)	-	0.41	0.45	0.65	1.6
Kapacita nádoby na vodu	l	26			
Hladina hluku vo vzdialenosti 1 m	dB	146			
Hmotnosť	kg	7.0	14.0	14.0	-
Trieda ochrany	IP	56	59	62	62
Filter	póry na palec	34	43	47	62
Presnosť merania počtu kWh	%	x4			
Údaj	Jednotka	15			
Rozsah - vlhkosť	%RH	±5%			

Rozmery

Ilustrácia

CDT 30-40-60

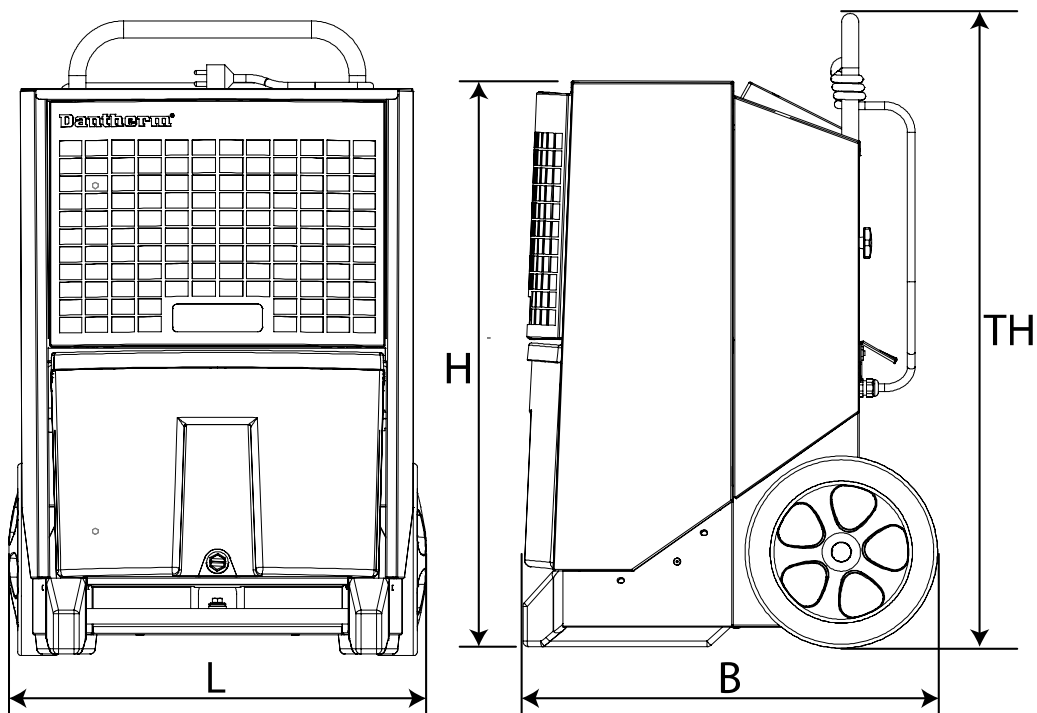

CDT 90

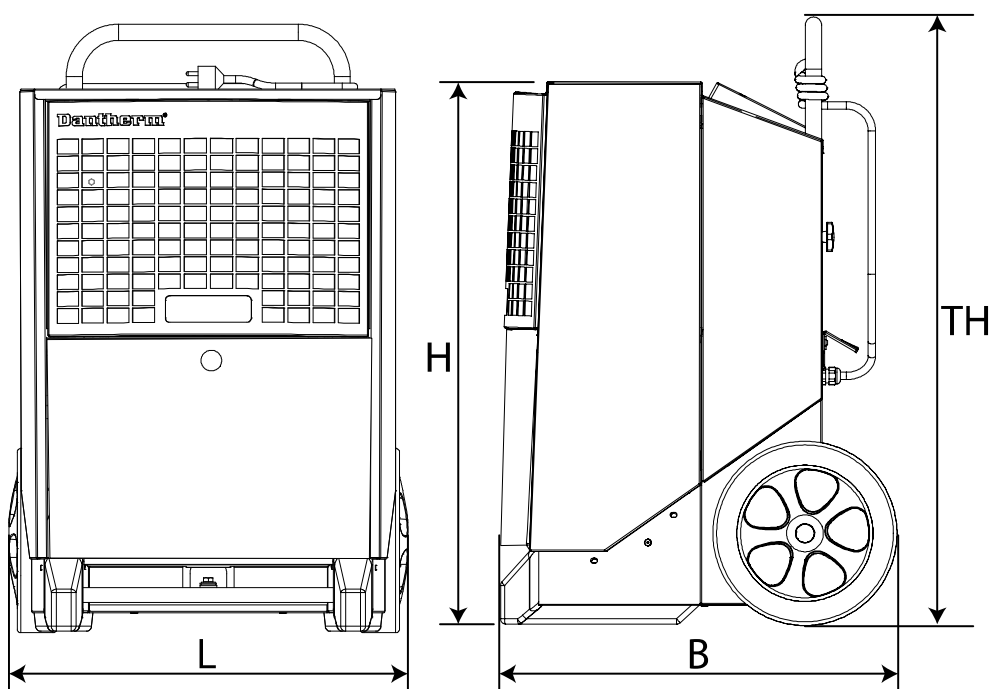

	CDT 30 MKIII	CDT 40 MKIII	CDT 60 MKIII	CDT 90 MKIII
L	426 mm	542 mm	542 mm	650 mm
B	506 mm	539 mm	539 mm	593 mm
H	650 mm	736 mm	816 mm	894 mm
TH (celková výška)	1016 mm	1190 mm	1270 mm	977 mm

Schéma zapojenia

Schéma

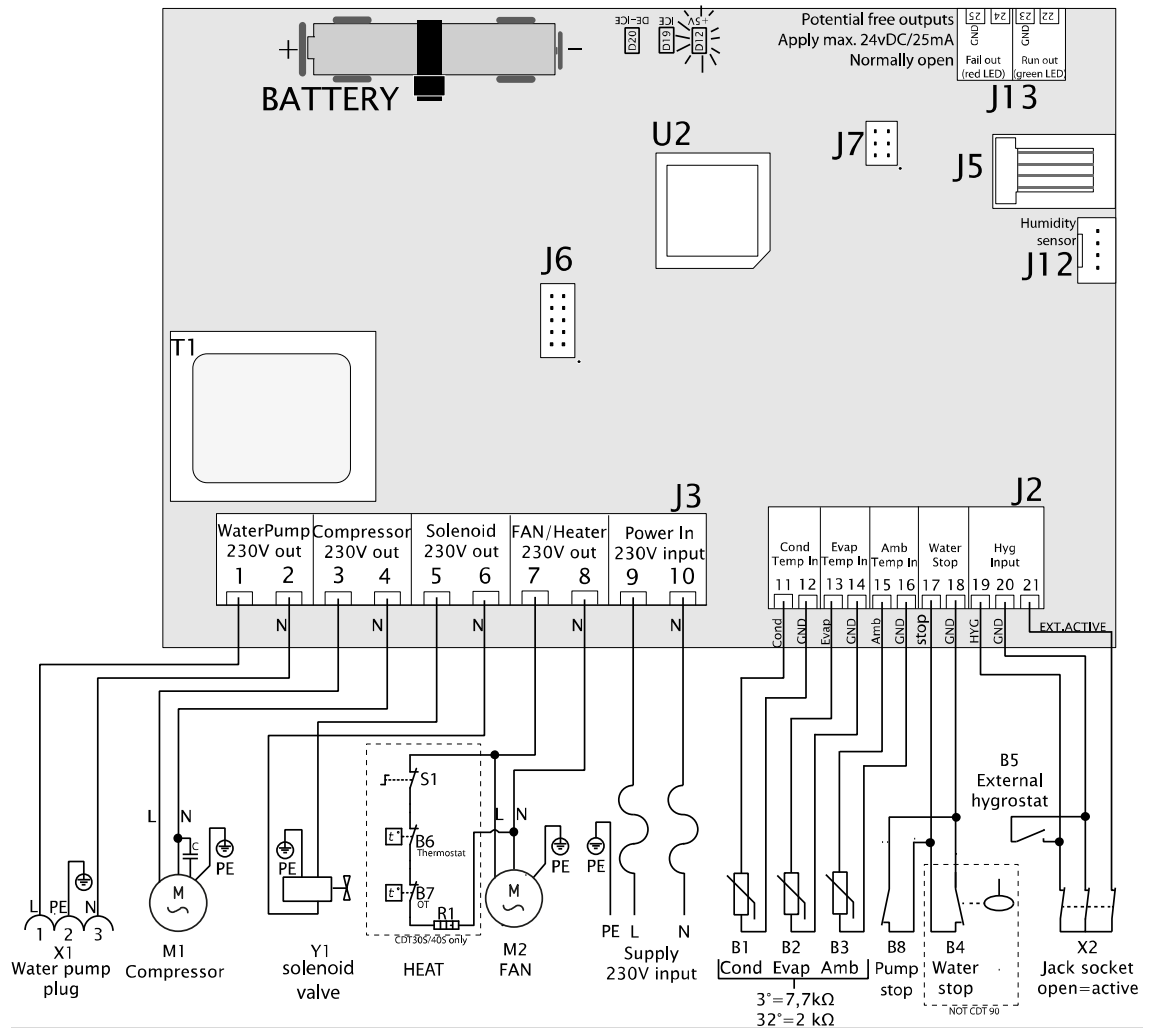

Pol.	Popis	Pol.	Popis
B1	Senzor teploty povrchu skvapalňovača	J6	Nepoužité
B2	Senzor teploty povrchu odparovača	J7	Nastavenia z výroby
B3	Senzor okolitej teploty	J12	Interný hygroskop
B4	Senzor plnej nádoby na vody	J13	Prídavný výstup
B5	Externý hygroskop (príslušenstvo)	M1	Kompresor chladiča
B6	Termostat (len modely 30S/40S)	M2	Motor ventilátora
B7	OT (prekročenie teploty; len modely 30S/40S)	R1	Vykurovací prvok (len modely 30S/40S)
B8	Alarm externého čerpadla (príslušenstvo)	S1	Zapnutie/vypnutie vykurovacieho prvku (len modely 30S/40S)
D12	Kontrola LED jednosmerného napájania +5V	T1	Transformátor
D19	Kontrola LED indikujúca ľad na odparovači	U2	Procesor
D20	Kontrolka LED aktívneho odmrazovania	X1	Zástrčka vodného čerpadla
J2	Nízkonapäťové konektory	X2	Konektor externého hygroskopu
J3	Konektory 230 V	Y1	Elektromagnetický ventil (vyrovnávanie tlaku)
J5	Nepoužité		

Vyhlásenie o zhode

EU deklarácia
o zhode



Spoločnosť Dantherm, Marienlystvej 65, DK-7800 Skive týmto vyhlasuje, že uvedené odvlhčovače vzduchu:

Typ: CDT 30, CDT 40, CDT 60, CDT 90 MKIII
Č.: 351110, 351112, 351114, 351115

- Sa zhodujú s nasledujúcimi nariadeniami:

2006/42/ES	Smernica o strojových zariadeniach
2014/30/EU	Smernica EMC
2011/65/EU	Smernica RoHS
1907/2006/ES	Nariadenie REACH

- a sú vyrobené v súlade s nasledujúcimi zjednotenými normami:

DS/EN ISO 12100:2010	Bezpečnosť strojov – Všeobecné zásady konštruovania
EN 60335-1:2012	Elektrické spotrebiče pre domácnosť a na podobné účely – Bezpečnosť – Časť 1
EN 60335-2-40:2003	Elektrické spotrebiče pre domácnosť a na podobné účely – Bezpečnosť – Časť 2 – 40
EN 60335-2-40: A1 2006	Elektrické spotrebiče pre domácnosť a na podobné účely – Bezpečnosť – Časť 2 – 40
EN 378-1:2016	Chladiace systémy a tepelné čerpadlá – Požiadavky na bezpečnosť a ochranu životného prostredia. Časť 1
EN 378-2:2016	Chladiace systémy a tepelné čerpadlá – Požiadavky na bezpečnosť a ochranu životného prostredia – Časť 2

Register

batéria	14	poloha.....	9
batérie	27	popis funkcií	4
CDT, náskres	5	preprava.....	7; 10
chladiaci obeh.....	6	pripojenie k elektrickej sieti.....	9
chybové správy	15	príslušenstvo.....	17
cieľová skupina.....	2	rozmiery.....	30
externý hygroskop.....	12	schéma zapojenia.....	31
funkcia.....	6	skladovanie	11
interný hygroskop.....	12; 26	technické údaje	29
kontrolka	26	text na displeji, ak nie je stroj pripojený k elektrickej	
likvidácia.....	28	sieti	14
na seba	11	údržba.....	18
odstraňovanie problémov.....	26	vyprázdenie nádoby na vodu	16
optimálna prevádzka.....	9	zapnutie/vypnutie	12
ovládací panel	6	zástrčka	26
počítadlo hodín	13	zásuvka	9

Introduzione

Panoramica

Indice

Il presente manuale contiene le seguenti sezioni:

Introduzione	1
Panoramica	1
Avvertenze generali	3
Installazione e guida all'utilizzatore	4
Descrizioni prodotto e funzioni	4
Preparazione e guida al trasporto	7
Guida all'utilizzatore	12
Accessori	17
Guida alla manutenzione.....	18
Manutenzione preventiva	18
Risoluzione dei problemi.....	26
Smaltimento	27
Appendix.....	29
Dati tecnici	29
Dimensioni	30
Schema elettrico	31
Dichiarazione di conformità	32
Indice	33

Continua alla pagina successiva

Panoramica, *cont.*

Deumidificatori	Il presente manuale si riferisce al deumidificatore trasportabile Dantherm del tipo: CDT 30 MKIII codice articolo 351110 CDT 40 MKIII codice articolo 351112 CDT 60 MKIII codice articolo 351114 CDT 90 MKIII codice articolo 351115
Avvertenza	Accertarsi di aver letto il presente manuale e di applicare le corrette procedure operative e di manutenzione. Leggere tutto il manuale prima di usare il deumidificatore. È importante essere consapevoli della correttezza della procedura operativa per la macchina e i relativi dispositivi di sicurezza al fine di evitare danni e lesioni.
Utilizzatori	Il presente manuale d'istruzione si rivolge a chi installa, esegue la manutenzione e sostituisce le parti di ricambio. L'apparecchio può essere utilizzato da bambini di età pari o superiore a 8 anni e da persone con capacità fisiche, sensoriali o mentali ridotte o mancanza di esperienza e conoscenza solo se supervisionati o se istruiti in precedenza e in modo sicuro sull'uso dell'apparecchio e ne comprendono i pericoli coinvolti. I bambini non devono giocare con l'apparecchio. La pulizia e la manutenzione dell'apparecchio non devono essere eseguite da bambini non supervisionati.
Diritti d'autore	Copiare questo manuale d'istruzione, o parti di esso, è vietato senza aver richiesto preventivamente il permesso a Dantherm.
Aggiornamenti	Dantherm si riserva il diritto di apportare, in qualsiasi momento, modifiche ed eventuali migliorie al prodotto e al manuale d'istruzione senza preavviso od obbligo alcuno.

Avvertenze generali

Avvertenza:

Il deumidificatore contiene un refrigerante infiammabile. Osservare le seguenti precauzioni per evitare pericoli:

Livello di attenzione:

- Tenere presente che i refrigeranti potrebbero non emanare odori.

Requisiti di posizione (installazione e conservazione):

- L'apparecchio deve essere installato, utilizzato e conservato in una stanza di superficie superiore ai 4m². Verificare se esistono eventuali regolamenti locali a cui bisogna attenersi quando si installa o conserva l'apparecchio.
- L'apparecchio deve essere installato in una stanza in cui non sono presenti fonti di innesco a funzionamento continuo (ad esempio: fiamme libere, un apparecchio a gas in funzione o un riscaldatore elettrico in funzione).
- Mantenere le aperture di ventilazione libere da ostruzioni durante il funzionamento.

Azioni da evitare durante l'utilizzo dell'apparecchio:

- Prestare particolare attenzione quando si maneggia l'unità per evitare danni che possano causare perdite nel circuito di raffreddamento.
- Non utilizzare metodi diversi da quelli indicati dal produttore per accelerare il processo di scongelamento o di pulizia.
- Non perforare o bruciare.

In caso di incendio:

- In caso di incendio potrebbero venire emanati fumi tossici. Uscire immediatamente dalla stanza.
-

Installazione e guida all'utilizzatore

Descrizioni prodotto e funzioni

Introduzione

In questa sezione si trova una descrizione dei CDT30/40/60/90 MKIII e il loro funzionamento:

Principi di funzionamento

Di seguito la descrizione del passaggio del flusso dell'aria attraverso il deumidificatore:

Flusso d'aria attraverso il deumidificatore:

Un ventilatore aspira l'aria umida attraverso un filtro nell'umidificatore.



L'aria viene raffreddata, e le gocce d'acqua/umidità formatesi:

- vengono convogliate in un serbatoio di raccolta (CDT 30-40-60) oppure
- vengono convogliate al tubo di scarico (CDT 90).



L'aria viene successivamente riscaldata attraverso il normale funzionamento del deumidificatore (la temperatura aumenta di circa 5 °C).

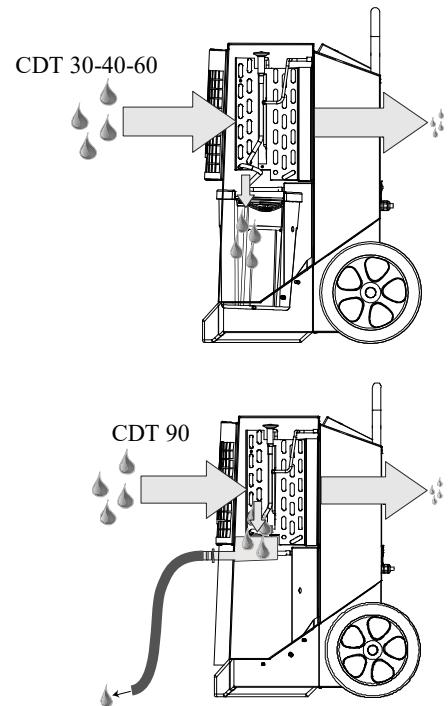

Il continuo ricircolo dell'aria nell'apparecchio, ne riduce l'umidità garantendo una deumidificazione rapida ma graduale. Il deumidificatore può funzionare in modo costante, oppure essere controllato da un igrostatato integrato.

Continua alla pagina successiva

Descrizioni prodotto e funzioni, *cont.*

Illustration

Illustrazione del deumidificatore:

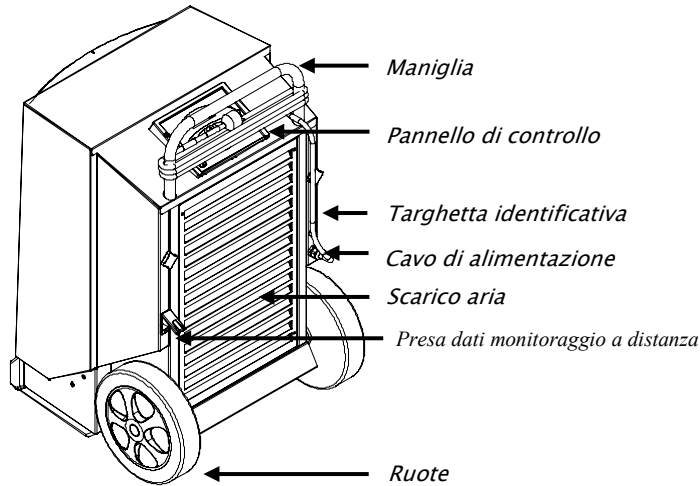

Vista posteriore

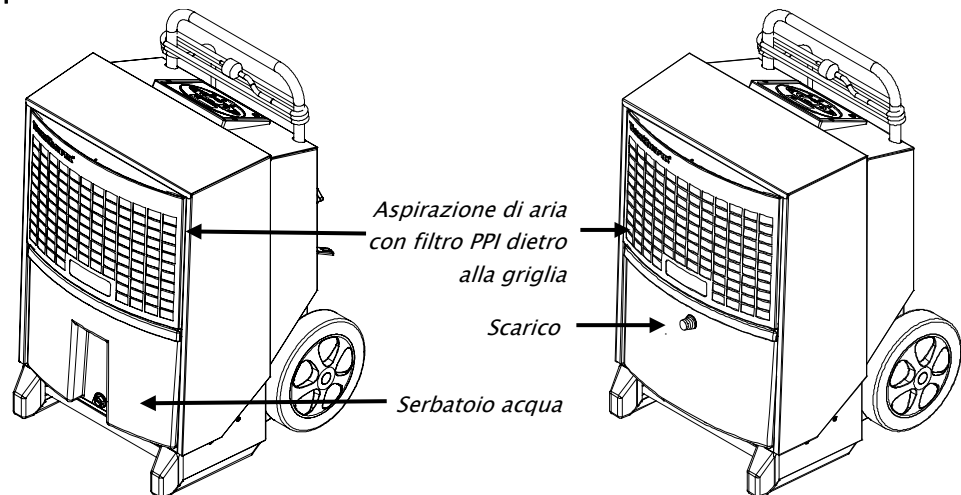

Vista frontale

CDT 30-40-60

CDT 90

Serbatoio acqua (CDT 30-40-60)

L'acqua di condensa può essere raccolta nel serbatoio dell'acqua oppure può essere scaricata direttamente attraverso un tubo (accessorio opzionale). Quando il serbatoio dell'acqua è pieno, il deumidificatore si spegne automaticamente. Vedere la guida all'utilizzatore per la rimozione del serbatoio. L'unità non può funzionare se il serbatoio non viene riposizionato nel deumidificatore.

Scarico (CDT 90)

La condensa passa alla vasca di raccolta, quindi viene convogliata mediante a un connettore flessibile da 1/2" per essere scaricata. Il connettore flessibile deve essere montato subito dopo la rimozione dell'imballo.

Continua alla pagina successiva

Descrizioni prodotto e funzioni, *cont.*

Pannello di controllo Illustrazione, pannello di controllo:

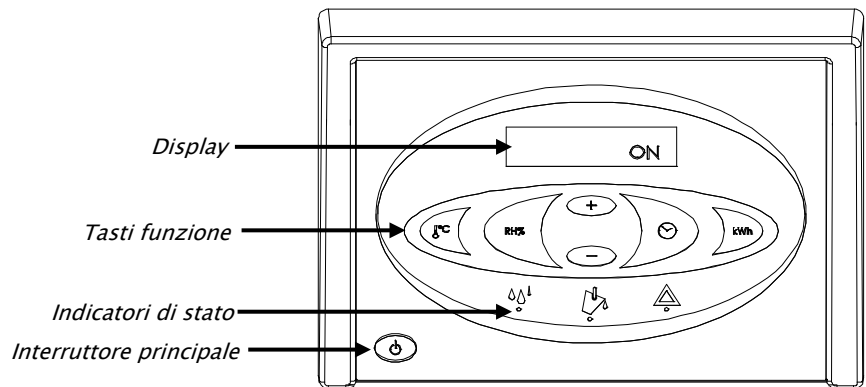

Funzioni

Funzioni principali:

- Funzionamento manuale o automatico (igrostatto regolabile integrato).
- Presa per igrostatto esterno.
- Visualizzazione temperatura, umidità relativa dell'aria, ore e kWh di consumo.
- Contatore orario e kWh consumati senza collegamento 230V.
- Contatore intervallo di manutenzione regolabile.

Funzionamento descritto nella guida all'utilizzatore nel presente manuale.

Circuito di raffreddamento
circuitto di raffreddamento

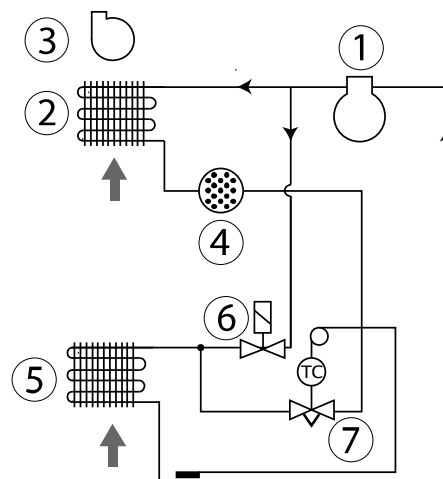

Pos.	Descrizione	Pos.	Descrizione
1	Compressore	5	Evaporatore
2	Condensatore	6	Valvola solenoide
3	Ventilatore	7	Valvola termostatica di espansione
4	Filtro di essiccazione		

Preparazione e guida al trasporto

Introduzione

Questa sezione è una guida di rimozione dell'imballo, preparazione, trasporto e immagazzinaggio

Avvertenza

Nel caso in cui il deumidificatore fosse stato inclinato durante il trasporto, sarà necessario lasciarlo in posizione verticale per almeno un'ora prima di metterlo in funzione.

Rimozione dell'imballo (CDT 30-40-60)

Seguire queste istruzioni per la rimozione dell'imballo del CDT 30-40-60:

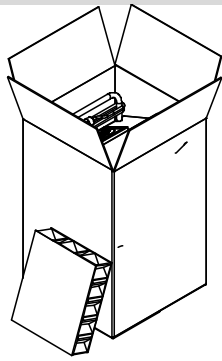
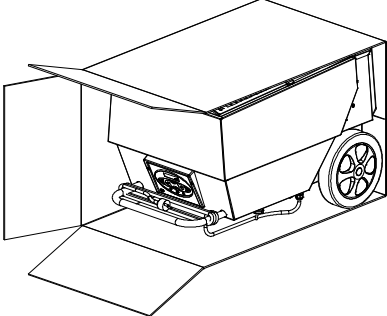
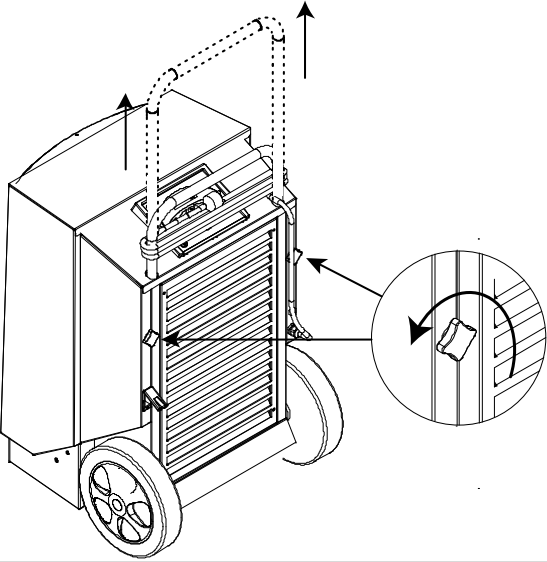
Fase	Azione	Illustrazione
1	Aprire il cartone dell'imballo dall'alto	
2	Posizionare il cartone in modo che la maniglia e le rotelle siano appoggiate al pavimento	
3	Tirare per la maniglia l'unità per estrarla dall'imballo	
4	Allentare i pomelli manualmente, tirare la maniglia verso l'alto e stringere nuovamente i pomelli	
5	Rimuovere la lamina di protezione sul pannello di controllo	

Continua alla pagina successiva

Preparazione e guida al trasporto, *cont.*

Rimozione dell'imballo (CDT 90)

Seguire queste istruzioni per la rimozione dell'imballo del CDT 90:

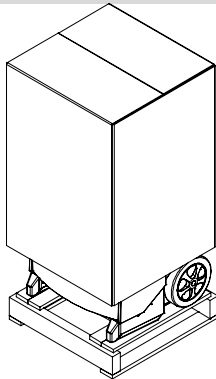
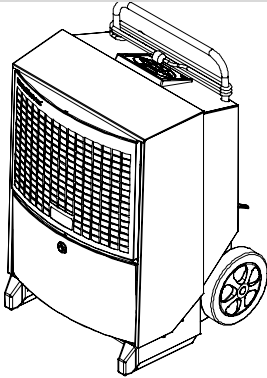
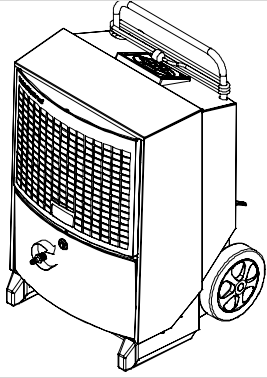
Step	Action	Illustration
1	Rimuovere l'imballo dal deumidificatore	
2	Sollevare il deumidificatore dal bancale. Ora è pronto per essere posizionato come indicato a seguire	
3	Collegare la chiavetta in dotazione	
4	Rimuovere la lamina di protezione sul pannello di controllo	

Continua alla pagina successiva

Preparazione e guida al trasporto, *cont.*

Posizione

Posizionare il deumidificatore in un luogo con ricircolo d'aria, con almeno 60 cm di spazio dal lato di aspirazione dell'aria, e 3 metri di spazio dal lato di scarico.

Ricordare inoltre di:

- mantenere le aperture di ventilazione libere da ostruzioni durante il funzionamento.

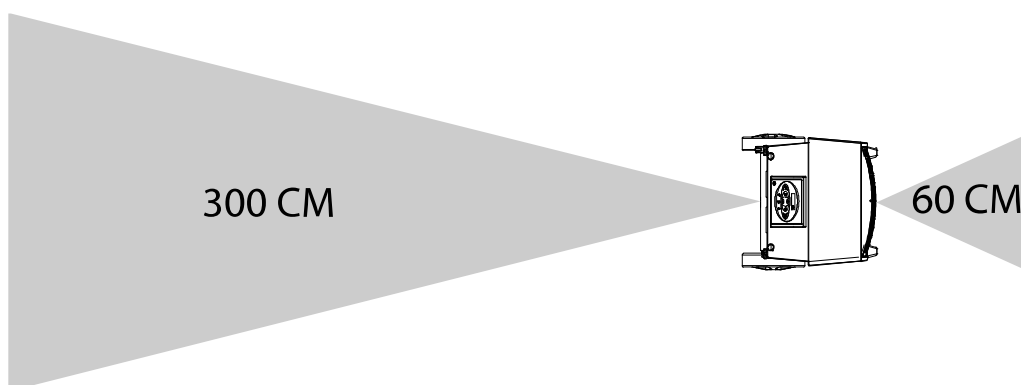

Requisiti di posizione

Poiché il deumidificatore contiene un refrigerante infiammabile, devono essere soddisfatti i seguenti requisiti di posizione:

- L'apparecchio deve essere installato, utilizzato e conservato in una stanza di superficie superiore ai 4m². Verificare se esistono eventuali regolamenti locali a cui bisogna attenersi quando si installa o conserva l'apparecchio.
- L'apparecchio deve essere conservato in una stanza ben ventilata, di superficie superiore ai 4m².
- L'apparecchio deve essere installato in una stanza in cui non sono presenti fonti di innesco a funzionamento continuo (ad esempio: fiamme libere, un apparecchio a gas in funzione o un riscaldatore elettrico in funzione).

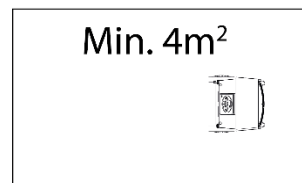

Funzionamento ottimale

Accertarsi che l'ambiente da deumidificare sia chiuso, e che la macchina non si trovi vicino a una fonte di calore, per esempio un radiatore.

Collegamento elettrico

La macchina viene fornita completa di cavo elettrico di 3,5 m di lunghezza, e può essere collegato a qualsiasi presa 230 V, 50 Hz con fusibile 10-16A.

Se la spina ha 3 poli incl. collegamento PE, è necessario utilizzare un adattatore (accessorio - articolo n. 396249).

Avvertenza: Se il cavo di alimentazione è danneggiato, deve essere sostituito da un produttore, un suo agente addetto alla manutenzione o da personale qualificato analogo, al fine di evitare pericoli.

Continua alla pagina successiva

Preparazione e guida al trasporto, *cont.*

Trasporto e movimentazione del deumidificatore

L'umidificatore può essere sollevato per mezzo di un argano oppure da 2 persone. Vedere le istruzioni sotto riportate:

Rispettare le norme locali in vigore in materia di sicurezza sul lavoro per ciò che concerne il sollevamento dei carichi pesanti!

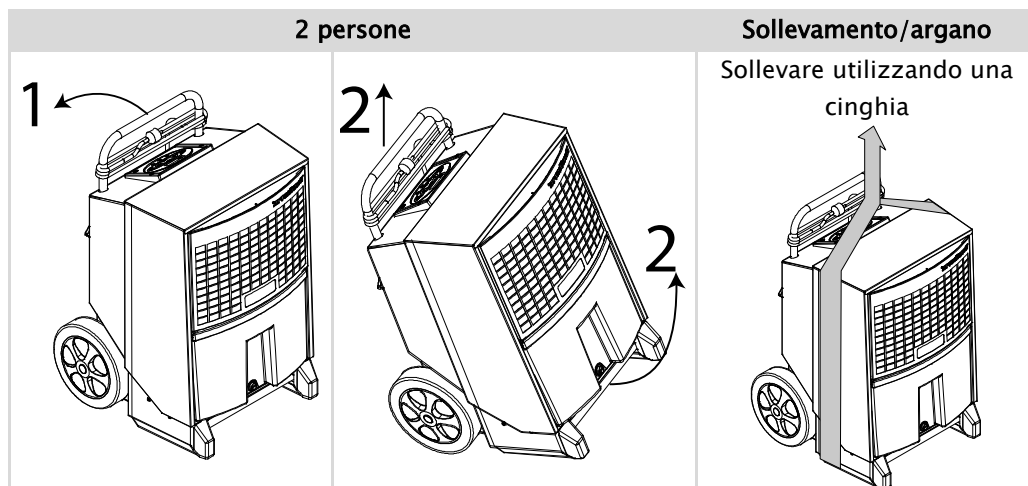

Scale

L'asse delle ruote è montato in maniera tale da consentire il trasporto del deumidificatore su una scala senza che esso urti i gradini.

Continua alla pagina successiva

Preparazione e guida al trasporto, *cont.*

Stoccaggio (CDT 30-40-60)

Per conservare i deumidificatori CDT 30-40-60, è possibile sovrapporre 2 unità una sull'altra (come illustrato nella tabella in basso).

Nota:

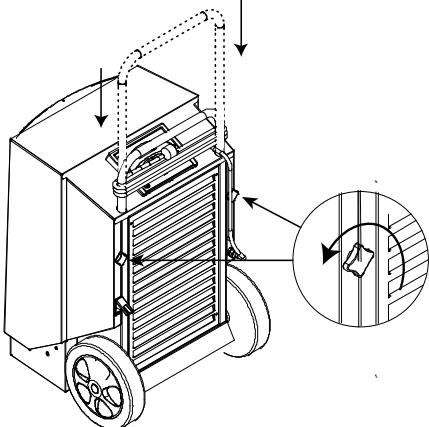
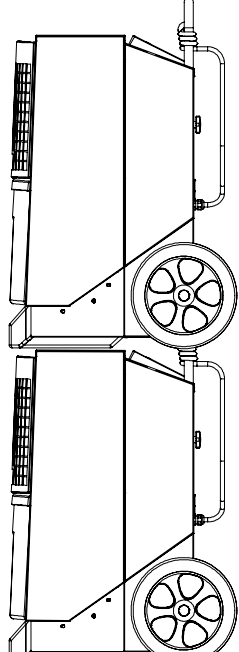
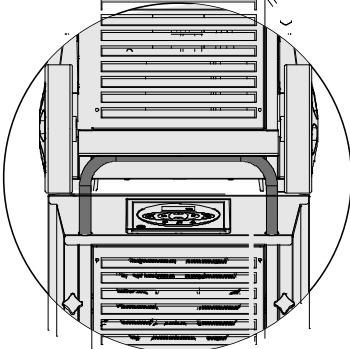

- È possibile gli umidificatori uno sull'altro per un massimo di 2.
- Non sovrapporre il CDT 90.

Fase	Illustrazione
<p>Spingere la maniglia del deumidificatore sottostante verso il basso.</p>	
<p>Sovrapporre le unità.</p>	
<p>Verificare che le ruote superiori siano posizionate correttamente rispetto alla maniglia sottostante.</p>	

Guida all'utilizzatore





Accensione/Spegnimento e stato operativo

La seguente tabella riporta le funzioni di accensione/spegnimento e i messaggi visualizzati.

Tasto	Display
	ON - funzionamento costante
	INT HYG ON - funzionamento controllato dall'igrostatato interno
	INT HYG STOP , se il valore di riferimento dell'igrostatato interno viene raggiunto
	EXT HYG ON - funzionamento controllato dall'igrostatato esterno
	EST HYG STOP , se il valore di riferimento dell'igrostatato esterno viene raggiunto
	Spegnimento
	Il LED verde indica che la deumidificazione è attiva

Funzionamento igrostatato interno

La seguente tabella riporta le funzioni dell'igrostatato e i messaggi visualizzati.

Fase	Tasto	Riscontro
Premere e tenere premuto		HYG SET RHxxx% - lampeggerà per 5 secondi. Il deumidificatore successivamente passerà al funzionamento controllato dell'igrostatato interno con valore di riferimento (una volta raggiunto il valore di riferimento, il display visualizzerà INT HYG STOP)
Premere (quando lampeggia)		Premere brevemente +/- quando lampeggia per impostare il valore RH% Il nuovo valore verrà salvato dopo un ulteriore periodo di 5 secondi dopo che è stato premuto l'ultimo tasto.
HYG. OFF		
Premere e tenere premuto (finché il display non lampeggia)		HYG SET RHxxx% - lampeggerà per 5 secondi.
Premere 1 x mentre lampeggia		HYG. OFF lampeggerà. L'impostazione viene salvata dopo 5 secondi. Il deumidificatore, quindi, passerà al funzionamento costante.

Funzionamento igrostatato esterno





Se si collega un igrostatato esterno, la macchina comincerà automaticamente a utilizzarlo. Qualsiasi regolazione del valore di riferimento deve essere realizzata sull'igrostatato esterno. (una volta raggiunto il valore di riferimento, il display visualizzerà **EST HYG STOP**)

Continua alla pagina successiva

Guida all'utilizzatore, *cont.*

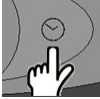



Contatore orario

Il Contatore orario integrato registra il numero totale di ore operative (non può essere azzerato) e il numero di ore rimaste fino alla manutenzione successiva, che può essere regolato. Il contatore orario di manutenzione è disabilitato al momento della consegna della macchina.

Fase	Tasto	Riscontro
Premere e tenere premuto		SERVICE xxxxh – visualizza il numero di ore mancante alla successiva manutenzione autorizzata. Questo valore viene salvato automaticamente dopo 5 secondi di lampeggiamento, e la funzione si attiva se non già attivata. Quando il numero impostato di ore per gli intervalli di manutenzione è scaduto, il display visualizza SERVICE
		Premere brevemente +/- per impostare un nuovo valore di manutenzione. Il nuovo valore verrà salvato dopo 5 secondi dopo che l'ultimo tasto è stato premuto
SERVICE OFF		
Premere e tenere premuto (finché il display non lampeggia)		SERVICE xxxxh – visualizza il numero di ore mancante alla successiva manutenzione autorizzata.
Premere 1 x mentre lampeggia		SET SERVICE OFF – disattiva la funzione temporizzatore manutenzione. Il nuovo valore verrà salvato 5 secondi dopo la pressione dell'ultimo tasto

Messaggi visualizzati





La seguente tabella riporta le funzioni operative

Tasto	Riscontro
	XX°C – visualizza la temperatura ambiente attuale
	Actual RH% – visualizza il valore di umidità relativa attuale misurato
	XX kWh – visualizza il consumo energetico totale. Non può essere azzerato
	xxxxh – visualizza il numero totale di ore operative per la macchina. Non può essere azzerato

Continua alla pagina successiva

Guida all'utilizzatore, *cont.*

Visualizza i messaggi quando non collegati all'alimentazione principale - La macchina ha una batteria integrata per consentire la visualizzazione dei messaggi quando non collegata all'alimentazione principale. I seguenti messaggi possono essere visualizzati quando l'unità non è collegata all'alimentazione principale.

Tasto	Riscontro
 trattenere e  premere una volta	Visualizza il consumo energetico totale in kWh
 trattenere e  premere una volta	Visualizza il numero totale di ore operative per il deumidificatore

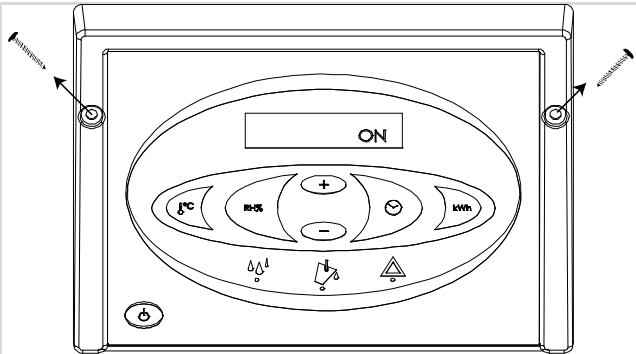

Sostituzione batteria di memoria Se il contatore orario non può essere letto quando scollegato dall'alimentazione principale, ciò è probabilmente dovuto al fatto che la batteria della memoria è scarica. Procedura per la sostituzione:

Azione	
Avvertenza: Scollegare sempre dall'alimentazione principale prima di sostituire la batteria	
1	<p>Allentare le viti su entrambi i lati del pannello di controllo e sollevare delicatamente il pannello mediante il bordo superiore</p> 
2	<p>Tagliare la fascetta che trattiene la batteria. Sostituire la batteria, usando una fascetta nuova di larghezza max. di 2,5 mm. Usare solo batterie alcaline AAA Illustrazione della scheda elettronica (PCB) con batteria inclusa nello schema elettrico a pagina 31.</p>

Continua alla pagina successiva

Guida all'utilizzatore, *cont.*

Messaggi di errore Panoramica di possibili errori che impediscono il normale funzionamento

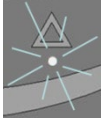
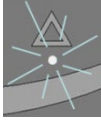
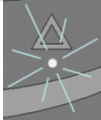
Messaggio di errore	Illustrazione	Causa	Soluzione
CDT 30-40-60: Luce gialla sul LED centrale con simbolo di svuotamento e FULL sul display		Serbatoio acqua pieno o guasto su pompa acqua (accessorio)	Vedere la guida per lo svuotamento riportata di seguito o verificare l'uscita della pompa
Luce rossa sul LED destro di avvertenza HIGH TEMP sul display		Pressione o temperatura nell'elemento ad alta pressione troppo elevata	Verificare eventuale sporco su filtro e deumidificatore nei condotti dell'aria
Luce rossa sul LED destro di avvertenza AMBIENT TEMP sul display		Temperatura ambiente fuori dal normale intervallo	Posizionare il deumidificatore nell'intervallo specificato di temperatura, tra 3°-32°C
Luce rossa sul LED destro di avvertenza SENSOR FAIL sul display. Uno dei sensori interni è difettoso. Usare i tasti +/- per visualizzare 3 possibili errori		SENSOR FAIL (GUASTO SENSORE)	
		1: EVAP FAIL Termometro evaporatore difettoso	Richiede un tecnico autorizzato per la manutenzione
		2: COND FAIL Termometro condensatore difettoso	Richiede un tecnico autorizzato per la manutenzione
Luce rossa sul LED destro di avvertenza LP STOP sul display.		3: ROOM FAIL Termometro interno ambiente difettoso	Richiede un tecnico autorizzato per la manutenzione
		Perdite nel circuito di raffreddamento	Richiede un tecnico autorizzato per la manutenzione

Continua alla pagina successiva

Guida all'utilizzatore, *cont.*

Svuotamento serbatoio di raccolta dell'acqua (CDT 30-40-60) - Il deumidificatore non deve essere spento per svuotare il serbatoio. Il deumidificatore si spegnerà automaticamente quando il serbatoio dell'acqua viene rimosso.
Procedura di svuotamento del serbatoio:

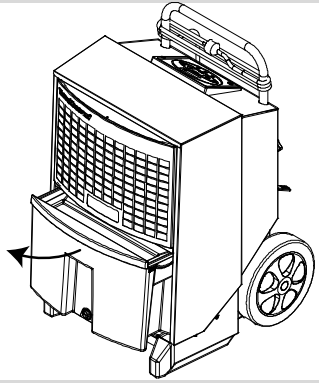
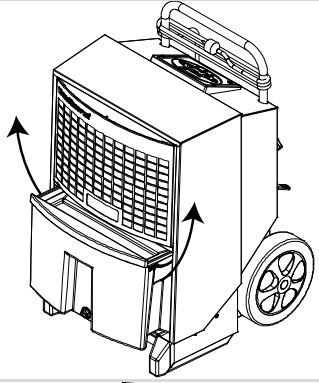
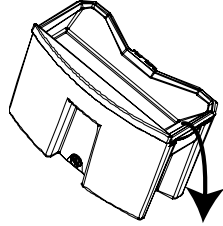
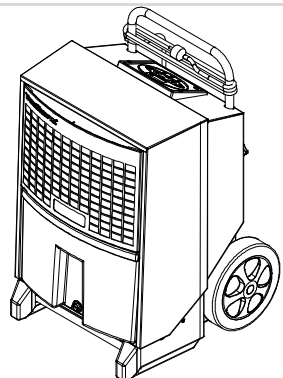
Fase	Azione	Illustrazione
1	Estrarre il serbatoio di raccolta dell'acqua a metà tirando la maniglia da davanti	
2	Afferrare le maniglie laterali del serbatoio e sollevare senza il deumidificatore	
3	Svuotare il serbatoio lasciando uscire l'acqua dall'uscita laterale	
4	Riposizionare il serbatoio Importante: Verificare che il serbatoio dell'acqua sia inserito correttamente	



Accessori

Introduzione

Non esitate a richiedere a Dantherm ulteriori dettagli sugli accessori.

Lista

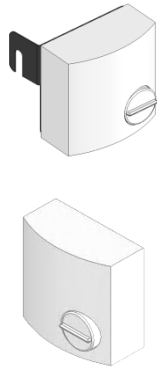
Segue una lista completa degli accessori per la serie CDT, con illustrazioni, descrizione e codice articolo;

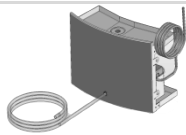
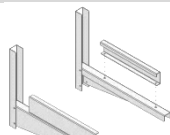
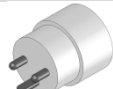
Accessori	Illustrazione	Descrizione	Tipo CDT	Articolo n.
Igrostato		Con un igrostatato collegato, il deumidificatore può funzionare automaticamente a seconda dell'umidità dell'aria attuale.		
		Igrostatati disponibili in due versioni:		
		Igrostatato con cavo di alimentazione 0,4 m, spinotto e staffa	Tutto	396242
		Igrostatato con cavo di alimentazione 3 m e spinotto	Tutto	396241
Valvola e flessibile filettato		Valvola a sfere, ottone flessibile filettato e graf-fetta	Tutto	396243
Pompa acqua condensata		Se si usa una pompa a condensazione, lo svuotamento del serbatoio di raccolta dell'acqua non è necessario	CDT 30/30S	075616
			CDT 40/40S/60	075617
Staffa da muro		Il deumidificatore può essere alzato dal suolo per essere applicato a muro mediante la relativa staffa	CDT 30/30S	396247
			CDT 40/40S/60	396248
Spina danese con spinotto di terra		Adattatore per spine continentali con messa a terra	Tutto	396249

Guida alla manutenzione

Manutenzione preventiva

Avvertenza

Una manutenzione preventiva è necessaria per evitare avarie. Scollegare sempre dall'alimentazione principale prima di eseguire operazioni manutenzione sulla macchina!

Questo prodotto contiene un refrigerante infiammabile. Prima di eseguire interventi sul sistema, effettuare i seguenti controlli di sicurezza per ridurre al minimo il rischio di incendi:

- No fiamme libere
- No fonti elettriche di innesco (contatti elettrici aperti)
- No fonti meccaniche di innesco (processi di rettifica)
- No materiali infiammabili nei pressi della zona di lavoro
- Buona ventilazione dell'area
- Controllare la presenza del refrigerante

Altre misure di sicurezza:

- I tecnici e altri lavoratori nell'area devono essere istruiti sulla natura del lavoro da svolgere.
- L'area circostante deve essere delimitata.
- Posizionare un cartello "Non fumare" sul perimetro dell'area.

Se si devono eseguire lavori a caldo sull'apparecchiatura del refrigerante o su qualsiasi parte associata, devono essere disponibili a portata di mano attrezzature antincendio adeguate:

- Polvere estinguente
- CO₂
- Acqua nebulizzata
- Schiumogeno antincendio

Controllo dell'utente (checklist)

La checklist per il controllo è progettata per consentire agli utenti di eseguire la manutenzione preventiva. Non sono richieste competenze particolari per il controllo di servizio. La checklist contiene informazioni riguardo:

- componenti da controllare
- frequenza del controllo (**Annuale**, **Mensile**, **Settimanale**, **Giornaliera**)
- come effettuare il controllo
- Criteri di accettabilità o non accettabilità

Continua alla pagina successiva

Manutenzione preventiva, *cont.*

Annuale o secondo il contatore di manutenzione

Quando gli intervalli di manutenzione scadono, o almeno una volta all'anno, consegnare il deumidificatore a un centro di assistenza specializzato.

La macchina verrà revisionata e ispezionata completamente, verificata per eventuali perdite nel sistema di raffreddamento e per la sicurezza elettrica.

Dantherm fornisce inoltre contatti fissi per la manutenzione che gestiscono un programma di manutenzione in 18 punti. Contattare il rivenditore Dantherm più vicino per ulteriori dettagli.

Contattare Dantherm per una checklist specifica per professionisti autorizzati.

Parti di ricambio

Nel nostro negozio online Dantherm.com sono presenti parti di ricambio dei deumidificatori CDT.

Manutenzione preventiva, *cont.*

Checklist (utente)
- pagina 1

Cosa	Frequenza	Come	Criteri	✓	÷	X
Manuale d'uso: Il manuale d'uso è disponibile nella lingua locale?	G	Visivamente	Accettabile: Manuale d'uso disponibile			
Identificazione						
Targhetta identificativa	A	Visivamente	Accettabile: Le indicazioni sono leggibili.			
Articolo n.	A	Controllare che tutte le indicazioni siano leggibili e nella loro forma originale, senza danni o alterazioni.	Non accettabile: Se danneggiate, alterate o illeggibili, le indicazioni devono essere sostituite.			
Controllo identificazione	A					
Avvertenze	A					
Apparecchiatura elettrica: Cavo di alimentazione						
Spina e cavo	M	Visivamente. Controllare che spine e cavi non presentino danni o rotture.	Accettabile: Nessun danno o rottura di spine e cavi.			
Collegamento PE (messa a terra)/ adattatore	M	Visivamente Controllare che il connettore del cavo entri nella spina in dotazione.	Accettabile: Il connettore entra nella spina fornita o è dotata di adattatore.			
Apparecchiatura elettrica: cablaggio interno (Attenzione alle superfici calde! Rimuovere la griglia frontale e controllare i cavi all'interno dell'unità).						
Montaggio	A	Visivamente Controllare che tutti i connettori siano fissati e montati correttamente nei ri-	Accettabile: I cavi sono montati nei terminali.			
Spina e cavi	A	Visivamente Controllare che spine e cavi non presentino danni o rotture.	Accettabile: Nessun danno o rottura di spine e cavi.			

Manutenzione preventiva, *cont.*

Checklist (utente)
- pagina 2

Cosa	Frequenza	Come	Criteri	✓	÷	X
Il contaore funziona?	A	Visivamente	Accettabile: Avviare il deumidificatore e controllare che il contaore funzioni.			
Il contaore MED funziona?	A	Visivamente	Accettabile: Avviare il deumidificatore e controllare che il contaore MED rilevi il consumo di energia.			
Display	A	Visivamente	Accettabile: Display illuminato. Il display è leggibile.			
Esterno del deumidificatore						
Pulizia	M	Visivamente	Accettabile: Pulito, senza tracce di olio o sporcizia.			
Nessuna ostruzione nelle aperture di ventilazione	M	Visivamente	Accettabile: Le aperture di ventilazione non presentano tracce di polvere o sporcizia.			
Deformazioni, crepe o fratture	A	Visivamente Metro a nastro	Accettabile: Deformazione < 5 mm di profondità. Aperture tra le piastre < 5 mm.			
Stabilità e danni della maniglia	A	Controllo manuale	Accettabile: Nessuna vita allentata o mancante. Nessun danno evidente alla maniglia. La maniglia si alza e si abbassa facilmente. La maniglia non può essere alzata o abbassata se le viti zigriniate sono avitate.			
Guarnizioni e tenute	A	Visivamente	Accettabile: Le guarnizioni sono integre e senza crepe.			
Controllo visivo delle ruote	A	Visivamente	Accettabile: Le ruote scorrono facilmente senza intralci. Nessun danno evidente alla carreggiata delle ruote.			

Manutenzione preventiva, *cont.*

Checklist (utente)
- pagina 3

Cosa	Frequenza	Come	Criteri	✓	+	X
Griglia anteriore e posteriore (funzionamento e stabilità)	A	Visivamente	Accettabile: Il filtro è montato. La griglia di scarico o piastra di scarico (modulo S) è montata e fissata con 4 viti. La griglia all'interno delle prese d'aria di scarico su CDT 30S e CDT 40S è completa e fissata.			
Raccolta dell'acqua						
Il serbatoio di raccolta dell'acqua	A	Riempire d'acqua e controllare che non fuoriesca dal serbatoio.	Accettabile: Nessuna perdita			
Il galleggiante funziona correttamente?	A	Il serbatoio acqua viene rimosso durante l'operazione. Il deumidificatore deve interrompere il funzionamento.	Accettabile: Il deumidificatore interrompe il funzionamento dopo 10 sec. Non accettabile: Il deumidificatore non interrompe il funzionamento e continua a operare.			
Il tubo di scarico della vasca di	A	Riempire d'acqua e controllare che fuoriesca dall'uscita di scarico.	Accettabile: Nessuna ostruzione nell'uscita di scarico.			
La pompa funziona correttamente?	A	Riempire d'acqua, avviare il deumidificatore e controllare che la pompa si avvii	Accettabile: La pompa si avvia e svuota il serbatoio.			
Pulsanti di controllo: Start/Stop	M	Premere per avviare il deumidificatore e premere di nuovo per spegnere.	Accettabile per l'avvio: Il deumidificatore si avvia dopo 2 sec. Accettabile per lo spegnimento: Il deumidificatore si spegne dopo 2 sec.			

Manutenzione preventiva, *cont.*

Checklist (utente)
- pagina 4

Cosa	Frequenza	Come	Criteri	✓	÷	X
Circuito di raffreddamento						
L'isolamento presenta problemi?	A	Visivamente	Accettabile: Gli isolanti sono integri e senza fori o crepe.			
Perdite dai tubi	A	I tubi non presentano danni o segni di corrosione? Ci sono tracce di olio nel fondo del compressore? Ci sono segni di perdite nel compressore o	Accettabile: I tubi non presentano danni, segni di corrosione o ammaccature. Non ci sono tracce di olio nel fondo del compressore.			
Il circuito di raffreddamento funziona?	A	Avviare il deumidificatore e controllare che le superfici si raffreddino.	Accettabile: Le superfici si raffreddano.			
Le superfici di riscaldamento/raffreddamento sono pulite?	A	Rimuovere il filtro dell'aria e controllare visivamente le superfici di ri-	Le superfici sporche vengono pulite con una spazzola morbida.			
Le doghe sono integre?	A	Rimuovere il filtro dell'aria e controllare visivamente.	Le doghe incurvate vengono raddrizzate.			
Ventilazione						
Le ventole sono pulite?	A	Visivamente	Accettabile: Pulito, senza tracce di olio o sporcizia.			
Le ruote scorrono facilmente e senza intralci?	A	Visivamente	Accettabile: La ventola gira liberamente, senza impedimenti, quando ruotata manualmente.			
I filtri sono puliti e integri?	A	Visivamente	Accettabile: Pulito, senza tracce di olio o sporcizia.			

Manutenzione preventiva, *cont.*

Pulizia mensile

Procedura per la pulizia mensile:

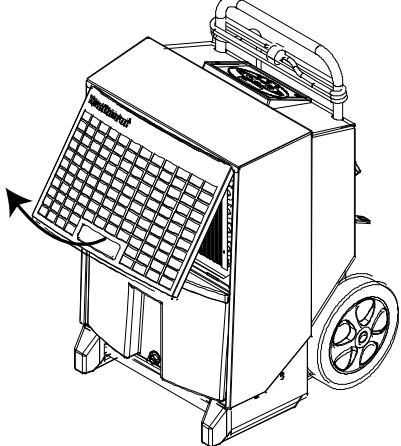
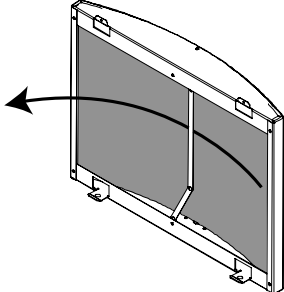
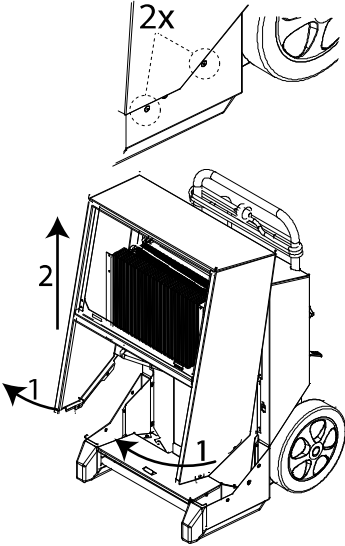
Fase	Azione	
1	Aprire e sollevare la griglia frontale	
2	<p>Rimuovere il filtro e risciacquare in acqua calda con sapone, o pulire a vuoto se solo leggermente sporco. Sostituire il filtro se molto sporco. Vedere la sezione relativa alle parti di ricambio</p>	
3	<p>Solo CDT 30-40-60: Pulire il serbatoio di raccolta dell'acqua</p>	
4	<p>Rimuovere le 2 viti da entrambi i lati e seguire le procedure sotto indicate in base all'unità:</p> <p>CDT 30-40-60:</p> <ol style="list-style-type: none"> 1. sollevare la protezione di circa 30° 2. Sollevare la protezione <p>CDT 90:</p> <ol style="list-style-type: none"> 1. Aprire la protezione di circa 5° 2. Sollevare la protezione di 1-2 cm fino ad allentare la parte superiore del telaio. <p>Portare delicatamente la protezione sul collegamento del tubo.</p> <p>AVVERTENZA: Fare attenzione agli angoli vivi.</p>	

Continua alla pagina successiva

Manutenzione preventiva, *cont.*

Pulizia mensile, *cont.*

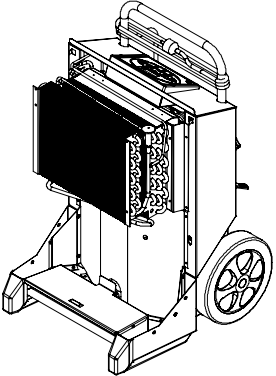
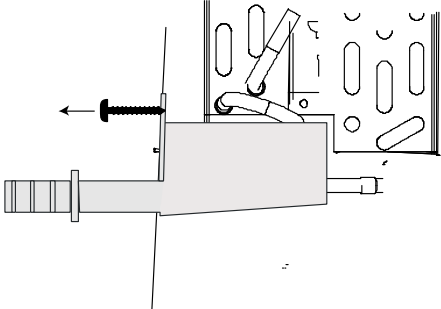
Fase	Azione
5	<p>Pulire la superficie dell'evaporatore con una spazzola morbida, aspiratore e aria compressa.</p> <p>AVVERTENZA: Fare attenzione agli angoli vivi.</p> 
6	<p>Solo CDT 90: Rimuovere le due viti TX20 dalla parte frontale della vasca di raccolta, rimuovere e pulire la vasca</p> <p>N.B.: Per sostituire la vasca di raccolta, accertarsi che il bordo posteriore del vassoio appoggi sul bordo interno del deumidificatore</p> 
7	<p>CDT 30-40-60: Sostituire la protezione e il serbatoio acqua.</p> <p>CDT 90: Sostituire la protezione telaio passando dapprima il collegamento del tubo, quindi sollevando la protezione sul bordo superiore del telaio</p> <p>NON azzerare il contatore di intervallo di manutenzione dell'unità quando si esegue la manutenzione mensile</p>

Risoluzione dei problemi

Risoluzione dei problemi– Grazie la seguente tabella è possibile individuare e correggere problemi o errori:

Problema	Possibile causa	Soluzione
<ul style="list-style-type: none"> • Il deumidificatore non si avvia • Il display non si accende 	Spina non inserita nella presa del collegamento elettrico principale	Verificare che il deumidificatore sia collegato all'alimentazione principale. Verificare la presa dell'alimentazione principale se necessario collegando un altro dispositivo elettrico.
<ul style="list-style-type: none"> • Il deumidificatore non si avvia • Luce verde non accesa • HYG STOP visualizzato sul display 	L'igrostatato ha misurato un'umidità dell'aria inferiore al valore di riferimento e viene spento per risparmiare energia	Ridurre il valore di riferimento dell'igrostatato, o passare al funzionamento manuale. Vedere la sezione a Funzionamento igrostatato interno pagina 12
<ul style="list-style-type: none"> • Luce giallo su display visualizza Full 	Serbatoio pieno o pompa (accessorio) bloccato	Svuotare il serbatoio dell'acqua o azzerare il bloccaggio della pompa
<ul style="list-style-type: none"> • Luce rossa accesa 	Errore arresto macchina	Vedere la tabella della guida all'utilizzatore a pagina 15 sui messaggi di errore
<ul style="list-style-type: none"> • Deumidificatore in funzione • Luce verde accesa • SERVICE lampeggia sul display 	Valore di intervallo di manutenzione scaduto	Mantenere il prodotto come specificato nella sezione sulla scadenza del contatore di manutenzione
<ul style="list-style-type: none"> • Deumidificatore in funzione • Quando RH% si attiva, il display visualizza SENSOR FAIL 	Sensore RH% difettoso	Sostituire il sensore RH%
<ul style="list-style-type: none"> • kWh e ore senza alimentazione non visualizzato 	Batteria memoria esaurita.	Sostituire la batteria. Vedere pagina 14

Nota:

- Se la macchina non funziona correttamente, spegnere immediatamente!
- Prima di avviare la risoluzione dei problemi, attendere un minuto, mentre l'elettronica viene interrotta per motivi di sicurezza

Supporto aggiuntivo Se il deumidificatore non si riavvia, contattare il rivenditore Dantherm di fiducia. Questo si applica anche se la macchina funziona senza condensazione di acqua. Può esserci un guasto sul circuito di raffreddamento che richiederà un tecnico di assistenza

Smaltimento

Avvertenza

L'unità è costruita per funzionare per molti anni. Al termine del ciclo produttivo, l'unità dovrebbe essere riciclata conformemente alle leggi e alle procedure nazionali per proteggere l'ambiente.

Evacuare la batteria

Questo prodotto contiene un refrigerante infiammabile.

Prima dello smaltimento, espellere il refrigerante seguendo la procedura sotto indicata:

Azione	
1	Isolare elettricamente il sistema.
2	Prima di iniziare la procedura, assicurarsi che: <ul style="list-style-type: none">• Siano presenti, se necessario, attrezzature per la movimentazione meccanica per maneggiare i cilindri refrigeranti.• Tutti i dispositivi di protezione individuale siano disponibili e vengano utilizzati.• Il processo di recupero sia supervisionato in ogni momento da personale competente.• L'attrezzatura e i cilindri di recupero siano conformi agli standard.
3	Utilizzare solo cilindri di recupero appropriati e assicurarsi che vengano situati sulla bilancia prima di iniziare la procedura di smaltimento. <ul style="list-style-type: none">• Non mescolare refrigeranti in unità di recupero e soprattutto non in cilindri.
4	Avviare la macchina di recupero e utilizzare secondo istruzioni del produttore. <ul style="list-style-type: none">• Non riempire eccessivamente i cilindri. (Non superare l'80% della carica refrigerante).• Non superare, neanche temporaneamente, la pressione di esercizio massima del cilindro.
5	Quando i cilindri sono stati riempiti correttamente e il processo è stato completato, posizionare un'etichetta che attesti che il sistema è: <ul style="list-style-type: none">• Dismesso• Svuotato del refrigerante• Assicurarsi che sull'apparecchio siano presenti etichette che informino della presenza del refrigerante infiammabile L'etichetta deve riportare la data e la firma del tecnico responsabile.
5	Assicurarsi che i cilindri e l'apparecchio vengano rimossi prontamente dal luogo e che tutte le valvole di isolamento siano chiuse.
6	I refrigeranti recuperati devono essere restituiti al produttore. <ul style="list-style-type: none">• Non inserire i refrigeranti recuperati in un altro sistema refrigerante, a meno che non siano stati puliti e controllati.

Continua alla pagina successiva

it

Smaltimento, *cont.*

Batterie Elettronici

Dispositivi elettrici ed elettronici e relative batterie contengono materiali, componenti e sostanze che possono essere dannosi per la salute umana e per l'ambiente se non manipolati correttamente.

Batterie e dispositivi elettrici ed elettronici sono etichettati con un cestino barrato. Questo simboleggia che batterie e dispositivi elettrici ed elettronici non possono essere smaltiti con i rifiuti domestici, ma devono essere raccolti separatamente.

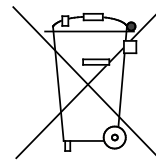

Come utilizzatore è importante portare le batterie esauste presso un punto di raccolta autorizzato. Ciò contribuirà a garantire che le batterie vengano riciclate secondo la legge e non danneggeranno l'ambiente.

Appendix

Dati tecnici

Dati generali

La seguente tabella si visualizza i dati tecnici generali:

Dati	unità	CDT 30	CDT 40	CDT 60	CDT90
Intervallo – umidità	%RH	40-100			
%RH isteresi	%RH	4			
Intervallo – temperatura	°C	3-35			
Collegamento alimentazione principale	V/Hz	1N 230+PE/50			
Classificazione amperaggio max.	A	3,6	4,1	5,6	8,3
Alimentazione di ingresso max.	kW	0,8	0,9	1,3	1,9
Produzione aria	m ³ /h	250	350	725	1000
Refrigerante	-	1,5	2	3,0	4,2
Riempimento refrigerante	kg	R454C			
GWP (Potenziale di riscaldamento globale)	-	0.41	0.45	0.65	1.6
Capacità serbatoio acqua	l	26			
Livello di rumorosità a 1 m di distanza	dB	146			
Peso	kg	7.0	14.0	14.0	-
Classe di protezione	IP	56	59	62	62
Filtro	PPI	34	43	47	62
Precisione di misurazione kWh	%	x4			
Dati	unità	15			
Intervallo – umidità	%RH	±5%			

Dimensioni

Illustrazione

CDT 30-40-60

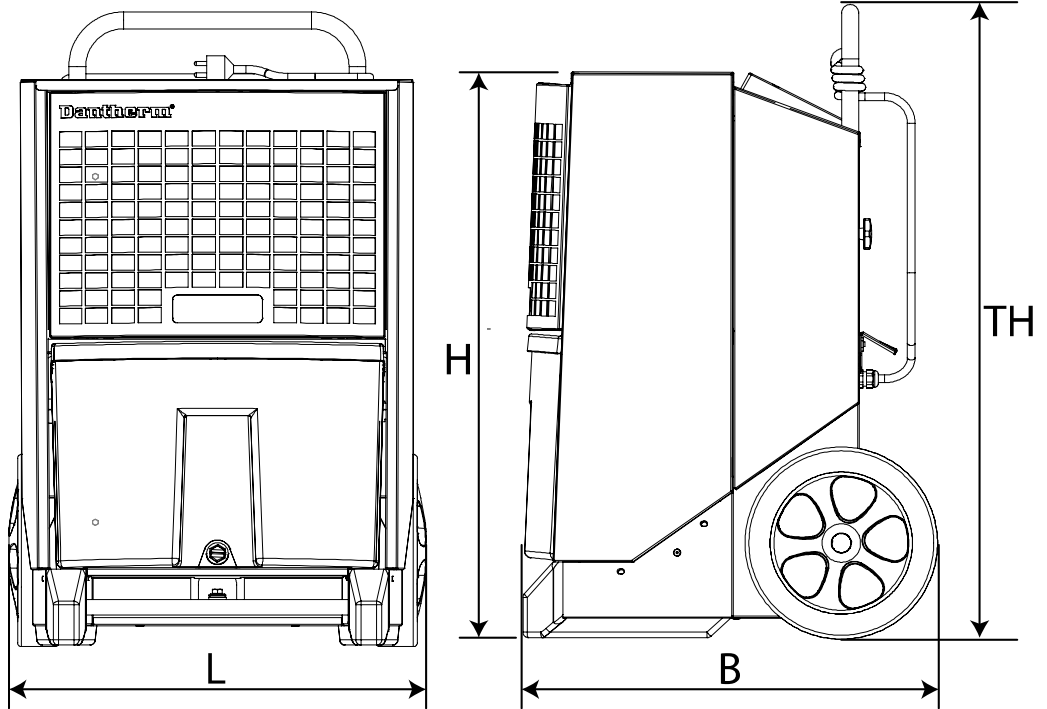

CDT 90

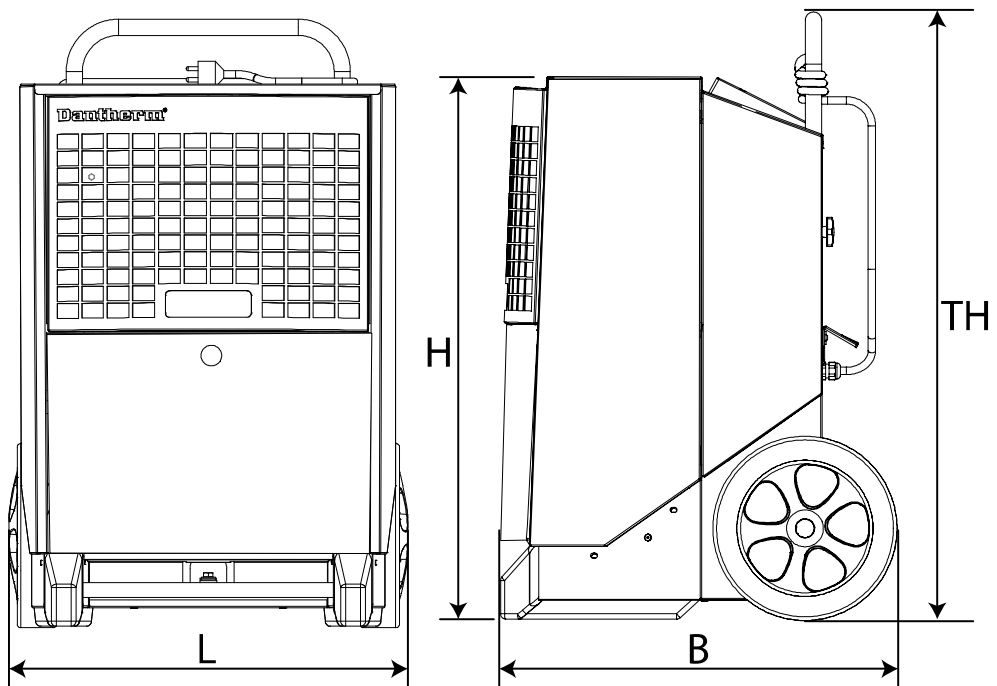

	CDT 30 MKIII	CDT 40 MKIII	CDT 60 MKIII	CDT 90 MKIII
L	426 mm	542 mm	542 mm	650 mm
B	506 mm	539 mm	539 mm	593 mm
H (UMIDO)	650 mm	736 mm	816 mm	894 mm
TH (SPESS.)	1016 mm	1190 mm	1270 mm	977 mm

Schema elettrico

Schema

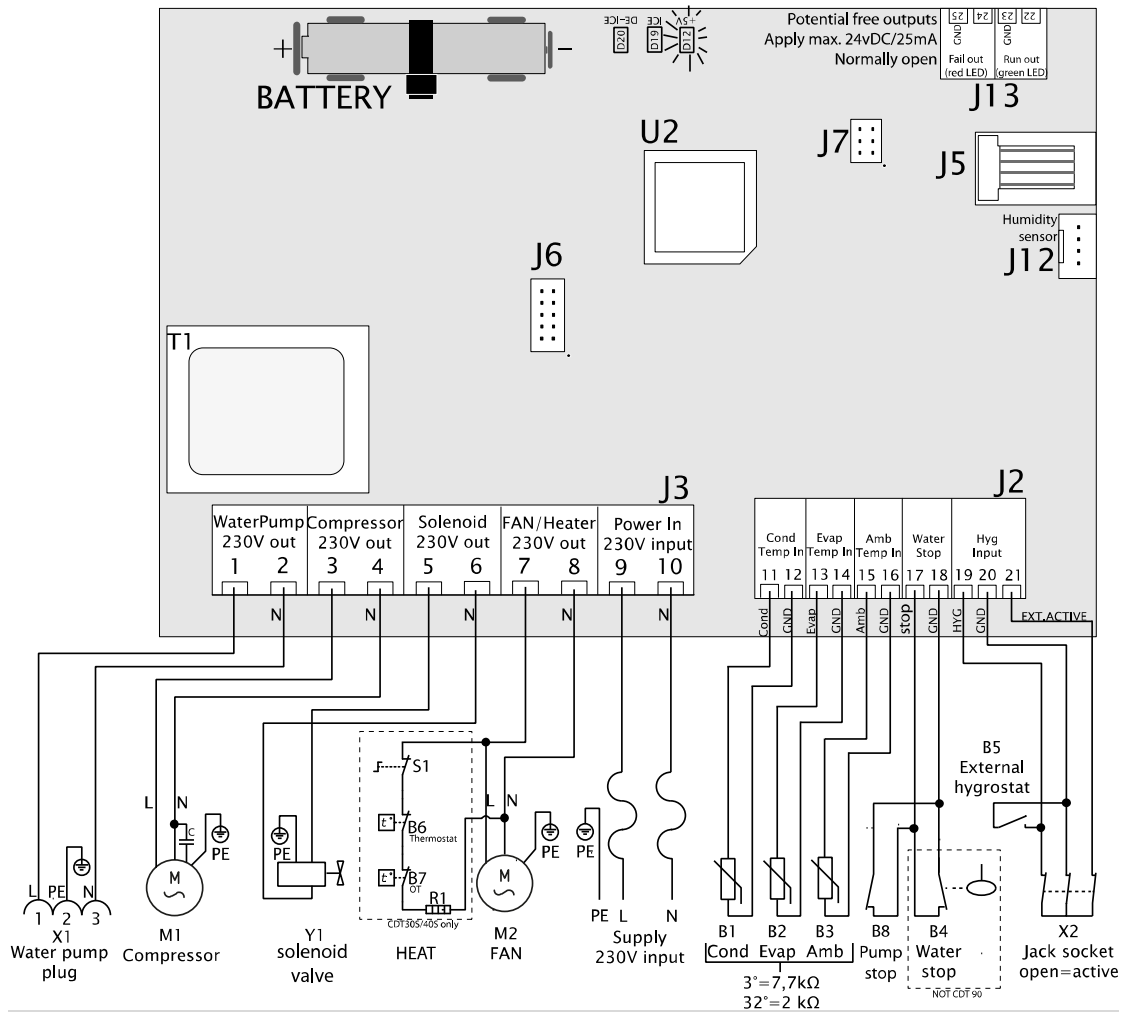

Pos.	Descrizione	Pos.	Descrizione
B1	Sensore temperatura superficie condensatore	J6	Non in uso
B2	Sensore temperatura superficie evaporatore	J7	Impostazioni di fabbrica
B3	Sensore temperatura ambiente	J12	Igrostato interno
B4	Sensore "serbatoio acqua pieno"	J13	Rendimento extra
B5	Igrostato esterno (accessorio)	M1	Compressore di raffreddamento
B6	Termostato (solo 30S/40S)	M2	Motore ventilatore
B7	Temperatura eccessiva (solo 30S/40S)	R1	Elemento di riscaldamento (solo 30S/40S)
B8	Allarme pompa esterna (accessorio)	S1	Elemento di riscaldamento on/off (solo 30S/40S)
D12	LED +controllo alimentazione 5V DC	T1	Trasformatore
D19	LED Ghiaccio su superficie evaporatore	U2	CPU
D20	LED Sbrinamento attivo	X1	Attacco pompa acqua
J2	Collegamenti a bassa tensione	X2	Spinotto per igrostato esterno
J3	Collegamenti 230V	Y1	Valvola solenoide (equalizzazione pressione)
J5	Non in uso		

Dichiarazione di conformità

**Dichiarazione di
conformità**

UE



Dantherm, Marienlystvej 65, DK-7800 Skive dichiara qui di seguito che i deumidificatori sotto menzionati:

Tipo: CDT 30, CDT 40, CDT 60, CDT 90 MKIII
N.: 351110, 351112, 351114, 351115

- è conforme alle seguenti direttive:

2006/42/EC	Direttiva macchine
2014/30/EU	Direttiva EMC
2011/65/EU	Direttiva RoHS
1907/2006/EC	Regolamento REACH

- ed è prodotta in conformità alle seguenti norme armonizzate:

DS/EN ISO 12100:2010	Sicurezza del macchinario- Principi generali di progettazione
EN 60335-1:2012	Sicurezza degli apparecchi elettrici d'uso domestico e similare - Sicurezza - Parte 1
EN 60335-2-40:2003	Sicurezza degli apparecchi elettrici d'uso domestico e similare - Sicurezza- Parte 2-40
EN 60335-2-40: A1 2006	Sicurezza degli apparecchi elettrici d'uso domestico e similare - Sicurezza - Parte 2-40
EN 378-1:2016	Sistemi di refrigerazione e pompe di calore - Requisiti per la sicurezza e l'ambiente - Parte 1
EN 378-2:2016	Sistemi di refrigerazione e pompe di calore - Requisiti per la sicurezza e l'ambiente - Parte 2

Indice

accessori.....	20	messaggi di errore	18
batteria	16	on/off.....	13
'collegamento elettrico.....	9	pannello di controllo	6
contatore orario	15	posizione	9
dati tecnici	32	presa	9
del refrigerante	30	risoluzione dei problemi.....	29
descrizione delle funzioni	4	schema elettrico	34
diagramma.....	6	smaltimento	31
dimensioni	33	sovrapporre.....	11
funzionamento ottimale	9	spina	29
funzione.....	6	stoccaggio.....	11
igrostatato esterno.....	13	svuotamento serbatoio di raccolta dell'acqua.....	19
igrostatato interno	13; 29	trasporto	7; 10
illustrazione CDT	5	utilizzatori.....	2
luce.....	29	visualizza i messaggi quando non collegati all'alimentazione principale	16
Manutenzione	21		

Wprowadzenie

Informacje ogólne

Spis treści

Instrukcja zawiera następujące rozdziały i podrozdziały:

Wprowadzenie	1
Informacje ogólne	1
Ostrzeżenia ogólne	3
Informacje wstępne.....	4
Opis produktu i jego funkcji.....	4
Przygotowanie i transport	7
Instrukcja obsługi	12
Wyposażenie dodatkowe	17
Instrukcja serwisowa.....	18
Konserwacja rutynowa	18
Konserwacja profilaktyczna	24
Rozwiązywanie problemów.....	26
Utylizacja	27
Appendix.....	29
Dane techniczne	29
Wymiary.....	30
Schemat połączeń	31
Deklaracja zgodności	32
Skorowidz.....	33

Ciąg dalszy na następnej stronie

Informacje ogólne, *c.d.*

Osuszacze	Niniejszy podręcznik dotyczy przenośnych osuszaczy Dantherm następujących typów: CDT 30 MK III numer pozycji 351110 CDT 40 MK III numer pozycji 351112 CDT 60 MK III numer pozycji 351114 CDT 90 MK III numer pozycji 351115
Ostrzeżenie	Należy się zapoznać z niniejszą instrukcją serwisową oraz stosować właściwe procedury obsługi i konserwacji. Przed przystąpieniem do użytkowania osuszacza należy przeczytać całą instrukcję. Znajomość zasad prawidłowej obsługi urządzenia i jego zabezpieczeń ma istotne znaczenie dla uniknięcia uszkodzeń i obrażeń ciała.
Grupa docelowa	Niniejsza instrukcja jest przeznaczona dla użytkowników i techników odpowiedzialnych za konserwację profilaktyczną i naprawy. Urządzenie może być użytkowane przez dzieci w wieku ponad 8 lat oraz osoby o ograniczonych zdolnościach fizycznych, sensorycznych i umysłowych a także przez osoby bez doświadczenia i wiedzy, o ile zostaną one odpowiednio poinstruowane w zakresie bezpiecznego użytkowania urządzenia i rozumieją związane z nim ryzyka. Urządzenia nie wolno dawać dzieciom do zabawy. Nie wolno pozwalać dzieciom na wykonywanie czyszczenia i konserwacji urządzenia bez nadzoru.
Prawa autorskie	Kopiowanie jakiegokolwiek części niniejszej instrukcji bez pisemnej zgody firmy Dantherm jest zabronione.
Zastrzeżenia	Firma Dantherm zastrzega sobie prawo do wprowadzania zmian i ulepszeń produktu oraz instrukcji serwisowej w dowolnej chwili bez uprzedniego powiadomienia, choć nie ma takiego obowiązku.

Ostrzeżenia ogólne

Ostrzeżenie:

Osuszacze powietrza zawierają palny czynnik chłodniczy. Celem uniknięcia zagrożeń należy podjąć następujące środki ostrożności:

Przestroga:

- Należy pamiętać, że czynnik chłodniczy może być substancją bezzapachową.

Wymagania dotyczące lokalizacji (instalacja i przechowywanie):

- Urządzenie należy zainstalować, eksploatować i przechowywać w pomieszczeniu o powierzchni nie mniejszej niż 4 m². Przed przystąpieniem od instalacji lub przechowywania należy sprawdzić, czy nie istnieją przepisy lokalne regulujące takie czynności.
- Urządzenie należy przechowywać w pomieszczeniu bez stale pracujących źródeł zapłonu (np. otwartego ognia, działającego urządzenia gazowego lub grzejnika elektrycznego).
- W czasie eksploatacji nie wolno zastawiać otworów wentylacyjnych.

Unikać poniższych czynności (eksploatacyjnych i obsługowych):

- Obsługując urządzenie należy zachować szczególną ostrożność, tak aby nie spowodować uszkodzeń skutkujących wyciekami z obiegu chłodzenia.
- Nie wolno stosować środków przyspieszających rozmrażanie ani środków czyszczących innych niż zalecane przez producenta.
- Nie wolno przekłuwać ani palić.

W przypadku pożaru:

- Ogniomu mogą towarzyszyć toksyczne opary. W przypadku pożaru należy możliwie szybko opuścić pomieszczenie.
-

Informacje wstępne

Opis produktu i jego funkcji

Wprowadzenie W tym podrozdziale zawarto opis produktu CDT30/40/60/90 MKIII i jego funkcji.

Sposób działania Przepływ powietrza przez osuszacz:

Zmiana właściwości powietrza przy przepływie przez osuszacz:

Wentylator zasysa wilgotne powietrze przez filtr umieszczony wewnątrz osuszacza.



Powietrze jest schładzane, co powoduje skraplanie wilgoci, która następnie

- jest gromadzona w zbiorniku na wodę (CDT 30-40-60) lub
- Jest usuwana węzłem spustowym do spustu wody (CDT 90).



Powietrze jest następnie podgrzewane ciepłem powstającym podczas pracy osuszacza (wzrost temperatury o około +5°C).

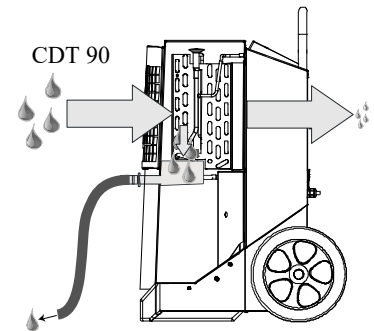
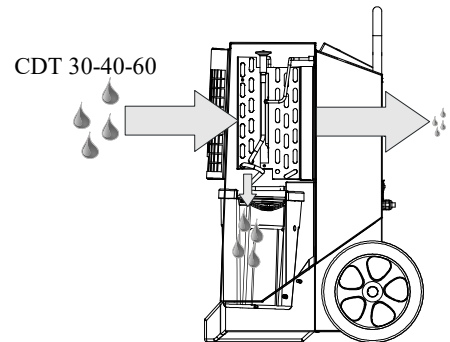

Wielokrotny obieg powietrza przez osuszacz powoduje stopniową redukcję zawartości wilgoci, czego efektem jest szybkie, łagodne osuszanie. Osuszacz może pracować przez cały czas lub może nim sterować wbudowany higrostat.

Ciąg dalszy na następnej stronie

Opis produktu i jego funkcji, *c.d.*

Illustration

Ilustracja osuszacza powietrza:

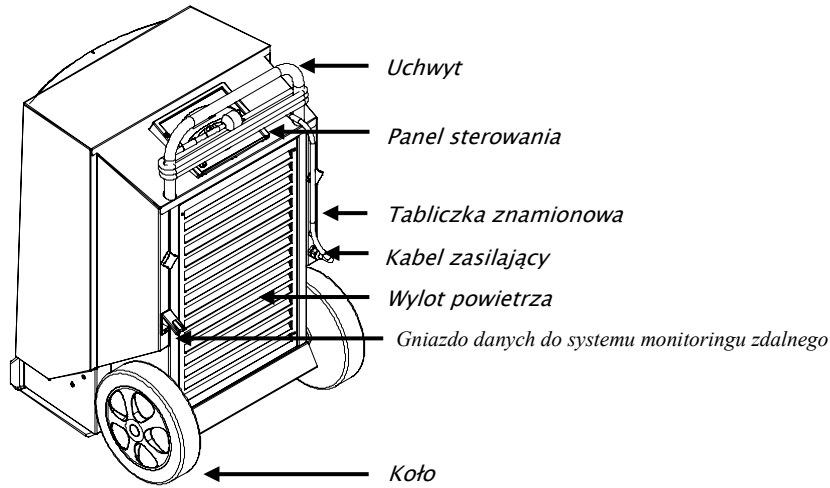

Widok od tyłu

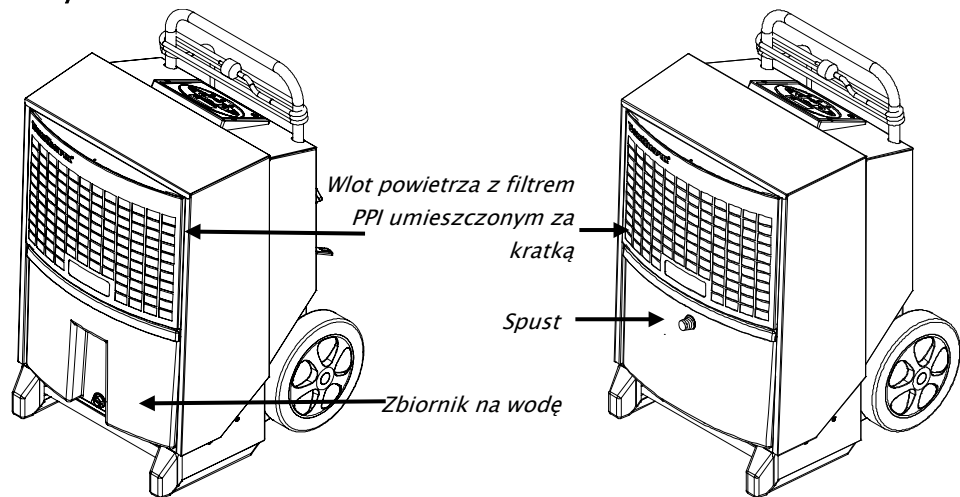

Widok od przodu CDT 30-40-60

CDT 90

Zbiornik wody (CDT 30-40-60)

Skroplona wilgoć jest zbierana do zbiornika wody lub może być odprowadzana do kanalizacji przez dyszę węża (wyposażenie opcjonalne). Osuszacz jest automatycznie odłączany po wypełnieniu zbiornika. Sposób opróżniania zbiornika wody opisano w instrukcji obsługi. Osuszacz nie działa po wymontowaniu zbiornika.

Spust (CDT 90)

Skroplona woda jest gromadzona na wbudowanej tacy ociekowej, a następnie jest usuwana przez dostarczony wąż elastyczny 1/2" do spustu. Wąż elastyczny należy podłączyć do urządzenia natychmiast po jego rozpakowaniu.

Ciąg dalszy na następnej stronie

Opis produktu i jego funkcji, c.d.

Panel sterowania

Ilustracja panelu sterowania:

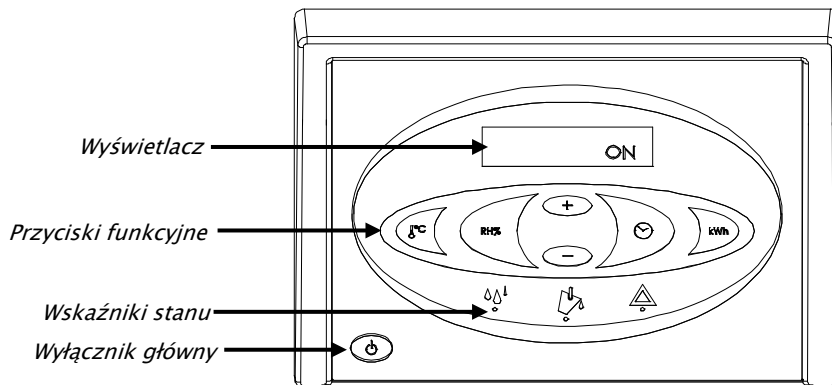

Funkcje

Funkcje główne:

- Obsługa ręczna lub automatyczna (wbudowany higrostat).
- Gniazdo higrostatu zewnętrznego.
- Wyświetlanie temperatury, względnej wilgotności powietrza, godzin i poboru energii (kWh).
- Licznik godzin i zużytych kWh bez podłączonego zasilania 230 V.
- Nastawialny licznik czasu między kolejnymi przeglądami.

Działanie osuszacza zostało opisane w niniejszej instrukcji.

Obieg chłodzenia obiegu chłodzenia

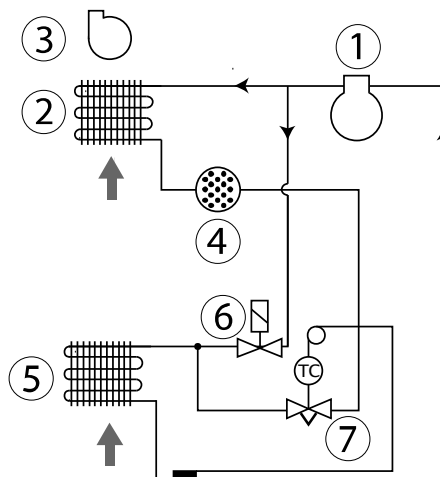

Poz.	Opis	Poz.	Opis
1	Sprężarka	5	Parownik
2	Skraplacz	6	Zawór elektromagnetyczny
3	Wentylator	7	Termostatyczny zawór rozprężny
4	Filtr suchy		

Przygotowanie i transport

Wprowadzenie

W tym rozdziale opisano procedurę rozpakowania, przygotowania, transportu i magazynowania.

Ostrzeżenie

Jeśli urządzenie transportowano w pozycji leżącej, przed użyciem należy je ustawić w pozycji stojącej na co najmniej godzinę.

Rozpakowywanie (CDT 30-40-60)

Aby odpakować osuszacz CDT 30-40-60 należy wykonać poniższe czynności:

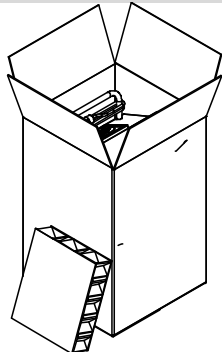
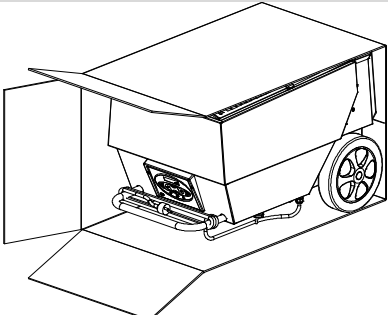
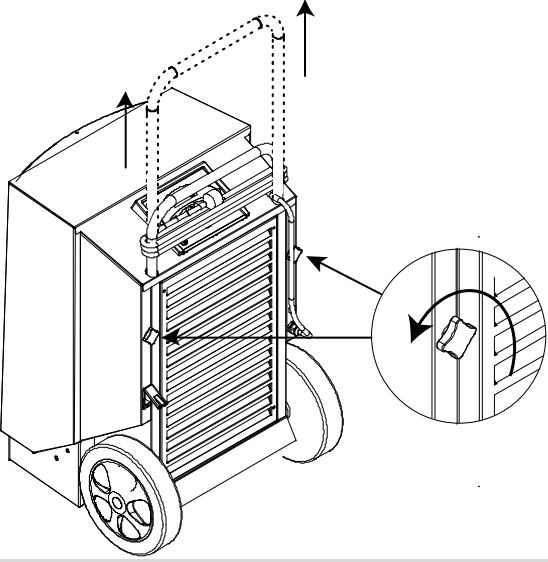
Krok	Czynność	Ilustracja
1	Otwórz opakowanie od góry.	
2	Ustaw pudełko w pozycji pionowej, z kółkami u dołu.	
3	Wyjmij urządzenie z pudełka.	
4	Poluzuj pokręta i wyciągnij uchwyt na wymaganą wysokość, a następnie dokręć pokręta.	
5	Zdejmij folię ochronną z panelu sterowania.	

ciąg dalszy na następnej stronie

Przygotowanie i transport, *c.d.*

Rozpakowanie
(CDT 90)

Aby odpakować osuszacz CDT 90 należy wykonać poniższe czynności:

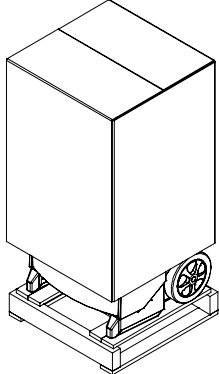
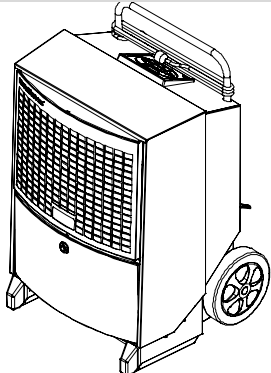
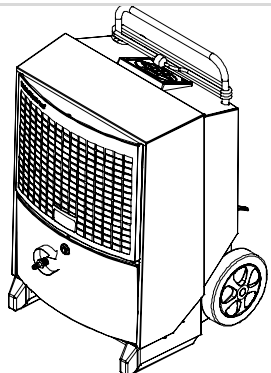
Step	Action	Illustration
1	Wyjąć osuszacz powietrza z pudełka	
2	Wyjąć osuszacz z palety. Teraz urządzenie można ustawić, jak na rysunku niżej	
3	Podłączyć kurek dostarczonego w komplecie węży	
4	Zdjąć folię ochronną z panela sterowania	

Ciąg dalszy na następnej stronie

Przygotowanie i transport, *c.d.*

Umieszczenie

Osuszacz należy ustawić w miejscu o dużym przepływie powietrza, pozostawiając co najmniej 60 cm po stronie wlotu i 3 m po stronie wylotu powietrza.

Należy także pamiętać o poniższych kwestiach:

- W czasie eksploatacji nie wolno zastawiać otworów wentylacyjnych.

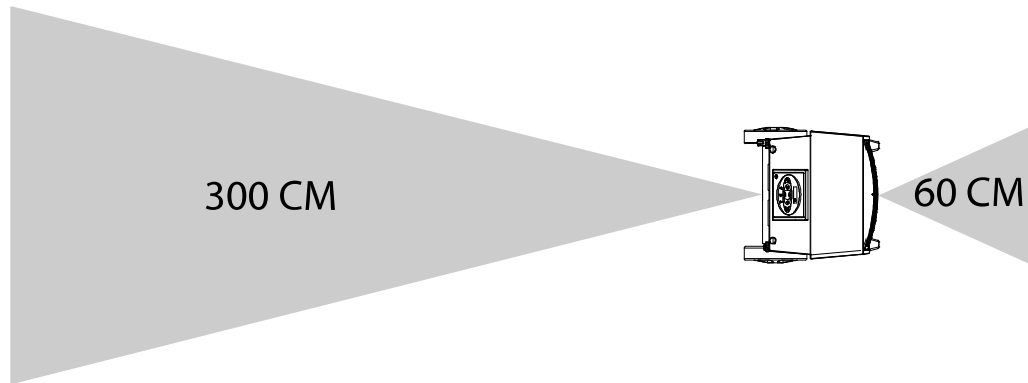

Wymagania

dotyczące lokalizacji

Jako że osuszacze powietrza zawierają palny czynnik chłodniczy należy spełnić poniższe wymagania dotyczące jego lokalizacji:

- Urządzenie należy zainstalować, eksploatować i przechowywać w pomieszczeniu o powierzchni nie mniejszej niż 4 m². Przed przystąpieniem od instalacji lub przechowywania należy sprawdzić, czy nie istnieją przepisy lokalne regulujące takie czynności.
- Urządzenie należy przechowywać w dobrze wentylowanym pomieszczeniu o powierzchni równej 4 m².
- Urządzenie należy przechowywać w pomieszczeniu bez stale pracujących źródeł zapłonu (np. otwartego ognia, działającego urządzenia gazowego lub grzejnika elektrycznego).

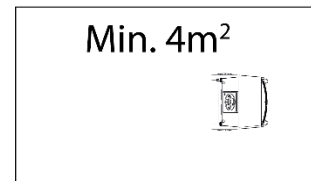

Optymalne warunki działania

Osuszane pomieszczenie powinno być zamknięte, a urządzenie nie może stać w pobliżu źródeł ciepła, takich jak grzejniki.

Połączenie elektryczne

Urządzenie jest wyposażone w przewód o długości 3,5 m, który można podłączyć do dowolnego gniazda 230 V, 50 Hz, zabezpieczonego bezpiecznikiem 10-16 A. Jeżeli urządzenie posiada wtyczkę o 3 wtykach, licząc z wtykiem ochronnym PE, należy użyć specjalnego adaptera (osprzęt – numer pozycji 396249).

Ostrzeżenie: Jeżeli kabel zasilający jest uszkodzony, dla uniknięcia zagrożenia urządzenie należy przekazać producentowi, serwisowi producenta lub wykwalifikowanemu personelowi celem wymiany kabla.

ciąg dalszy na następnej stronie

Przygotowanie i transport, *c.d.*

Transportowanie lub przenoszenie osuszacza Urządzenie może być przenoszone przez dwie osoby lub za pomocą dźwignicy. Patrz poniższe instrukcje. Podczas przenoszenia urządzenia należy przestrzegać lokalnych przepisów dotyczących bezpieczeństwa!

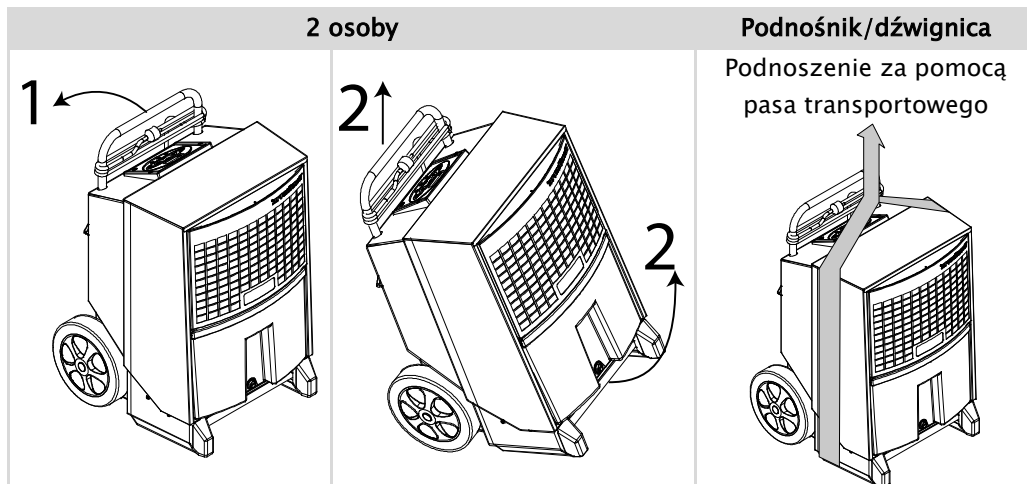

Schody

Kółka są tak umieszczone, że urządzenie można wciągać po schodach bez obawy o uszkodzenie obudowy czy samych schodów.

Ciąg dalszy na następnej stronie

Przygotowanie i transport, *c.d.*

Magazynowanie (CDT 30-40-60)

Podczas przechowywania osuszaczy powietrza model CDT 30-40-60 można ułożyć na sobie dwie sztuki tej samej wielkości (jak na rysunku niżej).

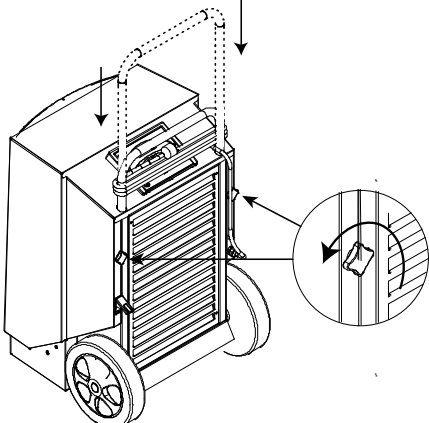
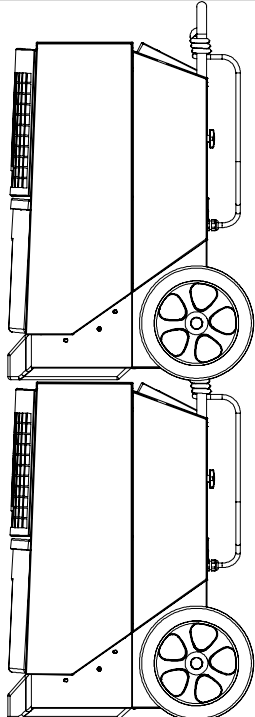
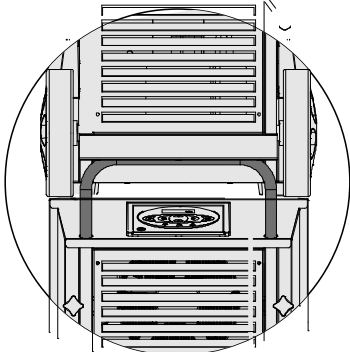

Uwaga:

- Nie wolno przechowywać urządzeń w większych niż dwie sztuki.
- Osuszaczy CDT 90 nie wolno przechowywać w stosach.

Krok	Ilustracja
Wsuń uchwyt.	
Ustaw urządzenia na stosie.	
Sprawdź, czy kółka górnego urządzenia są prawidłowo ustawione na uchwycie poniżej.	





Instrukcja obsługi

Włączanie/wyłączanie i stan działania W poniższej tabeli przedstawiono działanie funkcji włączania/wyłączania i tekst prezentowany na wyświetlaczu.

Przycisk	Wyświetlacz
	ON — praca ciągła
	INT HYG ON — praca sterowana przez wewnętrzny higrostat
	INT HYG STOP — osiągnięcie wilgotności ustawionej na wewnętrznym higroście
	EXT HYG ON — praca sterowana przez zewnętrzny higrostat
	EXT HYG STOP — osiągnięcie wilgotności ustawionej na zewnętrznym higroście
	Wyłączanie
	Zielona dioda LED sygnalizuje aktywne osuszanie

Praca sterowana przez wewnętrzny higrostat

W poniższej tabeli przedstawiono działanie funkcji higrostatu i tekst prezentowany na wyświetlaczu.

Krok	Przycisk	Działanie
Naciśnij i przytrzymaj		HYG SET RHxxx% — miga przez 5 sekund. Osuszacz przełączy się na pracę sterowaną przez wewnętrzny higrostat z ustawioną wilgotnością (po osiągnięciu ustawionej wilgotności na wyświetlaczu pokazywany jest tekst INT HYG STOP).
Wcisnąć (kiedy miga)		Wcisnąć +/- jednokrotnie, kiedy miga, celem ustawienia wartości %WW. Nowa wartość zostanie zapisana po upływie 5 sekund od chwili wciśnięcia ostatniego przycisku.
HYG OFF		
Naciśnij i przytrzymaj, aż wyświetlacz zacznie migać		HYG SET RHxxx% — miga przez 5 sekund.
Naciśnij jeden raz, gdy wyświetlacz miga		Lampka kontrolna HYG OFF będzie migać. Wartość ustawienia zostanie zapisana po upływie 5 sekund. Następnie osuszacz przełączy się w tryb pracy ciągłej.

Praca sterowana przez zewnętrzny higrostat





Jeśli podłączony jest zewnętrzny higrostat, urządzenie automatycznie przełączy się na pracę z jego użyciem.

Regulację ustawionej wilgotności należy wówczas przeprowadzać na higroście zewnętrznym (po osiągnięciu ustawionej wilgotności na wyświetlaczu pokazywany jest tekst **EXT HYG STOP**).

Instrukcja obsługi, c.d.





Licznik godzin

Wbudowany licznik godzin podaje łączny czas pracy urządzenia (nie można go wyzerować) oraz czas pozostały do następnego przeglądu serwisowego, który podlega regulacji. Serwisowy licznik godzin jest wyłączony przy dostawie.

Krok	Przycisk	Działanie
Naciśnij i przytrzymaj		SERVICE xxxxxh — pokazuje liczbę godzin do następnego przeglądu przez autoryzowany serwis. Ta wartość jest zapisywana automatycznie po 5 sekundach migania. Jeśli funkcja nie jest jeszcze aktywna, nastąpi jej uaktywnienie. Po upływie ustawionej liczby godzin na wyświetlaczu pojawia się komunikat SERVICE .
		Naciśnij krótko przycisk +/-, aby ustawić nową wartość liczby godzin do przeglądu. Nowa wartość zostanie zapisana po upływie 5 sekund od ostatniego naciśnięcia przycisku.
SERVICE OFF		
Naciśnij i przytrzymaj, aż wyświetlacz zacznie migać		SERVICE xxxxxh — pokazuje liczbę godzin do następnego przeglądu przez autoryzowany serwis.
Naciśnij jeden raz, gdy wyświetlacz miga		SET SERVICE OFF — wyłączenie funkcji serwisowego licznika godzin Nowa wartość zostanie zapisana 5 sekund po naciśnięciu ostatniego klawisza

Wyświetlany tekst

W poniższej tabeli przedstawiono sposób obsługi funkcji informacyjnych.





Przycisk	Działanie
	XX°C — pokazuje aktualną temperaturę w pomieszczeniu.
	Actual RH% — pokazuje aktualnie zmierzoną wilgotność względną powietrza w pomieszczeniu.
	XX kWh — pokazuje łączny pobór mocy. Tej wartości nie można wyzerować.
	xxxxh — pokazuje łączną liczbę godzin pracy urządzenia. Tej wartości nie można wyzerować.

Ciąg dalszy na następnej stronie

Instrukcja obsługi, c.d.

Tekst wyświetlany, gdy urządzenie nie jest połączone z siecią elektryczną

Urządzenie ma wbudowaną baterię, która umożliwia odczyt tekstu wyświetlanego przy braku połączenia z siecią elektryczną. Gdy urządzenie nie jest połączone z siecią, można odczytać następujący tekst:

Przycisk	Działanie
 przytrzymaj i  naciśnij jeden raz	Wyświetla całkowity pobór energii w kWh.
 przytrzymaj i  naciśnij jeden raz	Pokazuje łączną liczbę godzin pracy osuszacza.

Wymiana baterii podtrzymującej pamięć

Jeśli nie można odczytać liczników godzin po odłączeniu zasilania sieciowego, prawdopodobnie bateria wewnętrzna uległa rozładowaniu. Procedura wymiany:

Czynność	
Ostrzeżenie: Zawsze przed wymianą baterii należy odłączyć urządzenie od sieci elektrycznej.	
1	Poluzuj wkręty po obu stronach panelu sterowania i ostrożnie unieś panel za górną krawędź.
2	Przetnij zapinkę kablową mocującą baterię. Wymień baterię i użyj nowej zapinki kablowej o szerokości maks. 2,5 mm. Stosuj wyłącznie baterie alkaliczne typu AAA. Ilustracja płytki drukowanej z baterią znajduje się na stronie 31.

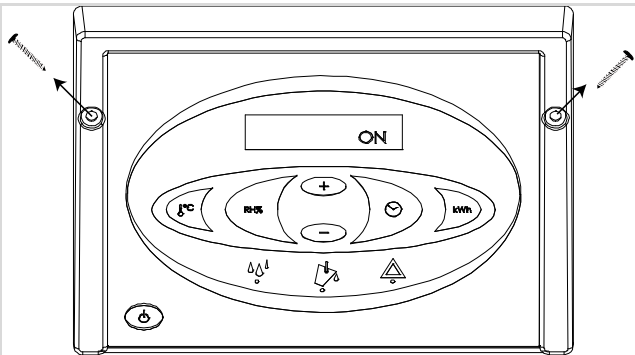

Ciąg dalszy na następnej stronie

Instrukcja obsługi, *c.d.*

Komunikaty o błędach

Opis potencjalnych błędów uniemożliwiających normalną pracę.

Komunikat o błędzie	Ilustracja	Przyczyna	Rozwiązanie
CDT 30–40–60: Środkowa dioda LED świeci na żółto, a na wyświetlaczu widnieje napis FULL (PEŁNY).		Pełny zbiornik wody lub usterka pompy wodnej (wyposażenie dodatkowe)	Patrz instrukcja opróżniania poniżej lub sprawdź wylot pompy.
Prawa ostrzegawcza dioda LED świeci na czerwono, na wyświetlaczu napis HIGH TEMP (WYSOKA TEMPERATURA).		Zbyt wysokie ciśnienie lub temperatura w elemencie ciśnieniowym	Sprawdź przewód powietrzny filtra i osuszacza pod kątem zabrudzeń.
Prawa ostrzegawcza dioda LED świeci na czerwono, na wyświetlaczu napis AMBIENT TEMP (TEMPERATURA OTOCZENIA).		Temperatura w pomieszczeniu poza normalnym zakresem	Ustaw osuszacz w miejscu o zakresie temperatur 3–32°C.
Prawa ostrzegawcza dioda LED świeci na czerwono, na wyświetlaczu napis SENSOR FAIL (USTERKA CZUJNIKA). Jeden z czujników wewnętrznych jest uszkodzony. Za pomocą przycisków +/- przejrzyj możliwe błędy.		SENSOR FAIL (USTERKA CZUJNIKA)	
		1: EVAP FAIL Usterka termometru parownika	Wymaga naprawy przez autoryzowanego serwisanta.
		2: COND FAIL Usterka termometru skraplacza	Wymaga naprawy przez autoryzowanego serwisanta.
Prawa ostrzegawcza dioda LED świeci na czerwono, na wyświetlaczu napis LP STOP .		3: ROOM FAIL Usterka termometru mierzącego temperaturę w pomieszczeniu	Wymaga naprawy przez autoryzowanego serwisanta.
		Nieszczelność układu chłodzenia	Wymaga naprawy przez autoryzowanego serwisanta.

Ciąg dalszy na następnej stronie

Instrukcja obsługi, *c.d.*

Opróżnianie zbiornika wody (CDT 30–40–60)

Przy opróżnianiu zbiornika nie trzeba wyłączać osuszacza. Osuszacz wyłącza się automatycznie po wyjęciu zbiornika wody.



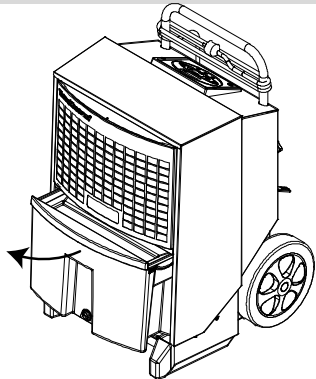
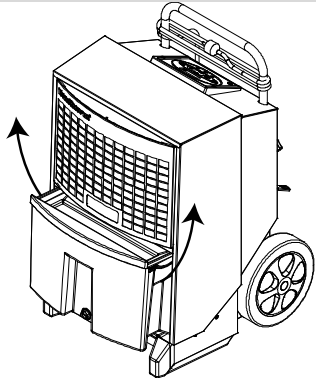
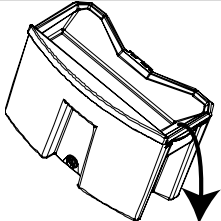
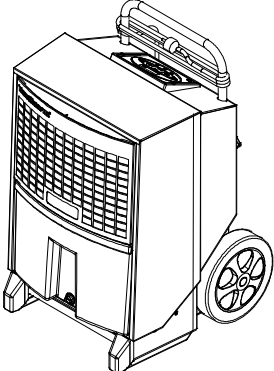

Procedura opróżniania zbiornika wody:

Krok	Czynność	Ilustracja
1	Wyciągnij zbiornik wody do połowy, pociągając za jego uchwyt znajdujący się z przodu.	
2	Chwyć za uchwyty boczne zbiornika wody i wyjmij go z osuszacza.	
3	Opróżnij zbiornik wody, wylewając wodę przez dzióbek umieszczony z boku.	
4	Umieść zbiornik wody w odpowiednim miejscu. Ważne: Zbiornik wody należy wsunąć do oporu.	

Wyposażenie dodatkowe

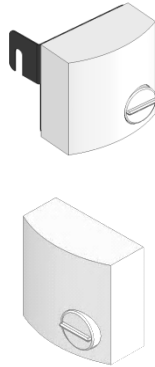
Wstęp Więcej szczegółów dotyczących wyposażenia dodatkowego można uzyskać w firmie Dantherm.

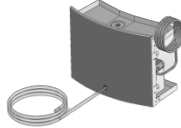
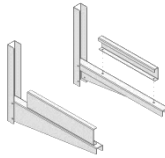
Lista Pełna lista wyposażenia dodatkowego rodziny CDT, z ilustracjami, opisami i numerami katalogowymi:

Wyposażenie dodatkowe	Ilustracja	Opis	Typ CDT	Nr kat.
Higrostat		Po podłączeniu higrostatu osuszacz włącza się i wyłącza automatycznie, w zależności od aktualnej wilgotności powietrza.		
		Dostępne są dwie wersje higrostatów:		
		Higrostat z przewodem zasilającym 0,4 m, wtykiem i wspornikiem	Wszystkie	396242
		Higrostat z przewodem zasilającym i wtykiem	Wszystkie	396241
Zawór z gwintem węża		Zawór kulowy, mosiężny gwint węża i zacisk	Wszystkie	396243
Pompa skroplonej wody		W przypadku stosowania pompy skroplonej wody nie jest konieczne opróżnianie zbiornika wody.	CDT 30/30S	075616
			CDT 40/40S/60	075617
Wspornik ścienny		Osuszacz można zamontować nad podłogą na wsporniku ściennym.	CDT 30/30S	396247
			CDT 40/40S/60	396248
Wtyczka duńska z bolcem uziemiającym		Adapter do wtyczek europejskich z uziemieniem	Wszystkie	396249

Instrukcja serwisowa

Konserwacja rutynowa

Ostrzeżenie

Konserwacja rutynowa jest niezbędna do zapobiegania usterkom.
Przed przystąpieniem do serwisowania maszyny należy zawsze odłączyć jej zasilanie!

Produkt zawiera palny czynnik chłodniczy. Przed rozpoczęciem pracy na systemie należy przeprowadzić poniższe kontrole bezpieczeństwa, minimalizując ryzyko pożaru:

- Brak otwartego ognia
- Brak elektrycznych źródeł zapłonu (otwarte styki elektryczne)
- Brak mechanicznych źródeł zapłonu (szlifowanie)
- Brak materiałów palnych w miejscu pracy
- Dobra wentylacja miejsca pracy
- Sprawdzić obecność czynnika chłodniczego

Pozostałe środki ostrożności:

- Techników oraz inne osoby pracujące w pobliżu należy powiadomić o charakterze wykonywanych czynności.
- Miejsce pracy należy odgrodzić.
- Na ogrodzeniu należy zamontować znak „Zakaz palenia”.

W przypadku, gdy na urządzeniach chłodniczych lub ich fragmentach będą wykonywane prace związane z generowaniem wysokich temperatur, w miejscu pracy należy zapewnić odpowiedni sprzęt gaśniczy:

- Proszek gaśniczy
- CO₂
- Mgiełka wodna
- Piana odporna na działanie alkoholi

Kontrola wykonywana przez użytkownika (wg listy kontrolnej)

Lista kontrolna powinna służyć użytkownikowi do wykonywania czynności konserwacji rutynowej. Wykonywanie takich czynności nie wymaga posiadania żadnych szczególnych umiejętności. Lista kontrolna zawiera informacje dotyczące:

- jakie komponenty należy skontrolować
- częstotliwości prowadzenia kontroli (**R**–coroczne, **M**–comiesięczne, **T**–cotygodniowe, **D**–codzienne)
- sposób prowadzenia kontroli
- kryteria akceptacji lub braku akceptacji

Ciąg dalszy na następnej stronie

Konserwacja rutynowa, *c.d.*

**Roczne lub wg
wskazań licznika**

Po upływie okresu między kontrolami, lub co najmniej raz w roku, osuszacz należy dostarczyć do autoryzowanego centrum serwisowego. Maszyna zostanie starannie skontrolowana i wyregulowana, sprawdzona pod kątem wycieków z obiegu chłodzenia i bezpieczeństwa instalacji elektrycznej. Dantherm zapewnia też stały kontakt serwisowy obejmujący 18-punktowy plan serwisowania. Więcej informacji można uzyskać od lokalnego dealera firmy Dantherm. Można też otrzymać od firmy Dantherm listy kontrolne dla upoważnionych i wykwalifikowanych specjalistów.

Części zapasowe

Sklep internetowy z częściami zapasowymi do osuszaczy powietrza CDT można znaleźć na stronie Dantherm.com.

Konserwacja rutynowa, *c.d.*

Lista kontrolna
(dla użytkownika)
- strona 1

Co	Częstotliwość	Jak	Kryteria	✓	÷	X
Instrukcja użytkownika: Czy dostępna jest instrukcja użytkownika	D	Wzrokowo	Akceptacja: Dostępna jest instrukcja użytkownika			
Oznaczenia						
Tabliczka znamionowa	R	Wzrokowo	Akceptacja: Oznaczenia są czytelne.			
Numer pozycji	R	Sprawdzić, czy wszystkie oznaczenia są czytelne i w oryginalnej postaci, bez uszkodzeń lub modyfikacji.	Brak akceptacji: Oznaczenia należy wymienić, jeżeli zostały uszkodzone lub zmodyfikowane lub nieczytelne.			
Ostrzeżenia	R					
Urządzenia elektryczne: Kabel zasilający						
Wtyczka i kabel	M	Wzrokowa. Sprawdzić, czy wtyczki i kable nie są uszkodzone lub popękane.	Akceptacja: Brak uszkodzeń lub pęknięć wtyczki i kabli.			
Wtyczka z przewodem ochronnym Pe(uziemięcie) lub adapter	M	Wzrokowo Sprawdzić, czy złącze kabla pasuje do wtyczki kabla zasilającego.	Akceptacja: Złącze zasilania pasuje do wtyczki kabla zasilającego lub posiada adapter.			
Urządzenia elektryczne: Okablowanie wewnętrzne (Uważać na gorące powierzchnie! Zdemonstrować kratkę przednią i sprawdzić kable wewnątrz urządzenia.)						
Mocowanie	R	Wzrokowo Sprawdzić, czy wszystkie połączenia są pewnie i prawidłowo osadzone w zaciskach.	Akceptacja: Kable są połączone z zaciskami.			
Wtyczka i kable	R	Wzrokowo Sprawdzić, czy wtyczki i kable nie są uszkodzone lub popękane.	Akceptacja: Brak uszkodzeń lub pęknięć wtyczek i kabli.			

Konserwacja rutynowa, *c.d.*

Lista kontrolna
(dla użytkownika)
- strona 2

Co	Częstotliwość	Jak	Kryteria	✓	+	X
Czy działa licznik godzin pracy?	R	Wzrokowo	Akceptacja: Uruchomić osuszacz powietrza, sprawdzić czy licznik godzin pracy działa prawidłowo.			
Czy działa licznik MED?	R	Wzrokowo	Akceptacja: Uruchomić osuszacz powietrza, sprawdzić czy licznik MED mierzy zużycie energii.			
Wyświetlacz	R	Wzrokowo	Akceptacja: Wyświetlacz jest podświetlony. Wyświetlacz jest czytelny.			
Obudowa osuszacza						
Czyszczenie	M	Wzrokowo	Akceptacja: Urządzenie jest czyste i nie pobrudzone olejem.			
Swobodny przepływ powietrza przez otwory wentylacyjne	M	Wzrokowo	Akceptacja: Otwory wentylacyjne są czyste i nie zatkane.			
Odształcenia, spękania lub złamania	R	Wzrokowo Taśma miernicza	Akceptacja: Odształcenia < 5 mm głębokości. Przerwy między płytami < 5 mm.			
Mocowanie i uszkodzenie uchwyty	R	Sprawdzenie ręczne	Akceptacja: Brak poluzowanych i brakujących śrub. Brak widocznych uszkodzeń uchwyty. Uchwyt przesuwa się swobodnie do góry i do dołu. Uchwyt nie przemieszcza się swobodnie do góry i do dołu po dokręceniu śrub.			
Uszczelki i uszczelnienia	R	Wzrokowo	Akceptacja: Uszczelki są nie popękane i w komplecie.			
Kontrola wzrokowa kół	R	Wzrokowo	Akceptacja: Koła poruszają się swobodnie – bez zacięć. Brak widocznych uszkodzeń powierzchni jezdnej kół.			

Konserwacja rutynowa, *c.d.*

Lista kontrolna
(dla użytkownika)
– strona 3

Co	Częstotliwość	Jak	Kryteria	✓	+	X
Kratka przednia i tylna (działanie i mocowanie)	R	Wzrokowo	Akceptacja: Filtr jest zamontowany. Kratka lub płyta wylotu powietrza (moduł S) jest zamontowana i przymocowana 4 śrubami. Kratka z otworami wylotowymi powietrza w modelach CDT 30S i CDT 40S jest kompletna i przymocowana.			
Gromadzenie wody						
Czy zbiornik na wodę jest w porządku?	R	Napełnić wodą i sprawdzić, czy woda nie wycieka ze zbiornika.	Akceptacja: Brak wycieków			
Czy woda przepływa prawidłowo?	R	Zbiornik na wodę został wyjęty w czasie pracy urządzenia. Osuszacz musi się zatrzymać.	Akceptacja: Osuszacz zatrzymuje się po 10 s. Brak akceptacji: Osuszacz nie zatrzymuje się i kontynuuje pracę.			
Czy wylot spustu z tacy ociekowej jest w porządku?	R	Napełnić zbiornik wodą i sprawdzić, czy woda wypływa z wylotu spustowego.	Akceptacja: Swobodny przepływ przez wylot spustowy.			
Czy pompa działa prawidłowo?	R	Napełnić zbiornik wodą uruchomić osuszacz, po czym sprawdzić, czy pompa włącza się i opróżnia zbiornik.	Akceptacja: Pompa włącza się i opróżnia zbiornik.			
Przyciski sterujące: Start/ stop	M	Wcisnąć aby uruchomić osuszacz, wcisnąć ponownie aby wyłączyć osuszacz.	Akceptacja dla uruchamiania: Osuszacz uruchamia się po 2 s. Akceptacja dla wyłączenia: Osuszacz wyłącza się po 2 s.			

Konserwacja rutynowa, *c.d.*

Lista kontrolna
 (dla użytkownika)
 - strona 4

Co	Częstotliwość	Jak	Kryteria	✓	÷	X
Obieg chłodzenia						
Czy izolacja jest w porządku?	R	Wzrokowo	Akceptacja: Izolacja nie jest podziurawiona lub popękane i jest			
Wycieki z rur	R	Czy rury są uszkodzone i/lub skorodowane? Czy na dnie sprężarki gromadzi się olej? Czy można zaobserwować inne oznaki wycieku ze sprężarki lub obiegu chłodzenia?	Akceptacja: Rury nie są uszkodzone, skorodowane lub powgniatane. Na dnie sprężarki nie gromadzi się olej.			
Czy obieg chłodzenia działa?	R	Uruchomić osuszacz i sprawdzić, czy jego powierzchnie się ochładzają.	Akceptacja: Powierzchnie stygną.			
Czy powierzchnie grzejne/chłodzące są czyste?	R	Zdemontować filtr powietrza i sprawdzić wzrokowo powierzchnie	Powierzchnie zabrudzone zostały wyczyszczone miękką szmatką.			
Czy listy są uszkodzone?	R	Zdemontować filtr powietrza i sprawdzić	Wygięte listy zostały wyprostowane.			
Wentylacja						
Czy wentylatory są czyste?	R	Wzrokowo	Akceptacja: Urządzenie jest czyste i nie pobrudzone olejem.			
Czy wentylator obraca się swobodnie, bez przeszkód?	R	Wzrokowo	Akceptacja: Obracany ręcznie wentylator porusza się swobodnie, bez przeszkód.			
Czy filtry są czyste i nie uszkodzone?	R	Wzrokowo	Akceptacja: Urządzenie jest czyste i nie pobrudzone olejem.			



Konserwacja profilaktyczna

Czyszczenie co miesiąc

Procedura comiesięcznego czyszczenia:

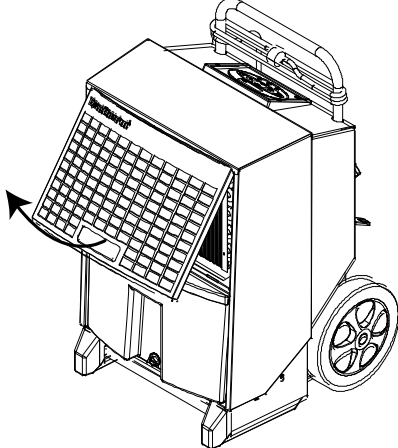
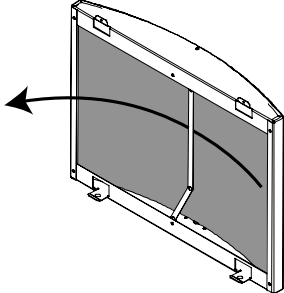
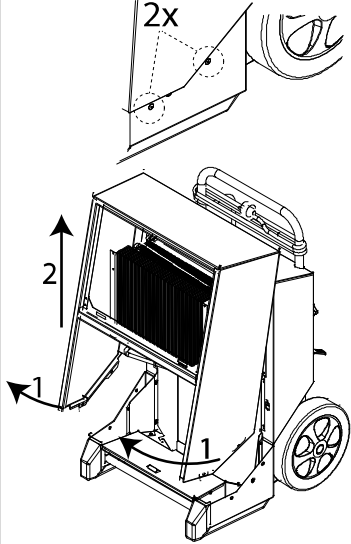
Krok	Czynność	
1	Otwórz i unieś przednią kratkę.	
2	<p>Wymij filtr i ołucz go ciepłą wodą z mydłem. Jeśli jest lekko zanieczyszczony, oczyść odkurzaczem.</p> <p>Jeśli filtr jest bardzo zanieczyszczony, należy go wymienić. Patrz rozdział poświęcony częściom zamiennym.</p>	
3	<p>Dotyczy tylko modelu CDT 30-40-60: Oczyść zbiornik wody.</p>	
4	<p>Wyjąć 2 śruby po obu stronach urządzenia, wykonać procedurę dla danego urządzenia:</p> <p>CDT 30-40-60:</p> <ol style="list-style-type: none"> 1. unieść pokrywę o ok. 30° 2. Unieść pokrywę <p>CDT 90:</p> <ol style="list-style-type: none"> 1. Otworzyć pokrywę o ok. 5° 2. Unieść pokrywę o 1-2 cm do czasu, aż odłączy się od górnej części szafki. <p>Ostrożnie nasunąć pokrywę na złącze węża.</p> <p>OSTRZEŻENIE: Uważać na ostre krawędzie.</p>	

Ciąg dalszy na następnej stronie

Konserwacja profilaktyczna, *c.d.*

Czyszczenie co miesiąc, *c.d.*

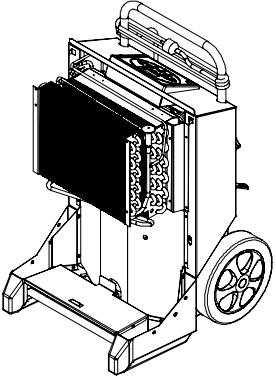
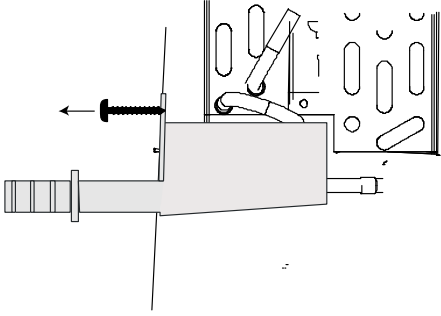
Krok	Czynność
5	<p>Wyczyścić pokrywę parownika za pomocą miękkiej szczotki, odkurzacza lub sprężonego powietrza.</p> <p>OSTRZEŻENIE: Uważać na ostre krawędzie.</p> 
6	<p>Dotyczy tylko modelu CDT 90: Wykręcić dwie śruby TX20 z przedniej części tacy ociekowej, wyjąć i wyczyścić tacę ociekową</p> <p>NB: Wkładając tacę ociekową do urządzenia upewnić się, że tylna krawędź tacy opiera się o występ w osuszaczu</p> 
7	<p>CDT 30-40-60: Zamontować pokrywę i zbiornik na wodę.</p> <p>CDT 90: Zamontować pokrywę szafki wprowadzając najpierw przyłącze węża, a potem unosząc pokrywę nad górną krawędź szafki</p> <p>NIE WOLNO zerwać licznika godzin pracy urządzenia</p>

Rozwiązywanie problemów

Rozwiązywanie problemów

Poniższa tabela umożliwi zlokalizowanie problemów bądź błędów i ich usunięcie:

Problem	Potencjalna przyczyna	Rozwiązanie
<ul style="list-style-type: none"> Nie można uruchomić osuszacza. Wyświetlacz nie działa. 	Wtyczka niepodłączona do gniazdka sieciowego.	Sprawdź, czy osuszacz jest podłączony do sieci elektrycznej. W razie potrzeby sprawdź gniazdo sieciowe, podłączając do niego inne urządzenie elektryczne.
<ul style="list-style-type: none"> Nie można uruchomić osuszacza. Zielona kontrolka nie świeci się. Napis HYG STOP na wyświetlaczu. 	Higrostat zmierzył wilgotność powietrza niższą od ustawionej wartości i wyłączył osuszacz w celu oszczędzania energii.	Zmniejsz ustawioną wartość lub przełącz w tryb normalnego działania. Patrz rozdział Praca sterowana przez wewnętrzny higrostat na stronie 12.
<ul style="list-style-type: none"> Świeci się żółta kontrolka. Na wyświetlaczu napis Full. 	Zbiornik jest pełny lub pompa (wyposażenie dodatkowe) jest zablokowana.	Opróżnij zbiornik wody lub usuń blokadę pompy.
<ul style="list-style-type: none"> Świeci się czerwona kontrolka. 	Błąd przy zatrzymywaniu urządzenia.	Patrz tabela komunikatów o błędach w instrukcji obsługi na stronie 15.
<ul style="list-style-type: none"> Osuszacz działa. Świeci się zielona kontrolka. Napis SERVICE miga na wyświetlaczu. 	Nadszedł termin przeglądu serwisowego.	Wykonaj przegląd serwisowy, jak opisano w części poświęconej licznikowi serwisowemu.
<ul style="list-style-type: none"> Osuszacz działa. Po osiągnięciu ustawionej wartości RH% wyświetlany jest napis SENSOR FAIL. 	Uszkodzony czujnik RH%.	Wymień czujnik RH%.
<ul style="list-style-type: none"> Przy braku zasilania sieciowego nie są wyświetlane wartości kWh i godzin. 	Rozładowana bateria podtrzymująca pamięć.	Wymień baterię. Patrz strona 14

Uwaga:

- Jeśli urządzenie nie działa prawidłowo, należy je natychmiast wyłączyć!
- Przed przystąpieniem do rozwiązywania problemów należy odczekać minutę, gdyż układ elektroniczny mógł odłączyć urządzenie ze względów bezpieczeństwa.

Dodatkowa pomoc

Jeśli nie można uruchomić osuszacza, należy skontaktować się ze sprzedawcą produktów firmy Dantherm. Dotyczy to także sytuacji, w której urządzenie działa, ale nie skrapla wody. Może występować usterka układu chłodzenia, wymagająca naprawy przez serwisanta.

Utylizacja

Ostrzeżenie

Produkt został zaprojektowany z myślą o jego wieloletniej eksploatacji. Produkt należy zutylizować zgodnie z wszystkimi krajowymi przepisami i procedurami ochrony środowiska.

Przed utylizacją usunąć z urządzenia czynnik chłodniczy i baterie

Produkt zawiera palny czynnik chłodniczy.

Przed utylizacją usunąć z urządzenia czynnik chłodniczy, stosując poniższą procedurę:

Czynność	
1	Odciąć zasilanie elektryczne urządzenia.
2	Przed rozpoczęciem wykonywania procedury upewnić się, że <ul style="list-style-type: none">W razie potrzeby dostępne są urządzenia mechaniczne do obsługi butli z czynnikiem chłodniczym.Sprzęt ochrony indywidualnej jest dostępny i prawidłowo używany.Proces odzyskiwania czynnika chłodniczego jest stale nadzorowany przez kompetentną osobę.Urządzenia do odzyskiwania czynnika chłodniczego i same butle spełniają wymagania odnośnej normy.
3	Używać wyłącznie odpowiednich butli do odzyskiwania czynnika chłodniczego. Upewnić się, że przed rozpoczęciem odzysku zostały one umieszczone na wadze. <ul style="list-style-type: none">Nie mieszać różnych czynników chłodniczych w urządzeniach do odzysku, a już na pewno nie w butlach.
4	Uruchomić urządzenie do odzysku czynnika, obsługując je zgodnie z instrukcjami producenta. <ul style="list-style-type: none">Butli na czynnik nie wolno przepełniać. (Napełniać je płynem tylko do 80 % objętości).Nie wolno, nawet chwilowo, przekraczać maksymalnej wartości ciśnienia roboczego butli.
5	Po prawidłowym napełnieniu butli i zakończeniu procesu odzyskiwania czynnika, system należy opatrzyć etykietą mówiącą że system został: <ul style="list-style-type: none">Wyłączony z eksploatacjiOpróżniony z czynnika chłodniczegoUpewnić się, że urządzenie zostało opatrzone etykietą ostrzegającą przed zawartością palnego czynnika chłodniczego Etykieta musi zawierać datę i podpis odpowiedzialnego technika.
5	Niezwłocznie usunąć wszystkie butle i urządzenia do odzysku czynnika z miejsca eksploatacji systemu, zamknąć wszystkie zawory odcinające i odłączyć urządzenia.
6	Odzyskany czynnik chłodniczy należy zwrócić dostawcy. <ul style="list-style-type: none">Odzyskanego czynnika chłodniczego nie wolno ładować do innego systemu chłodzenia, chyba że został on oczyszczony i sprawdzony.

Ciąg dalszy na następnej stronie

Utylizacja, *c.d.*

Baterie/ Elektronika

Urządzenia elektryczne i elektroniczne, włączając w to baterie, zawierają materiały, komponenty i substancje, które mogą stanowić zagrożenie dla zdrowia ludzi i dla środowiska, jeżeli nie zostaną prawidłowo zutylizowane.

Urządzenia elektryczne i elektroniczne oraz baterie są oznaczone symbolem przekreślonego kosza na śmieci. Symbole te oznaczają, że takich urządzeń elektronicznych i elektronicznych oraz ich baterii nie wolno utylizować wraz z odpadami gospodarczymi i że należy je przekazać do zatwierdzonych punktów odbioru.

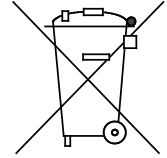

Konsument powinien pamiętać o obowiązku oddawania zużytych baterii do zatwierdzonych punktów odbioru. Umożliwi to zapewnienie zgodnego z przepisami recyklingu baterii i pozwoli na uniknięcie niepotrzebnych szkód w środowisku naturalnym.

Appendix

Dane techniczne

Dane ogólne

W poniższej tabeli przedstawiono ogólne dane techniczne:

Dane	jednostka	CDT 30	CDT 40	CDT 60	CDT90
Zakres — wilgotność	%RH	40–100			
Histereza %RH	%RH	4			
Zakres — temperatura	°C	3–35			
Zasilanie sieciowe	V/Hz	1N 230+PE/50			
Maks. natężenie prądu	A	3,6	4,1	5,6	8,3
Maks. moc wejściowa	kW	0,8	0,9	1,3	1,9
Wydajność osuszania powietrza	m ³ /h	250	350	725	1000
Czynnik chłodniczy	–	1,5	2	3,0	4,2
Zawartość czynnika chłodniczego	kg	R454C			
GWP (Global Warming Protection)	–	0.41	0.45	0.65	1.6
Pojemność zbiornika wody	l	26			
Poziom hałasu w odległości 1 m	dB	146			
Waga	kg	7.0	14.0	14.0	–
Klasa ochrony	IP	56	59	62	62
Filtr	PPI	34	43	47	62
Dokładność pomiaru kWh	%	x4			
Dane	jednostka	15			
Zakres — wilgotność	%RH	±5%			

Wymiary

Ilustracja

CDT 30-40-60

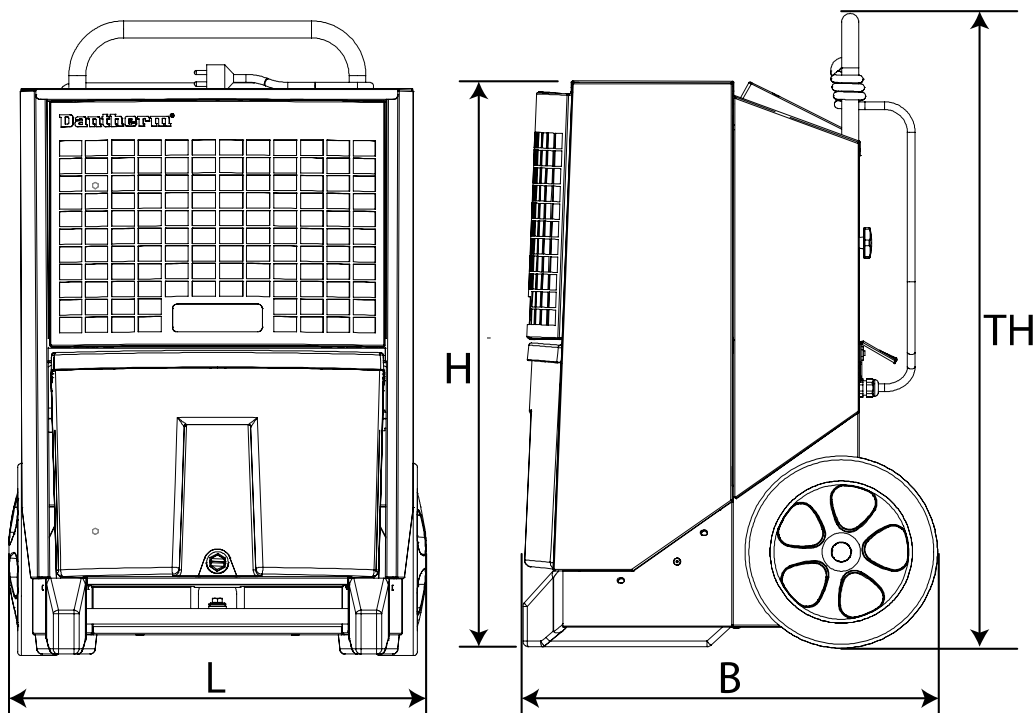

CDT 90

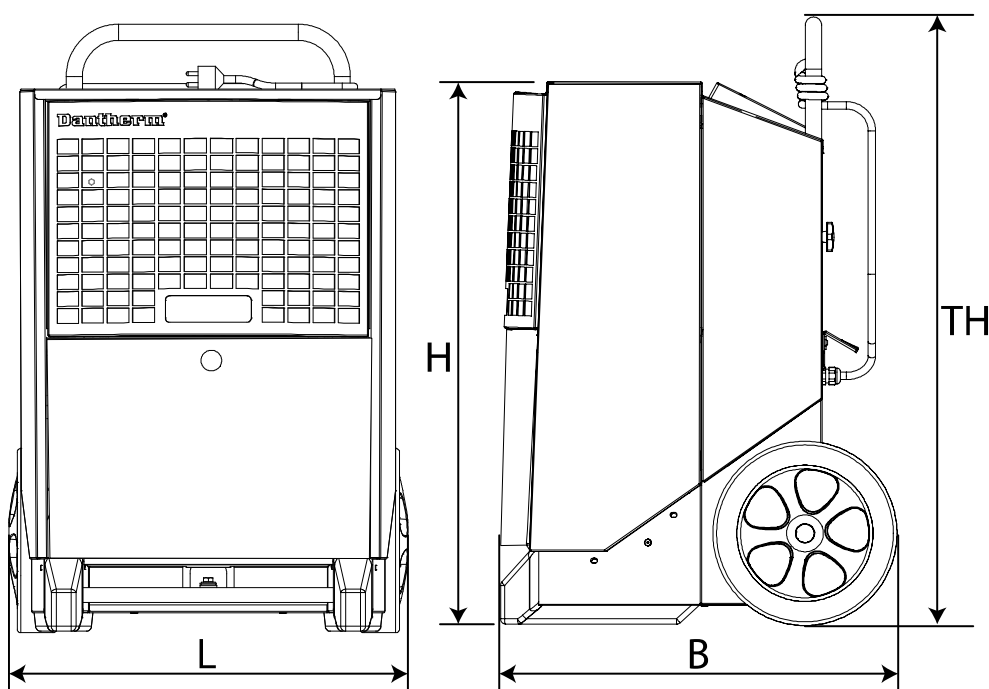

	CDT 30 MK III	CDT 40 MK III	CDT 60 MK III	CDT 90 MK III
L	426 mm	542 mm	542 mm	650 mm
B	506 mm	539 mm	539 mm	593 mm
H	650 mm	736 mm	816 mm	894 mm
TH	1 016 mm	1 190 mm	1270 mm	977 mm

Schemat połączeń

Schemat

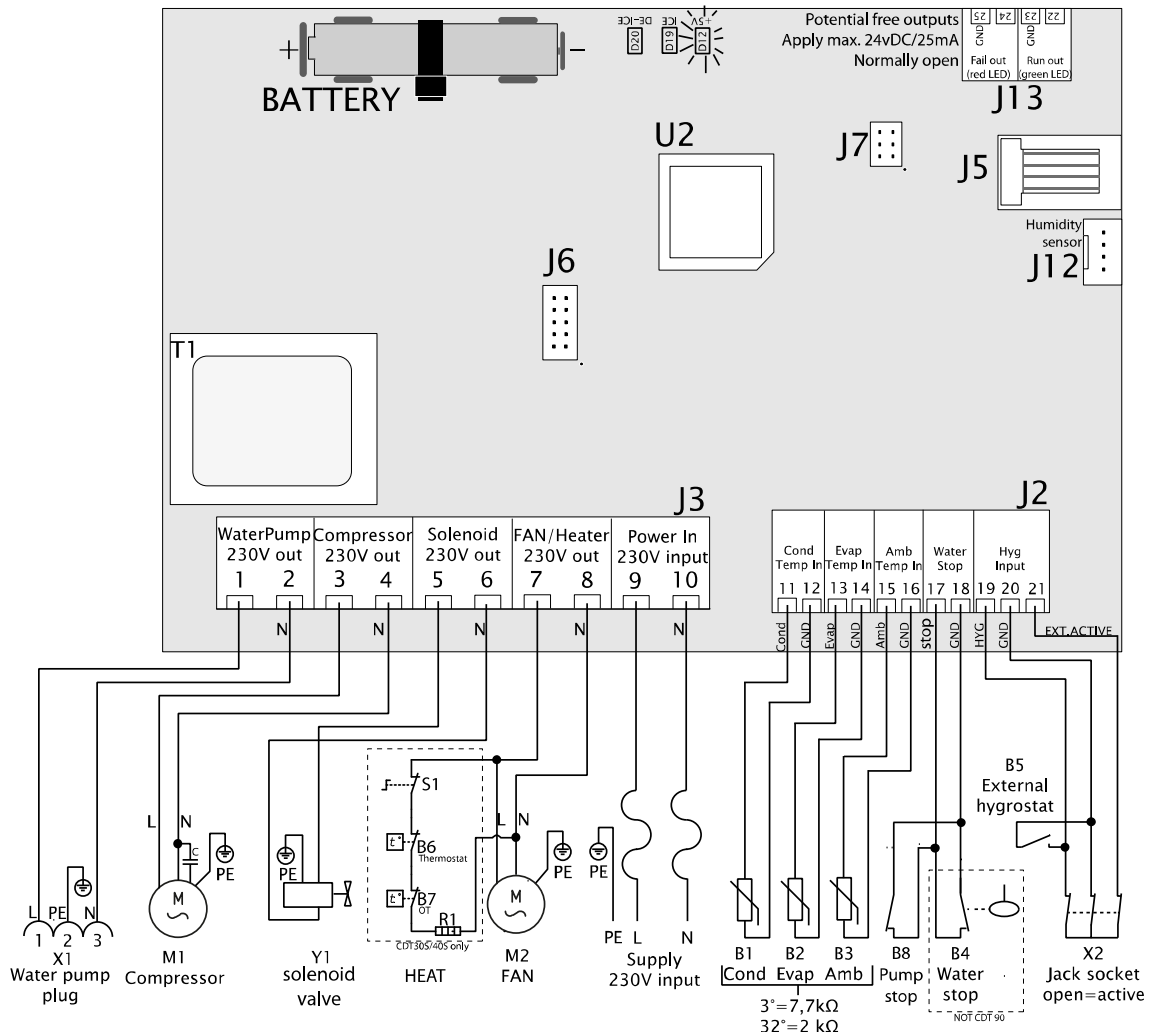

Poz.	Opis	Poz.	Opis
B1	Czujnik temperatury powierzchni skraplacza	J6	Nie używane
B2	Czujnik temperatury powierzchni parownika	J7	Ustawienia fabryczne
B3	Czujnik temperatury otoczenia	J12	Higrostat wewnętrzny
B4	Czujnik napełnienia zbiornika wody	J13	Dodatkowe wyjście
B5	Higrostat zewnętrzny (wyposażenie dodatkowe)	M1	Sprężarka chłodnicy
B6	Termostat (tylko 30S/40S)	M2	Silnik wentylatora
B7	Czujnik przekroczenia temperatury (tylko 30S/40S)	R1	Element grzewczy (tylko 30S/40S)
B8	Alarm pompy zewnętrznej (wyposażenie dodatkowe)	S1	Element grzewczy wł./wył. (tylko 30S/40S)
D12	Dioda LED sterowania zasilaniem +5 V DC	T1	Transformator
D19	Dioda LED oblodzenia powierzchni parownika	U2	CPU
D20	Dioda LED aktywności odmrażania	X1	Wtyk pompy wody
J2	Połączenia niskonapięciowe	X2	Wtyk higrometru zewnętrznego
J3	Połączenia 230 V	Y1	Zawór elektromagnetyczny (wyrównywanie ciśnienia)
J5	Nie używane		

Deklaracja zgodności

Deklaracja
zgodności UE



Dantherm, Marienlystvej 65, DK-7800 Skive niniejszym deklaruje, że niżej wymienione osuszacze powietrza:

Typ: CDT 30, CDT 40, CDT 60, CDT 90 MKIII

Nr: 351110, 351112, 351114, 351115

- Spełniają wymagania niżej wymienionych dyrektyw:

Dyrektywa maszynowa	2006/42/WE
Dyrektywa EMC	2014/30/UE
Dyrektywa RoHS	2011/65/EU
Rozporządzenie REACH	1907/2006/WE

- i że są one wytwarzane zgodnie z poniższymi normami zharmonizowanymi:

PN-EN ISO 12100:2010	Bezpieczeństwo maszyn - Ogólne zasady projektowania
PN-EN 60335-1:2012	Elektryczny sprzęt do użytku domowego i podobnego - Bezpieczeństwo użytkownika - Część 1
PN-EN 60335-2-40:2003	Elektryczny sprzęt do użytku domowego i podobnego - Bezpieczeństwo użytkownika - Część 2-40
PN-EN 60335-2-40: A1 2006	Elektryczny sprzęt do użytku domowego i podobnego - Bezpieczeństwo użytkownika - Część 2-40
PN-EN 378-1:2016	Instalacje ziębnicze i pompy ciepła - Wymagania dotyczące bezpieczeństwa i ochrony środowiska - Część 1
PN-EN 378-2:2016	Instalacje ziębnicze i pompy ciepła - Wymagania dotyczące bezpieczeństwa i ochrony środowiska - Część 2

Skorowidz

bateria	14	połączenie elektryczne	9
CDT, ilustracja	5	rozwiązywanie problemów.....	26
dane techniczne	29	schemat	6
funkcja.....	6	schemat połączeń.....	31
gniazdo.....	9	stosach.....	11
grupa docelowa.....	2	Tekst wyświetlany, gdy urządzenie nie jest połączone z siecią elektryczną	14
higrostat wewnętrzny.....	12; 26	transport	7
higrostat zewnętrzny	12	transportowanie	10
komunikaty o błędach.....	15	umieszczenie.....	9
konserwacja	18	użyłizacja.....	28
kontrolka	26	włączanie/wyłączanie	12
licznik godzin	13	wtyczka	26
magazynowanie	11	wymiary.....	30
opis funkcji	4	wyposażenie dodatkowe.....	17
opróżnianie zbiornika wody	16		
panel sterowania.....	6		

Introducción

Visión general

Índice

Este manual consta de las siguientes secciones:

Introducción	1
Visión general.....	1
Advertencias generales	3
Ajuste y guía del usuario.....	4
Descripción del producto y la función.....	4
Guía de preparación y transporte	7
Guía del usuario.....	12
Accesorios	17
Guía de mantenimiento.....	18
Mantenimiento preventivo.....	18
Solución de problemas.....	26
Eliminación	27
Appendix.....	29
Datos técnicos	29
Dimensiones.....	30
Esquema eléctrico.....	31
Declaración de conformidad.....	32
Índice temático	33

Continúa en la siguiente página

Descripción del producto y la función, *cont.*

Deshumidificadores	<p>Este manual trata el tipo de deshumidificador transportable:</p> <p>CDT 30 MKIII, número de producto 351110 CDT 40 MKIII, número de producto 351112 CDT 60 MKIII, número de producto 351114 CDT 90 MKIII, número de producto 351115</p>
Advertencia	<p>Asegúrese de leer este manual de uso y mantenimiento, y de hacer uso de los procedimientos operativos y de mantenimiento correctos.</p> <p>Lea todo el manual antes de utilizar el deshumidificador. Es importante conocer los procedimientos operativos correctos de la máquina y todos los dispositivos de seguridad para evitar lesiones personales o daños materiales.</p>
Grupo destinatario	<p>Este manual está destinado a los usuarios y técnicos que realizan mantenimiento preventivo y reparaciones.</p> <p>El aparato puede ser utilizado por niños de más de 8 años y por personas con capacidades físicas, sensitivas o mentales reducidas o con falta de experiencia y conocimientos siempre que tengan supervisión o hayan recibido instrucciones para utilizar el aparato de forma segura, siempre comprendiendo los peligros que esta entraña. Los niños no deben jugar con el aparato. Los niños sin supervisión no deberán realizar las tareas de limpieza y mantenimiento.</p>
Derechos de reproducción	<p>No está permitida la copia total o parcial de este manual sin el consentimiento previo por escrito de Dantherm.</p>
Reservas	<p>Dantherm se reserva el derecho de realizar cambios y mejoras en el producto y el manual de uso y mantenimiento en cualquier momento sin previo aviso u obligación alguna.</p>

Advertencias generales

Advertencia: Los deshumidificadores contienen un refrigerante inflamable. Tome las siguientes precauciones para evitar cualquier peligro:

Advertencia:

- Tenga en cuenta que los refrigerantes pueden no tener olor.

Requisito de ubicación (instalación y almacenamiento):

- El aparato se instalará, operará y almacenará en una habitación con una superficie de suelo superior a 4 m². Compruebe si existe alguna normativa local a la que deba atenderse al instalar o almacenar el aparato.
- El aparato se almacenará en un local sin fuentes de ignición activas de forma continua (por ejemplo: llamas abiertas, un aparato de gas o un calefactor eléctrico en funcionamiento).
- Mantenga las aberturas de ventilación libres de obstrucciones durante el funcionamiento.

Acciones que deben evitarse (operación y manejo):

- Tenga especial cuidado al manipular la unidad, para no causar ningún daño que pueda provocar fugas en el circuito de refrigeración.
- No utilice medios para acelerar el proceso de descongelación ni para limpiar, distintos de los recomendados por el fabricante.
- No perforar ni quemar.

En caso de incendio:

- En caso de incendio pueden producirse humos tóxicos. Por lo tanto, debe salir de la habitación lo más rápido posible en caso de incendio.
-

Ajuste y guía del usuario

Descripción del producto y la función

Introducción

Esta sección le proporciona una descripción del producto CDT30/40/60/90 MKIII, así como una descripción de su función.

Funcionamiento

Flujo de aire a través del deshumidificador:

Modificación del aire al pasar por el deshumidificador:

El ventilador aspira aire húmedo a través de un filtro situado dentro del deshumidificador.



El aire se enfría, haciendo que el contenido de humedad se condense en gotas de agua, las cuales, o bien:

- se recogen en el recipiente de agua (CDT 30-40-60) o
- a través de la manguera de desagüe hasta un drenaje (CDT 90).



El aire vuelve a calentarse con el calor generado por el funcionamiento del deshumidificador (aumento de temperatura de unos +5 °C).

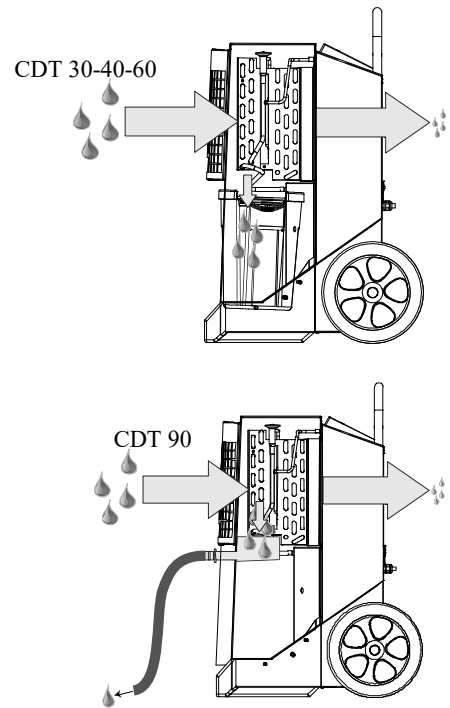

Dado que el aire circula repetidamente por el deshumidificador, su contenido de humedad se va reduciendo más y más, por lo que proporciona un secado rápido y suave. El deshumidificador puede funcionar de forma continua o estar controlado por un higróstato integrado.

Continúa en la siguiente página

Descripción del producto y la función, *cont.*

Ilustración

Ilustración del deshumidificador:

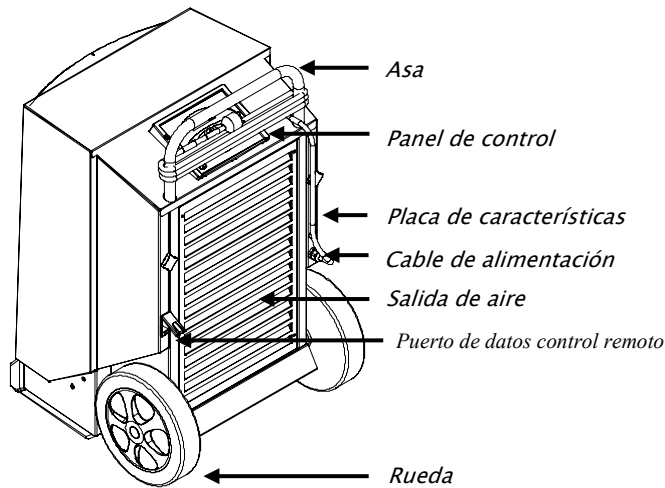

Vista trasera

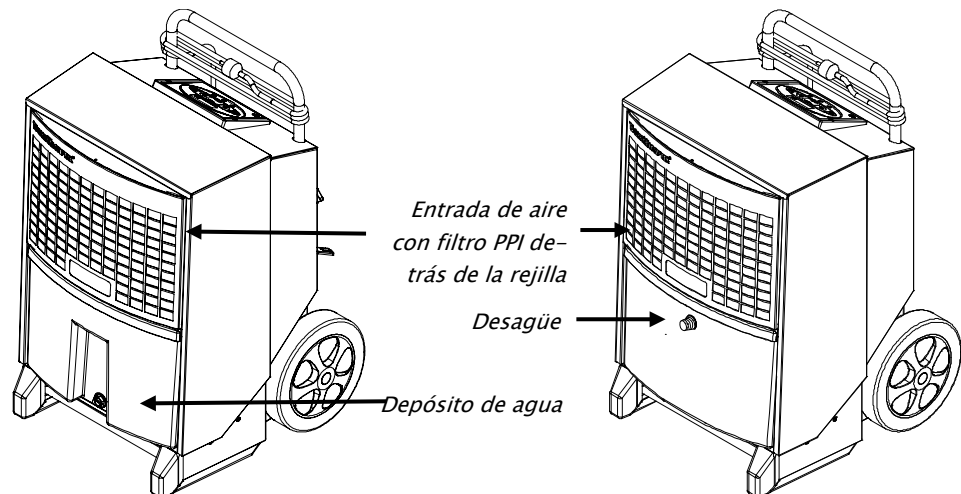

Vista frontal

CDT 30-40-60

CDT 90

Depósito de agua (CDT 30-40-60)

El agua condensada puede recogerse en el depósito de agua o canalizarse hasta un desagüe con una boquilla de manguera (accesorio opcional).

El deshumidificador se desactiva automáticamente cuando se llena el depósito. Consulte la guía del usuario para ver cómo se vacía el depósito de agua. El deshumidificador no funciona si se ha extraído el depósito.

Desagüe CDT 90

La condensación se recoge en la bandeja de goteo integrada y, a continuación, va hacia a un desagüe a través del conector de manguera de ½" suministrado.

El conector de manguera debe conectarse justo después del desembalaje.

Continúa en la siguiente página

Descripción del producto y la función, *cont.*

Panel de control

Ilustración del panel de control:

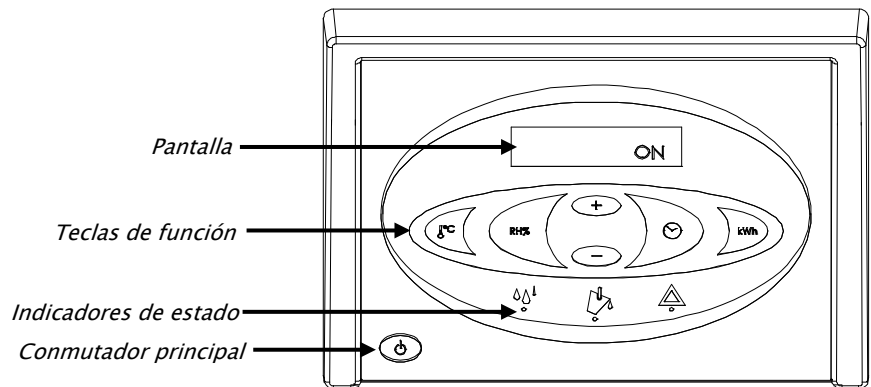

Funciones

Funciones principales:

- Funcionamiento manual o automático (higróstato integrado ajustable).
- Toma del higróstato externo.
- Indicación de temperatura, humedad relativa del aire, horas y consumo de kWh.
- Contador de horas y kWh consumidos sin conexión de 230 V.
- Contador del intervalo de mantenimiento ajustable.

El funcionamiento se describe en la guía del usuario de este manual.

Circuito de refrigeración diagrama

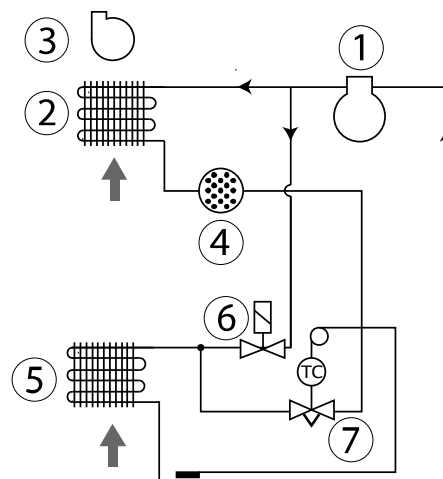

Pos.	Descripción	Pos.	Descripción
1	Compresor	5	Evaporador
2	Condensador	6	Válvula solenoide
3	Ventilador	7	Válvula termostática de expansión
4	Filtro seco		

Guía de preparación y transporte

Introducción

Esta sección es una guía de desembalaje, preparación, transporte y almacenamiento

Advertencia

Si la máquina se ha transportado tumbada, déjela reposar en posición vertical una hora como mínimo antes de utilizarla.

Desembalaje (CDT 30-40-60)

Siga estos pasos para desembalar el CDT 30-40-60:

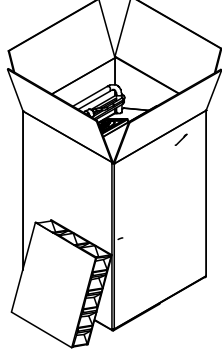
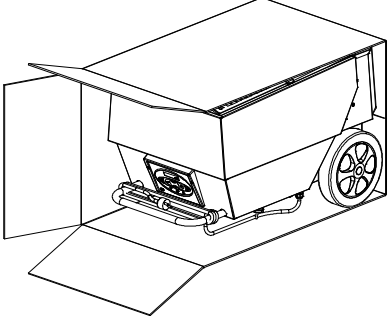
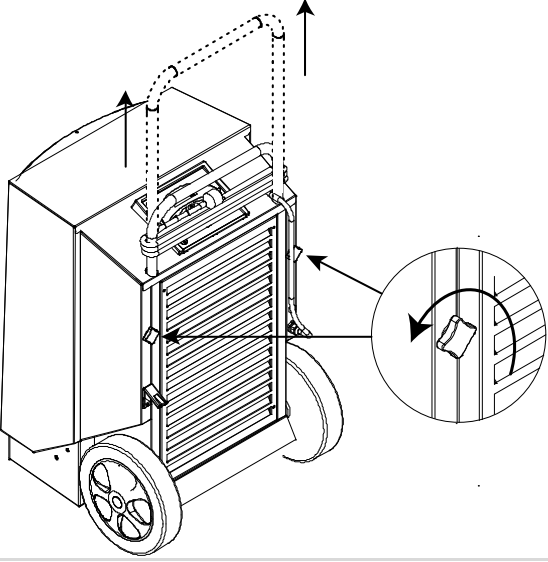
Paso	Acción	Ilustración
1	Abra la parte superior del embalaje	
2	Coloque la caja en posición vertical, con las ruedas en la parte inferior	
3	Extraiga la máquina de la caja	
4	Afloje las ruedas reguladoras, levante el asa hasta la altura deseada y vuelva a apretar las ruedas	
5	Retire la hoja protectora del panel de control	

Guía de preparación y transporte, *cont.*

**Desembalaje
CDT 90**

Siga estos pasos para desembalar el CDT 90:

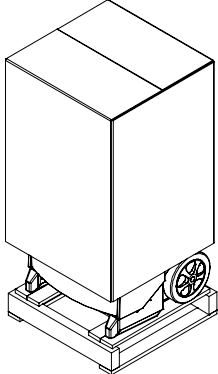
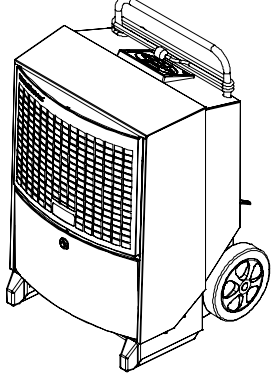
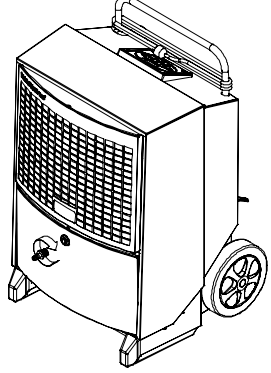
Step	Action	Illustration
1	Retire la caja del deshumidificador	
2	Levante el deshumidificador del palé y colóquelo como se indica a continuación	
3	Conecte el conector de manguera suministrado	
4	Retire la hoja protectora del panel de control	

Continúa en la siguiente página

Guía de preparación y transporte, *cont.*

Colocación

Coloque el deshumidificador en un lugar con buena circulación de aire, dejando como mínimo un espacio libre de 60 cm alrededor del lado de entrada de aire y de 3 m alrededor de la salida de aire. Recuerde también:

- Mantener las aberturas de ventilación libres de obstrucciones durante la operación.

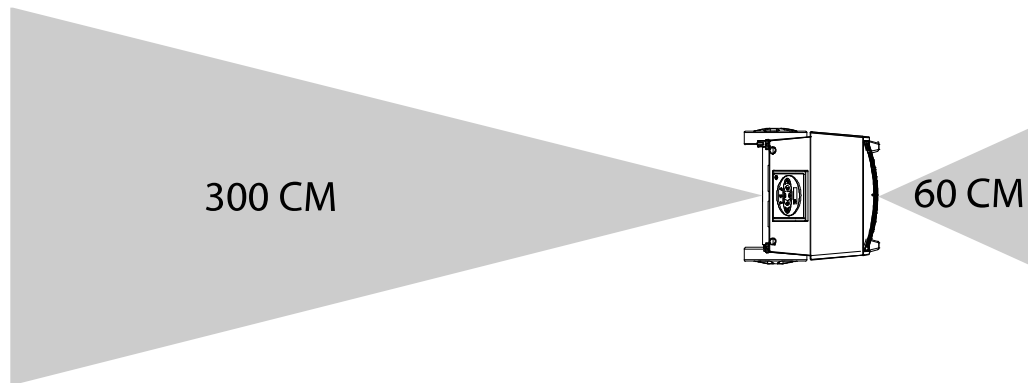

Requisitos de ubicación

Dado que los deshumidificadores contienen un refrigerante inflamable, deben cumplirse los siguientes requisitos de ubicación:

- El aparato se instalará, operará y almacenará en una habitación con una superficie de suelo superior a 4 m². Compruebe si existe alguna normativa local a la que deba atenderse al instalar o almacenar el aparato.
- El aparato se almacenará en una zona bien ventilada, donde la superficie de la sala sea equivalente a 4 m².
- El aparato se almacenará en un local sin fuentes de ignición activas de forma continua (por ejemplo: llamas abiertas, un aparato de gas o un calefactor eléctrico en funcionamiento).

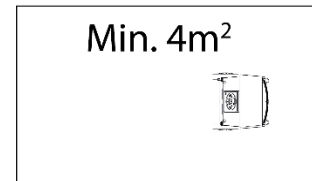

Funcionamiento óptimo

Asegúrese de que la sala que va a deshumidificar esté cerrada y que la máquina no esté cerca de una fuente de calor, como un radiador.

Conexión eléctrica

La máquina se suministra con un cable de alimentación de 3,5 m y puede conectarse a cualquier toma de 230 V, 50 Hz con un fusible de 10-16 A.

Si el enchufe tiene 3 pines, incluida la conexión a tierra, se debe utilizar un adaptador de enchufe (accesorio - nº de artículo 396249).

Advertencia: Para evitar riesgos, en caso de que el cable de alimentación esté dañado, deberá sustituirlo el propio fabricante, su agente de servicio u otra persona con una cualificación similar.

Continúa en la siguiente página

Guía de preparación y transporte, *cont.*

Transporte o desplazamiento del deshumidificador

La máquina puede moverse con dos personas o con una grúa. Vea las siguientes instrucciones:

Siga las normativas locales de seguridad sobre elevación.

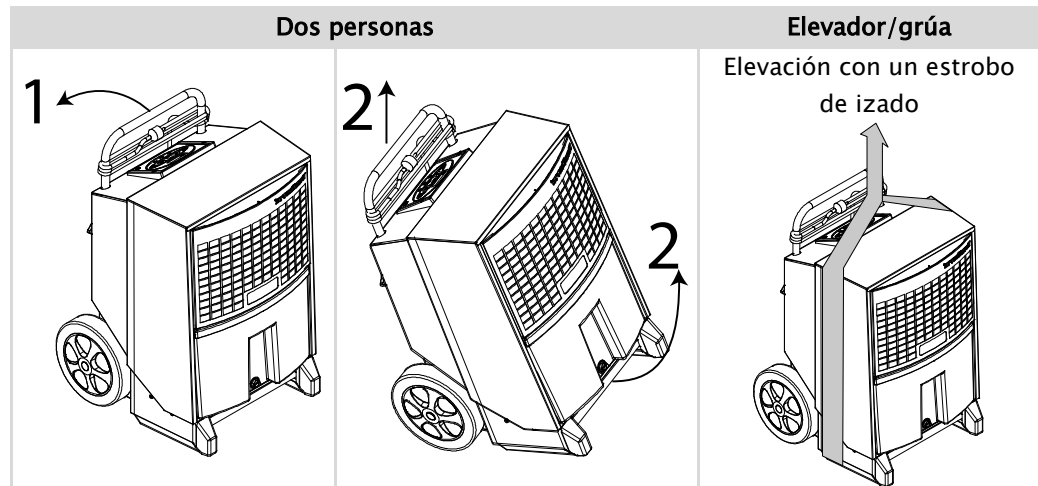

Escaleras

Las ruedas se han diseñado para permitir que la máquina pueda subirse por unas escaleras sin dañar el armario ni las escaleras.

Continúa en la siguiente página

Guía de preparación y transporte, *cont.*

Almacenamiento (CDT 30-40-60)

Si desea almacenar los deshumidificadores CDT 30-40-60, puede apilar 2 unidades del mismo tamaño unas sobre otras (ilustrado en la tabla siguiente).

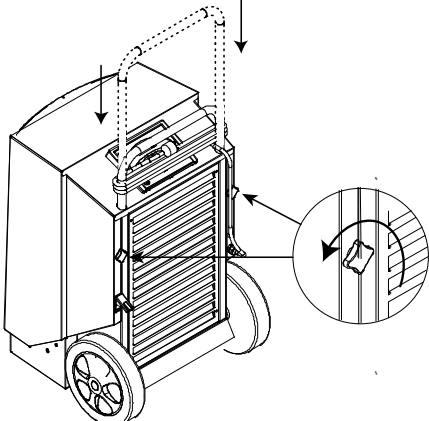
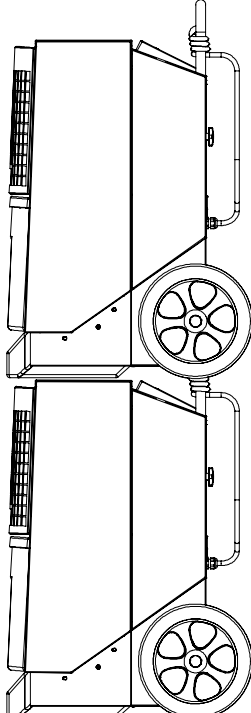
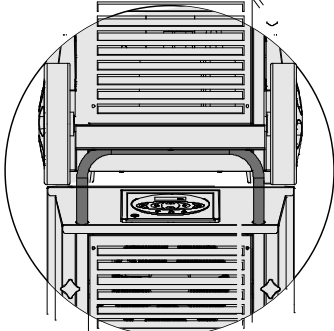

Nota:

- No apilar en más de 2 alturas.
- No apilar el CDT 90.

Paso	Ilustración
Baje el asa.	
Apile las unidades.	
Compruebe que las ruedas de la máquina de arriba estén bien apoyadas en el asa de abajo.	





Guía del usuario

Encendido/apagado y estados de funcionamiento La siguiente tabla explica la función de apagado/encendido y los mensajes de pantalla.

Tecla	Pantalla
	<p>ON: funcionamiento continuo</p> <p>INT HYG ON: funcionamiento controlado por el higróstato interno</p> <p>INT HYG STOP: se ha alcanzado el punto de ajuste del higróstato interno</p> <p>EXT HYG ON: funcionamiento controlado por el higróstato externo</p> <p>EXT HYG STOP: se ha alcanzado el punto de ajuste del higróstato externo</p>
	Apagado
	El LED verde indica que la deshumidificación está activa

Funcionamiento con higróstato interno

La siguiente tabla explica la función de higróstato interno y los mensajes de pantalla.

Paso	Tecla	Mensajes
Mantener pulsado		HYG SET RHxxx%: parpadea durante 5 segundos. El deshumidificador cambia al funcionamiento controlado por el higróstato interno con punto de ajuste (cuando se alcanza el punto de ajuste, la pantalla muestra INT HYG STOP)
Pulsar (cuando parpadea)		Pulsar +/- brevemente al parpadear para ajustar el valor de % de humedad relativa. El nuevo valor se guarda otros cinco segundos después de haber pulsado la última tecla
HYG OFF		
Presione y mantenga presionado hasta que parpadee		HYG SET RHxxx%: parpadea durante 5 segundos.
Pulsar 1 x mientras parpadea		HYG OFF parpadeará. El ajuste se almacena después de 5 segundos. El deshumidificador cambiará entonces a operación constante.

Funcionamiento con higróstato externo





Si se conecta un higróstato externo, la máquina comenzará a utilizarlo de forma automática

Si necesita modificar el punto de ajuste, deberá hacerlo en el propio higróstato externo (cuando se alcance el punto de ajuste, la pantalla indicará **EXT HYG STOP**)





Continúa en la siguiente página

Guía del usuario, *cont.*

Contador de horas El contador de horas integrado registra el número total de horas de funcionamiento (que no puede reiniciarse) y el número de horas que faltan hasta el próximo mantenimiento (que se puede ajustar). El contador de horas de mantenimiento está deshabilitado en el momento de la entrega.

Paso	Tecla	Mensajes
Mantener pulsado		SERVICE xxxxh: indica el número de horas que faltan hasta el siguiente mantenimiento autorizado. Este valor se guarda automáticamente tras cinco segundos parpadeando y la función se activará, si no lo estaba ya. Cuando se agota el número ajustado de horas del intervalo de mantenimiento, la pantalla indicará SERVICE
		Pulse +/- brevemente para ajustar un nuevo valor de mantenimiento. El nuevo valor se guarda cinco segundos después de haber pulsado la última tecla
SERVICE OFF		
Presione y mantenga presionado hasta que parpadee		SERVICE xxxxh: indica el número de horas que faltan hasta el siguiente mantenimiento autorizado.
Pulsar 1 x mientras parpadea		SET SERVICE OFF: desactiva la función del temporizador de mantenimiento. El nuevo valor se guardará 5 segundos después de que se presione la última tecla





Mensajes de pantalla La siguiente tabla indica cómo utilizar las funciones de información de funcionamiento

Tecla	Mensajes
	XX°C: indica la temperatura ambiente actual
	Actual RH%: indica el valor real de humedad relativa del aire medido
	XX kWh: indica el consumo energético total. No se puede reiniciar
	xxxxh: indica el número total de horas de funcionamiento de la máquina. No se puede reiniciar

Continúa en la siguiente página

Guía del usuario, *cont.*

Mensajes de pantalla con la alimentación desconectada La máquina dispone de una pila integrada que permite leer los mensajes de pantalla cuando está desconectada la alimentación. Pueden aparecer los siguientes mensajes cuando la alimentación no está conectada:

Tecla	Mensajes
 Mantener pulsado y  pulsar una vez	Indica el consumo energético total en kWh
 Mantener pulsado y  pulsar una vez	Indica el número total de horas de funcionamiento del deshumidificador

Sustitución de la pila de memoria Si no se lee el contador de horas al desconectar la alimentación, es probable que se haya agotado la pila de memoria. Procedimiento de sustitución:

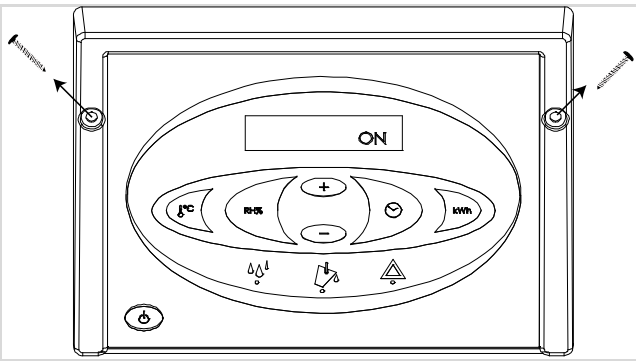
Acción	
Advertencia: desconecte siempre la alimentación antes de cambiar la pila	
1	<p>Afloje los tornillos situados a ambos lados del panel del control y levante este último con cuidado por el borde superior</p> 
2	<p>Corte la abrazadera que sujeta la pila. Sustituya la pila y use una nueva abrazadera de 2,5 mm de ancho como máximo. Utilice únicamente pilas alcalinas AAA Ilustración de la placa de circuito impreso con pila incluida en el esquema de cableado de la página 31.</p>

Continúa en la siguiente página

Guía del usuario, *cont.*

Mensajes de error Un resumen de los posibles errores que impiden un funcionamiento normal

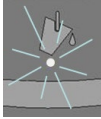
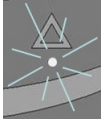
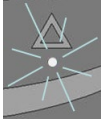
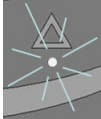
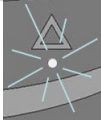
Mensaje de error	Ilustración	Causa	Solución
CDT 30-40-60: LED central en color amarillo con símbolo de vaciado y FULL en pantalla		El depósito de agua está lleno o hay un fallo en la bomba de agua (accesorio)	Consulte la guía de vaciado que se encuentra a continuación o compruebe la salida de la bomba
LED de advertencia de la derecha en color rojo y HIGH TEMP en pantalla		Presión o temperatura del elemento de alta presión muy alta	Compruebe que no haya suciedad en el filtro y las vías de aire del deshumidificador
LED de advertencia de la derecha en color rojo y AMBIENT TEMP en pantalla		Temperatura ambiente fuera del intervalo normal	Coloque el deshumidificador dentro del intervalo de temperatura especificado: 3-32 °C
LED de advertencia de la derecha en color rojo y SENSOR FAIL en pantalla. Uno de los sensores internos falla. Use las teclas +/- para ver los tres posibles errores		SENSOR FAIL	
		1: EVAP FAIL Fallo en el termómetro del evaporador	Es necesario un técnico de mantenimiento autorizado
		2: COND FAIL Fallo en el termómetro del condensador	Es necesario un técnico de mantenimiento autorizado
		3: ROOM FAIL Fallo en el termómetro de temperatura ambiente interno	Es necesario un técnico de mantenimiento autorizado
LED de advertencia de la derecha en color rojo y LP STOP en pantalla		Fuga en el circuito de refrigeración	Es necesario un técnico de mantenimiento autorizado

Continúa en la siguiente página

Guía del usuario, *cont.*

Vaciado del depósito de agua (CDT 30-40-60) No es necesario apagar el deshumidificador para vaciar el depósito. El deshumidificador se desactiva automáticamente al retirar el depósito de agua.
Procedimiento de vaciado del depósito de agua:

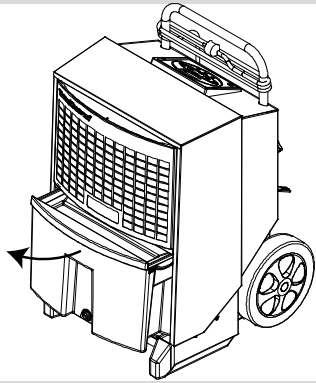
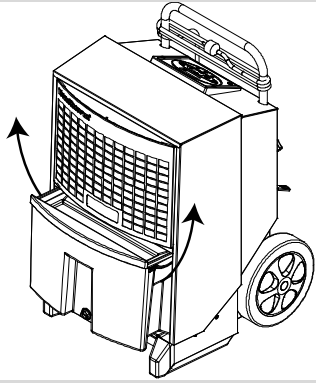
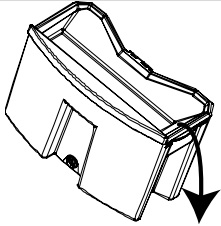
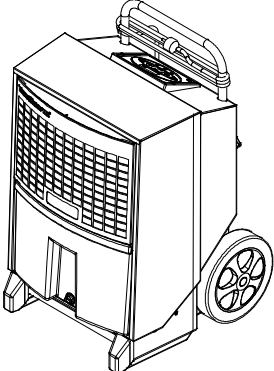
Paso	Acción	Ilustración
1	Retire el depósito de agua hasta la mitad tirando del asa situada en la parte frontal	
2	Agarre el depósito de agua por las asas laterales y sáquelo del deshumidificador	
3	Vacíe el depósito de agua inclinándolo hacia la boca, que está situada en un lateral	
4	Recolocación del depósito de agua Importante: Compruebe que el depósito de agua se haya introducido hasta el fondo	



Accesorios

Introducción

Si desea obtener más información sobre los distintos accesorios, póngase en contacto con Dantherm.

Lista

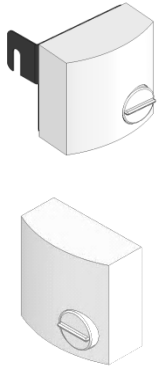
A continuación, se muestra la lista completa de accesorios para la gama CDT, con ilustración, descripción y número de producto:

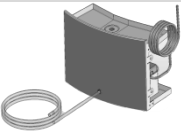
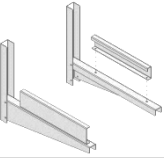
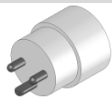
Accesorios	Ilustración	Descripción	Tipo de CDT	N.º prod.
Higróstato		Con un higróstato conectado, el deshumidificador funciona de forma automática en función de la humedad de aire existente		
		Los higróstatos están disponibles en dos versiones:		
		Higróstato con cable de alimentación de 0,4 m, enchufe jack y soporte	Todos	396242
		Higróstato con cable de alimentación de 3 m y enchufe jack	Todos	396241
Válvula y rosca para manguera		Válvula de bola, latón rosca para manguera y abrazadera	Todos	396243
Bomba de agua condensada		Si se utiliza una bomba de condensación, no es necesario vaciar el depósito de agua	CDT 30/30S	075616
			CDT 40/40S/60	075617
Soporte de pared		Es posible colgar el deshumidificador con un soporte de pared	CDT 30/30S	396247
			CDT 40/40S/60	396248
Enchufe danés con conexión a tierra		Adaptador para enchufes continentales con conexión a tierra	Todos	396249

Guía de mantenimiento

Mantenimiento preventivo

Advertencia

El mantenimiento preventivo es necesario para evitar averías.
Desconecte siempre la alimentación antes de realizar el mantenimiento.

Este producto contiene refrigerante inflamable. Antes de trabajar en el sistema, realice las siguientes comprobaciones de seguridad para minimizar el riesgo de incendio:

- Sin llamas abiertas
- Sin fuentes de ignición eléctrica (contactos eléctricos abiertos)
- Sin fuentes de ignición mecánica (procesos de trituración)
- No hay material inflamable cerca del área de trabajo
- Buena ventilación de la zona
- Comprobar la presencia de refrigerante

Otras medidas de seguridad:

- Los técnicos y otras personas que trabajan en el área local deben ser instruidos sobre la naturaleza del trabajo que se está realizando.
- El área alrededor del espacio de trabajo debe estar seccionada.
- Ponga un letrero de "No fumar" alrededor de la sección.

Si se van a realizar trabajos en caliente en el equipo refrigerante o en las piezas correspondientes, deberá disponerse de un equipo de extinción de incendios adecuado:

- Polvo seco
 - CO₂
 - Niebla de agua
 - Espuma resistente al alcohol
-

Inspección del usuario (lista de control) – La lista de control de inspección está diseñada para que los usuarios realicen el mantenimiento preventivo. No se requieren conocimientos especiales para esta comprobación de mantenimiento. La lista de control contiene información sobre:

- qué componentes deben inspeccionarse
 - frecuencia de inspección (anual, mensual, semanal, diaria)
 - cómo realizar la inspección
 - Criterios de aceptación o no aceptación
-

Continúa en la siguiente página

Guía del usuario, *cont.*

Anual o según con- tador de manteni- miento

Cuando expire el intervalo de mantenimiento, o al menos una vez al año, entregue el deshumidificador a un centro de servicio autorizado.

La máquina se someterá a una inspección y mantenimiento a fondo y se comprobará que no haya fugas en el sistema de refrigeración, así como que el sistema eléctrico sea seguro.

Asimismo, Dantherm pone a su disposición una red de colaboradores de servicio técnico, que aplican un programa de servicio técnico de 18 puntos. Póngase en contacto con el proveedor de Dantherm más cercano para obtener más detalles.

Póngase en contacto con Dantherm para obtener una lista de control específica para profesionales cualificados y autorizados.

Piezas de repuesto

Descubra nuestra tienda en línea con piezas de recambio para los deshumidificadores CDT en Dantherm.com.

Continúa en la siguiente página

Mantenimiento preventivo, *cont.*

Lista de control
(Usuario)
- página 1

Qué	Frecuencia	Cómo	Criterios	✓	+	X
Manual del usuario ¿El manual de usuario está disponible en el idioma local?	D	Visualmente	Aceptación: Manual de usuario disponible			
Marcado						
Placa de características	Am	Visualmente	Aceptación: Las marcas son legibles.			
N.º prod.	Am	Compruebe que todas las marcas son legibles y están en su estado original, sin daños ni alteraciones.	No aceptación: Las marcas deben sustituirse si están dañadas, alteradas o ilegibles.			
Marca de inspección	Am					
Advertencias	Am					
Equipamiento eléctrico: Cable de alimentación-						
Enchufe y cable	M	Visualmente Compruebe que el enchufe y los cables no estén dañados ni fracturados.	Aceptación: No hay daños ni fracturas en el enchufe ni en los cables.			
Enchufe PE (toma de tierra) /adaptador	M	Visualmente Compruebe que el conector del cable encaja en el enchufe de alimentación.	Aceptación: El conector se ajusta al enchufe de alimentación o está equipado con un adaptador.			
Equipamiento eléctrico: Cableado interno (¡Cuidado con las superficies calientes! Retire la rejilla frontal e inspeccione los cables dentro de la unidad.)						
Montaje	Am	Visualmente Compruebe que todas las conexiones estén fijadas y montadas correctamente en	Aceptación: Los cables están instalados en los bornes.			
Enchufe y cables	Am	Visualmente Compruebe que los enchufes y los cables no presentan daños ni fracturas.	Aceptación: No hay daños ni fracturas en los enchufes ni en los cables.			

Mantenimiento preventivo, *cont.*

Lista de control
(Usuario)
- página 2

Qué	Frecuencia	Cómo	Criterios	✓	÷	X
¿Funciona el contador de horas de operación?	A	Visualmente	Aceptación: Arranque el deshumidificador, compruebe que el contador de horas funciona.			
¿Funciona el contador MED?	A	Visualmente	Aceptación: Arranque el deshumidificador, compruebe que el contador MED mide el consumo de energía.			
Pantalla	A	Visualmente	Aceptación: Luz en la pantalla. La pantalla es legible.			
Carcasa del deshumidificador						
Limpieza	M	Visualmente	Aceptación: Limpio, libre de aceite y suciedad.			
Aperturas de ventilación sin obstáculos	M	Visualmente	Aceptación: Las aberturas de ventilación están libres de polvo y suciedad.			
Deformaciones, grietas o fracturas	A	Visualmente Cinta métrica	Aceptación: Deformación < 5 mm de profundidad. Aperturas entre placas < 5 mm			
Fijación y daños en el mango	A	Comprobación manual	Aceptación: No faltan tornillos ni están flojos. No hay daños evidentes en el mango. El mango se desliza fácilmente hacia arriba y hacia abajo. El mango no puede deslizarse hacia arriba y hacia abajo cuando se aprietan los tornillos de manera ríspida.			
Juntas y sellados	A	Visualmente	Aceptación: Las juntas están completas y sin fisuras.			
Control visual de las ruedas	A	Visualmente	Aceptación: Las ruedas funcionan libremente y sin obstáculos. No hay daños evidentes en el carril de las ruedas.			

Mantenimiento preventivo, *cont.*

Lista de control
(Usuario)
- página 3

Qué	Frecuencia	Cómo	Criterios	✓	+	X
Rejilla delantera y trasera (función y fijación)	Am	Visualmente	Aceptación: El filtro está montado. La rejilla o placa de escape (módulo S) está montada y fijada con 4 tornillos. La rejilla dentro de los orificios de aire de escape en el CDT 30S y CDT 40S está completa y fija.			
Recogida del agua						
¿Está bien el recipiente de agua?	Am	Llene con agua y compruebe que el agua no se escape del recipiente.	Aceptación: Sin fugas			
¿Funciona correctamente el flotador?	Am	El recipiente de agua se retira durante el funcionamiento. El deshumidificador tiene que parar la operación.	Aceptación: El deshumidificador deja de funcionar después de 10 segundos. No aceptación: El deshumidificador no se detiene y continúa funcionando.			
¿Está bien la salida de drenaje de la bandeja de goteo?	Am	Llene con agua y compruebe que el agua fluye por la salida del desagüe.	Aceptación: Paso libre a través de la salida del desagüe.			
¿Funciona correctamente la bomba?	Am	Llene con agua, encienda el deshumidificador y compruebe que la bomba arranca y vacía el recipiente.	Aceptación: La bomba arranca y vacía el recipiente.			
Botones de control: Marcha /paro	M	Pulse para iniciar el deshumidificador y pulse para volver a apagarlo.	Aceptación para comenzar: El deshumidificador arranca después de 2 segundos. Aceptación para el apagado: El deshumidificador se apaga después de 2 segundos.			

Mantenimiento preventivo, *cont.*

Lista de control
(Usuario)
- página 4

Qué	Frecuencia	Cómo	Criterios	✓	+	X
Circuito de refrigeración						
¿Está bien el aislamiento?	A	Visualmente	Aceptación: El aislamiento es completo y no presenta agujeros ni grietas.			
Fugas en las tuberías	A	¿Están las tuberías sin daños y sin corrosión? ¿Se acumula aceite en el fondo del compresor? ¿Hay otros signos de fugas en el compresor o	Aceptación: Los tubos no están dañados y no presentan corrosión ni abolladuras. No hay aceite acumulado en el fondo del compresor.			
¿Funciona el circuito de refrigeración?	A	Comience con el deshumidificador y compruebe que las superficies se	Aceptación: Las superficies se están enfriando.			
¿Están limpias las superficies de calefacción/enfriamiento?	A	Retire el filtro de aire e inspeccione visualmente las superficies de cale-	Las superficies sucias se limpian con un cepillo suave.			
¿Las lamas no están dañadas?	A	Retire el filtro de aire e inspecciónelo	Las lamas dobladas se enderezan.			
Ventilación						
¿Están limpios los ventiladores?	A	Visualmente	Aceptación: Limpio, libre de aceite y suciedad.			
¿El ventilador funciona libremente y sin obstáculos?	A	Visualmente	Aceptación: El ventilador funciona libremente y sin obstáculos cuando se gira a mano.			
¿Los filtros están limpios y sin daños?	A	Visualmente	Aceptación: Limpio, libre de aceite y suciedad.			

Mantenimiento preventivo, *cont.*

Limpieza mensual Procedimiento de limpieza mensual:

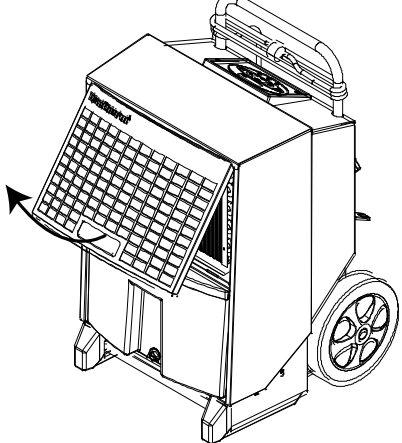
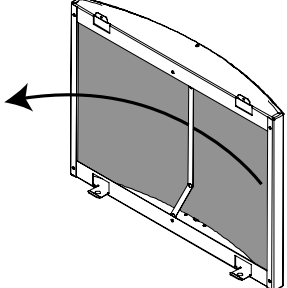
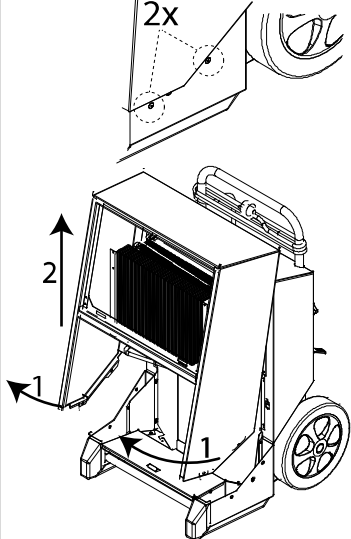
Paso	Acción	
1	Abra y levante la rejilla frontal	
2	Retire el filtro y límpielo en agua con jabón, o con una aspiradora si no está muy sucio. Si el filtro está muy sucio, debe sustituirlo. Consulte la sección de piezas de repuesto	
3	Solo CDT 30-40-60: Limpieza del depósito de agua	
4	Retire los 2 tornillos de ambos lados y siga el procedimiento que se indica a continuación, dependiendo de la unidad: CDT 30-40-60: 1. levante la tapa unos 30°. 2. Levante la tapa CDT 90 1. Abra la cubierta unos 5° 2. Levante la cubierta 1-2 cm, hasta que se suelte de la parte superior del armario Coloque la cubierta sobre la conexión de la manguera ADVERTENCIA: Tenga cuidado con los bordes afilados.	

Continúa en la siguiente página

Mantenimiento preventivo, *cont.*

Limpieza mensual, *cont.*

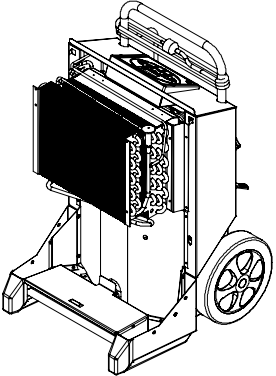
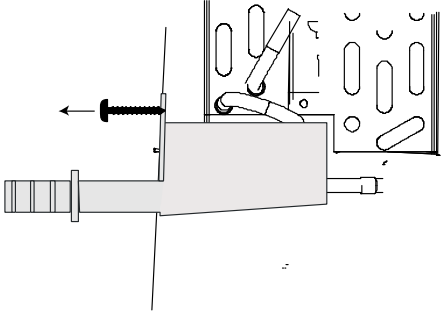
Paso	Acción
5	<p>Limpie la superficie del evaporador con un cepillo suave, una aspiradora o aire comprimido</p> <p>ADVERTENCIA: Tenga cuidado con los bordes afilados.</p> 
6	<p>Solo CDT 90: Retire los dos tornillos TX20 de la parte frontal de la bandeja de goteo y extraiga y limpie la bandeja</p> <p>NOTA: cuando vuelva a colocar la bandeja de goteo, asegúrese de que la parte trasera se apoya en el borde del interior del deshumidificador</p> 
7	<p>CDT 30-40-60: Vuelva a colocar la tapa y el depósito de agua.</p> <p>CDT 90: Vuelva a colocar la cubierta del armario pasando primero la conexión de la manguera y, a continuación, levantando la cubierta por encima del borde superior del armario</p>
<p>NO reinicie el contador del intervalo de mantenimiento de las máquinas al realizar el mantenimiento mensual</p>	

Solución de problemas

Solución de problemas– Use la siguiente tabla para detectar y solucionar problemas o errores:

Problema	Posible causa	Solución
<ul style="list-style-type: none"> El deshumidificador no arranca La pantalla está apagada 	Enchufe de alimentación desconectado	Compruebe si el deshumidificador está conectado a la alimentación. Si es necesario, compruebe la toma de alimentación conectando otro aparato eléctrico
<ul style="list-style-type: none"> El deshumidificador no arranca Luz verde apagada HYG STOP en pantalla 	El higróstato ha detectado una humedad del aire inferior al punto de ajuste y lo ha apagado para ahorrar energía	Baje el punto de ajuste del higróstato o cambie a funcionamiento manual. Consulte la sección REF_Ref316907986 \h Internal hygrostat operation en la página 12
<ul style="list-style-type: none"> Luz amarilla encendida Full en pantalla 	Depósito lleno o bomba (accesorio) bloqueada	Vacíe el depósito de agua o elimine el bloqueo de la bomba
<ul style="list-style-type: none"> Luz roja encendida 	Error al detener la máquina	Consulte la tabla de guía de mensajes de error en la página 15
<ul style="list-style-type: none"> Deshumidificador en marcha Luz verde encendida SERVICE parpadeando en pantalla 	El intervalo de mantenimiento se ha agotado	Realice el mantenimiento del producto que se indica en la sección sobre el contador de mantenimiento
<ul style="list-style-type: none"> Deshumidificador en marcha Cuando se activa HR%, aparece SENSOR FAIL en pantalla 	Fallo en el sensor HR%	Sustituya el sensor HR%
<ul style="list-style-type: none"> No se indican los kWh y las horas sin alimentación 	Pila de memoria agotada	Sustituya la pila. Consulte la página 14

Nota:

- Si la máquina no funciona correctamente, apáguela inmediatamente.
- Antes de lanzarse a solucionar un problema, tómese un minuto para comprobar que el circuito eléctrico no haya desconectado la máquina por motivos de seguridad

Más ayuda

Si el deshumidificador no vuelve a arrancar, póngase en contacto con su proveedor de Dantherm. Esto se aplica también si la máquina funciona, pero no condensa agua. Podría haber un fallo en el circuito de refrigeración que exija los servicios de un técnico.

Eliminación

Advertencia

Este producto está diseñado para que tenga una vida útil de muchos años. A la hora de desechar el producto, siga todas las leyes nacionales y procedimientos para la protección del medio ambiente.

Retire la batería del refrigerador

Este producto contiene refrigerante inflamable. Antes de desechar el refrigerante, evacúelo de acuerdo con el procedimiento que se describe a continuación:

Acción	
1	Aísle el sistema eléctricamente.
2	<p>Antes de intentar el procedimiento, asegúrese de que:</p> <ul style="list-style-type: none"> • Se dispone de equipo de manipulación mecánica, si es necesario, para la manipulación de cilindros de refrigerante. • Todo el equipo de protección personal está disponible y se está utilizando correctamente. • El proceso de recuperación es supervisado en todo momento por una persona competente. • Los equipos de recuperación y los cilindros se ajustan a la norma adecuada.
3	<p>Utilice únicamente cilindros de recuperación de refrigerante adecuados y asegúrese de que estén situados en las básculas antes de proceder a la recuperación.</p> <ul style="list-style-type: none"> • No mezcle refrigerantes en unidades de recuperación y especialmente no en cilindros.
4	<p>Encienda el equipo de recuperación y opere de acuerdo con las instrucciones del fabricante.</p> <ul style="list-style-type: none"> • No sobrellene los cilindros. (No más del 80 % del volumen de carga líquida). • No exceda la presión máxima de trabajo de la botella, ni siquiera temporalmente.
5	<p>Cuando los cilindros se hayan llenado correctamente y se haya completado el proceso, coloque una etiqueta que indique que el sistema está funcionando:</p> <ul style="list-style-type: none"> • Desmantelamiento • Vaciado de refrigerante • Asegúrese de que en el equipo haya etiquetas que indiquen que el equipo contiene refrigerante inflamable. <p>La etiqueta debe estar fechada y firmada por el técnico responsable.</p>
5	Asegúrese de que los cilindros y el equipo se retiren rápidamente del lugar y que todas las válvulas de aislamiento del equipo estén cerradas.
6	<p>El refrigerante recuperado se devolverá al proveedor de refrigerante.</p> <ul style="list-style-type: none"> • No cargue el refrigerante recuperado en otro sistema de refrigeración a menos que haya sido limpiado y revisado.

Mantenimiento preventivo, *cont.*

Baterías/ Electrónica

Los aparatos eléctricos y electrónicos y sus baterías contienen materiales, componentes y sustancias que pueden resultar dañinos para la salud humana y el medio ambiente si no se eliminan de la forma correcta.

Los aparatos eléctricos y electrónicos y las baterías están etiquetados con un contenedor de basura tachado, que indica que estos no se pueden desechar con los residuos domésticos generales, sino que deben ser objeto de recogida selectiva.

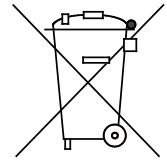

Como consumidor, es importante que deposite las baterías usadas en un punto de recogida autorizado. De esta forma, se asegurará de que las baterías se reciclen de acuerdo con la ley y no causen un daño innecesario al medio ambiente.

Appendix

Datos técnicos

Datos generales

La siguiente tabla muestra los datos técnicos generales:

Datos	Unidad	CDT 30	CDT 40	CDT 60	CDT90
Rango: humedad	%HR	40-100			
Histéresis %HR	%HR	4			
Rango: temperatura	°C	3-35			
Conexión de alimentación	V/Hz	1N 230+PE/50			
Máx. amperaje	A	3,6	4,1	5,6	8,3
Máx. potencia de entrada	kW	0,8	0,9	1,3	1,9
Producción de aire	m ³ /h	250	350	725	1000
Refrigerante	-	1,5	2	3,0	4,2
Relleno de refrigerante	kg	R454C			
PCA (potencial de calentamiento atmosférico)	-	0.41	0.45	0.65	1.6
Capacidad del depósito de agua	l	26			
Nivel de ruido a 1 m de distancia	dB	146			
Peso	kg	7.0	14.0	14.0	-
Clase de protección	IP	56	59	62	62
Filtro	PPI	34	43	47	62
Precisión de medición de kWh	%	x4			
Datos	Unidad	15			
Rango: humedad	%HR	±5%			

Dimensiones

Ilustración

CDT 30-40-60

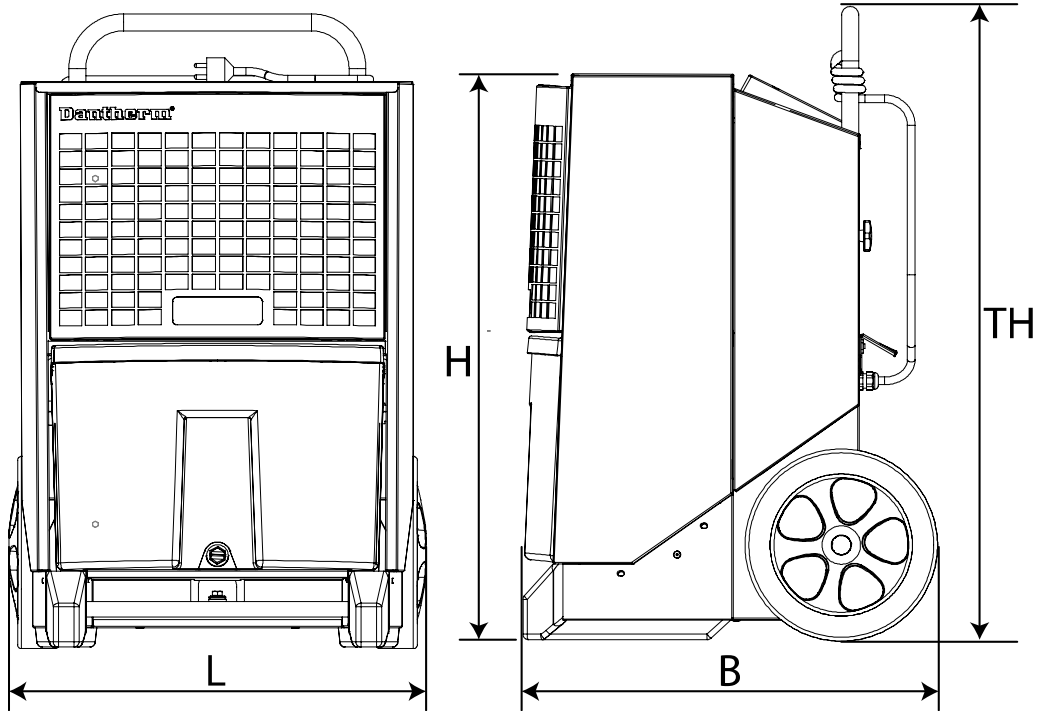

CDT 90

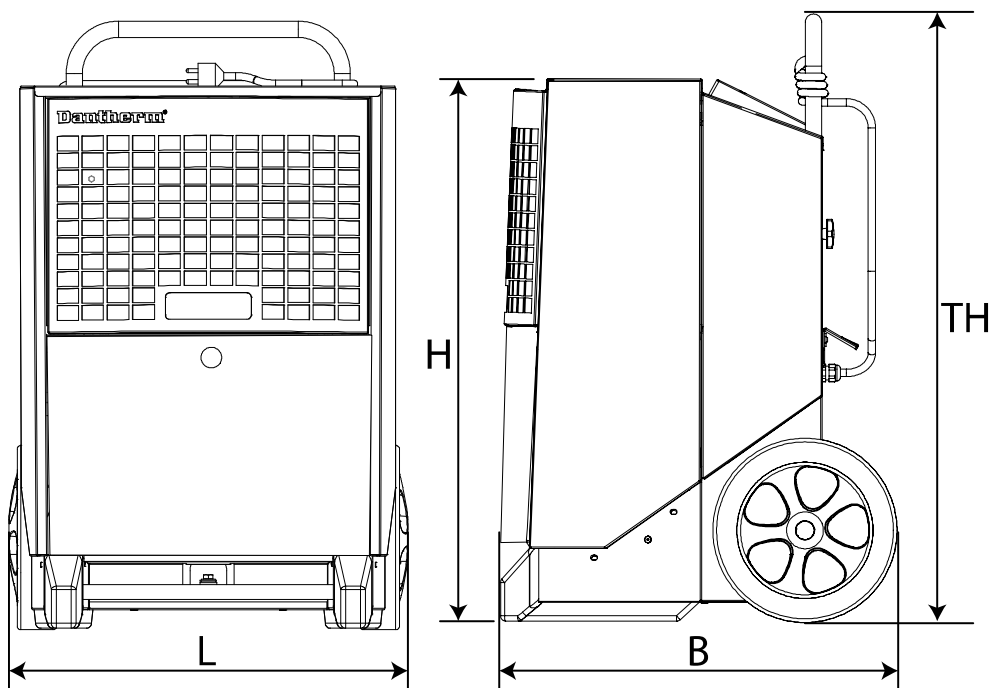

	CDT 30 MKIII	CDT 40 MKIII	CDT 60 MKIII	CDT 90 MKIII
L	426 mm	542 mm	542 mm	650 mm
B	506 mm	539 mm	539 mm	593 mm
H	650 mm	736 mm	816 mm	894 mm
TH	1016 mm	1190 mm	1270 mm	977 mm

Esquema eléctrico

Esquema

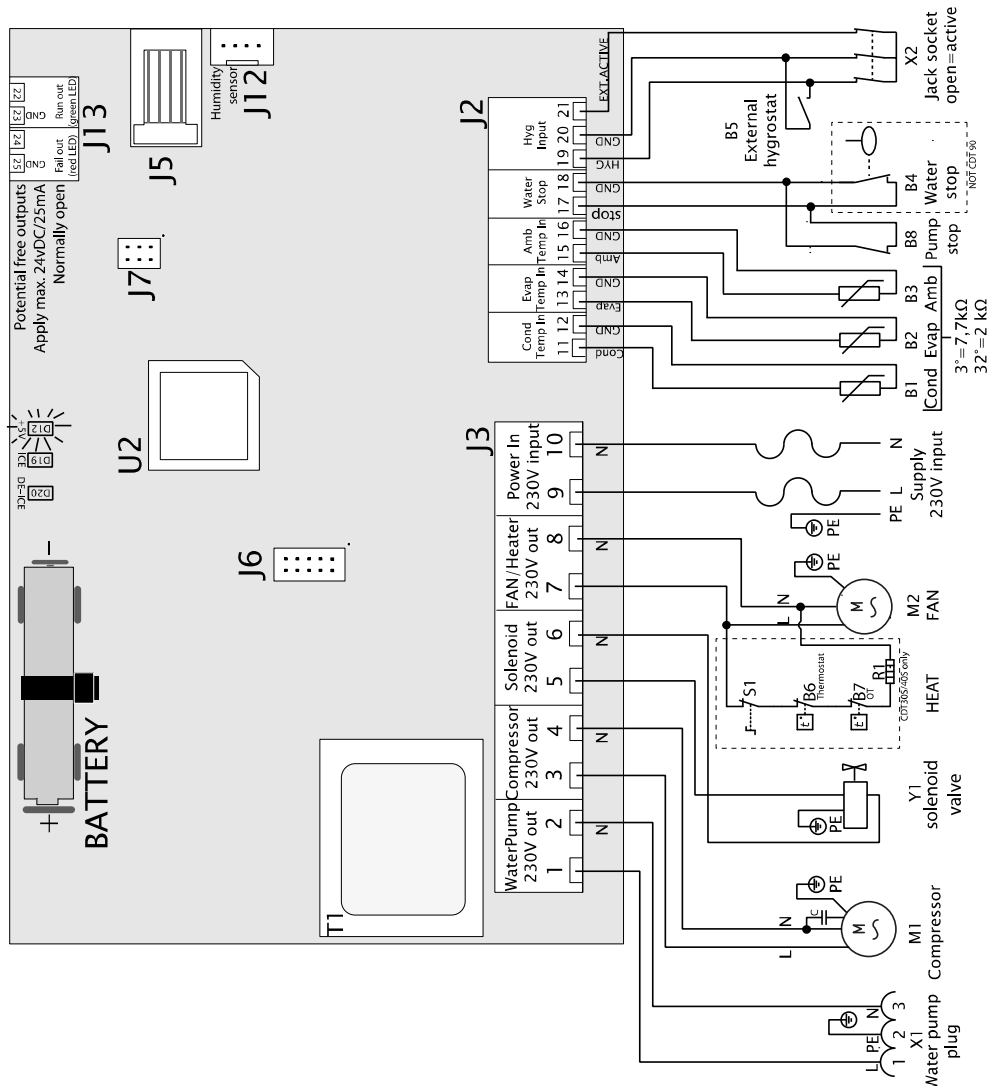

Pos.	Descripción	Pos.	Descripción
B1	Sensor de temperatura de la superficie del condensador	J6	No utilizado
B2	Sensor de temperatura de la superficie del evaporador	J7	Ajustes de fábrica
B3	Sensor de temperatura ambiente	J12	Higróstato interno
B4	Sensor de «depósito de agua lleno»	J13	Salida adicional
B5	Higróstato externo (accesorio)	M1	Compresor del refrigerador
B6	Termostato (solo 30S/40S)	M2	Motor del ventilador
B7	Exceso de temperatura (solo 30S/40S)	R1	Elemento calefactor (solo 30S/40S)
B8	Alarma de bomba externa (accesorio)	S1	Encendido/apagado de elemento calefactor (solo 30S/40S)
D12	LED control de alimentación +5 V CC	T1	Transformador
D19	LED hielo en superficie de evaporador	U2	CPU
J2	Conexiones de baja tensión	X1	Enchufe de bomba de agua
J3	Conexiones de 230 V	Y1	Válvula solenoide (igualación de la presión)
J5	No utilizado		

Declaración de conformidad

declaración UE
de cumplimiento



Dantherm, Marienlystvej 65, DK-7800 Skive, declara por la presente que los deshumidificadores siguientes:

Tipo: CDT 30, CDT 40, CDT 60, CDT 90 MKIII
N.º: 351110, 351112, 351114, 351115

- Cumple con las siguientes directivas:

2006/42/CE	Directiva de máquinas
2014/30/UE	Directiva sobre compatibilidad electromagnética (CEM)
2011/65/UE	Directiva de restricciones a la utilización de determinadas sustancias peligrosas en aparatos eléctricos y electrónicos
1907/2006/CE	Reglamento REACH

- y se ha fabricado de conformidad con las siguientes normas armonizadas:

DS/EN ISO 12100:2010	Seguridad de las máquinas - Principios generales para el diseño
EN 60335-1:2012	Electrodomésticos y aparatos eléctricos similares - Seguridad - Parte 1
EN 60335-2-40:2003	Electrodomésticos y aparatos eléctricos similares - Seguridad - Parte 2-40
EN 60335-2-40 A1 2006	Electrodomésticos y aparatos eléctricos similares - Seguridad - Parte 2-40
EN 378-1:2016	Sistemas de refrigeración y bombas de calor - Requisitos de seguridad y medioambientales - Parte 1:
EN 378-2:2016	Sistemas de refrigeración y bombas de calor - Requisitos de seguridad y medioambientales - Parte 2:

Índice temático

accesorios	17	grupo destinatario	2
almacenamiento	11	higróstato externo	12
CDT, ilustración	5	higróstato interno	12; 26
circuito de refrigeración	6	luz	26
colocación	9	mantenimiento	18
conexión eléctrica	9	mensajes de error	15
contador de horas	13	Mensajes de pantalla con la alimentación desconectada	14
datos técnicos	29	panel de control	6
descripción de la función	4	pila	14
dimensiones	30	solución de problemas	26
eliminación	28	technical data	29
encendido/apagado	12	toma	9
enchufe	26	transporte	7; 10
esquema eléctrico	31	vaciado del depósito de agua	16
función	6		
funcionamiento óptimo	9		



Dantherm A/S
Marienlystvej 65
7800 Skive
Denmark

support.dantherm.com



053322

Dantherm can accept no responsibility for possible errors and changes (en)
Der tages forbehold for trykfejl og ændringer (da)
Irrtümer und Änderungen vorbehalten (de)
Dantherm n'assume aucune responsabilité pour erreurs et modifications éventuelles (fr)

