

Brûleur à fuel

RG3

Code no.: 970929

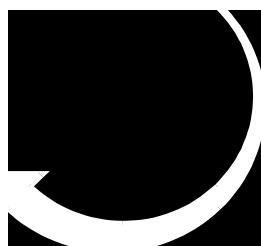
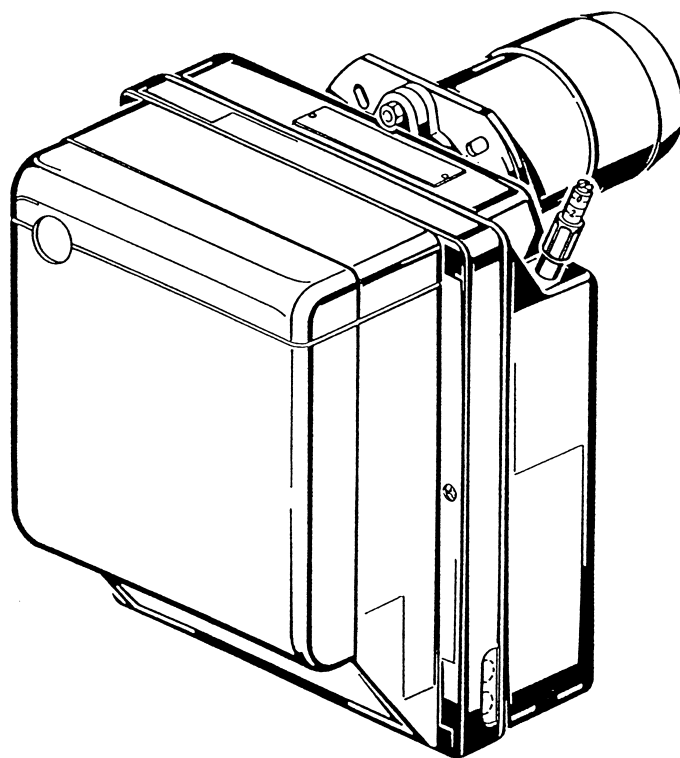
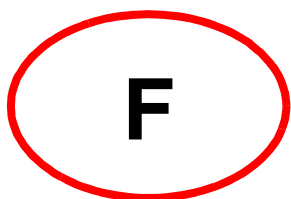

Dantherm[®]

Environmental Air Management

Ce mode d'emploi doit être placé dans la chaufferie

L'utilisateur est responsable de l'état de sécurité de fonctionnement de l'installation et de la maintenance des points ci-dessous.

Avant la mise en marche, contrôlez:

- que les valves des conduits soient ouvertes
- qu'il y ai libre passage dans le conduit de fumée
- que les couvercles soient bien fermés
- que le dispositif de réglage soit ajusté à une température moyenne.

En cas d'interruption de marche

- APPUYEZ SUR LE BOUTON ROUGE DE LA BOITE DE CONTROLE!
- Contrôlez également:
- Que le thermostat de la pièce et éventuellement l'automatique, soient ajustés correctement
 - que les fusibles soient en bon état
 - que le thermostat de surchauffe ne soit pas arrêté
 - qu'il y ai du fuel dans la cuve
 - si le brûleur ne démarre pas, adressez vous au service après-vente.

Reglement:

Suivant les précautions contre l'incendie, la chaufferie et éventuellement la pièce où se trouve la cuve doivent être maintenues propres et en ordre. Il est interdit de déposer des matières inflammables, à combustion spontanée ou explosives dans ces locaux.

Consommation max: env. 17,8 l/h
Boite de contrôle: 550 SMD
Type de combustible: Fuel domestique
Dia. de la cheminée: _____ mm
Installé de: _____

Installateur:

Entretien

Au moins 1 fois par an, la chaudière et le brûleur doivent être nettoyés, ajustés et contrôlés, afin d'avoir la certitude d'un fonctionnement économique et respectant l'environnement.

En raison de l'usure, les pièces ci-dessous doivent être changées à chaque revision:

- Gicleur
- Bague du joint de la pompe
- Filtre de la pompe

Si l'installation est pourvue d'un préfiltre, le filtre et le joint doivent être également changés.



Modèle	393 T1
Rendement	87,4 – 188,4 kW (Hi) (7 – 15 kg/h)
Qualité du combustible	Viscosité max. 5,5 mm ² /s (1,5° E) à 20° C
Alimentation	230 V +10% -15% 50 Hz
Consommation électrique	380 W
Type de condensateur	6,3 µF
Transformateur	Primaire: 230 V Secondaire: 8 kV 16 mA
Type de boîte de contrôle	550 SMD
Capacité de la pompe	30 kg/h max. à 10 bar
Pression de la pompe	8 – 15 bar
Autorisation	MK 10.10/1255

Pièces principales du brûleur

1. Pompe à fuel
2. Boîte de contrôle
3. Bouton de remise en marche
4. Manchon et joint
5. Régulateur d'air
6. Etui du porte-gicleur
7. Cellule photoélectrique



Schéma des mesures:



(Toutes les mesures sont en mm)



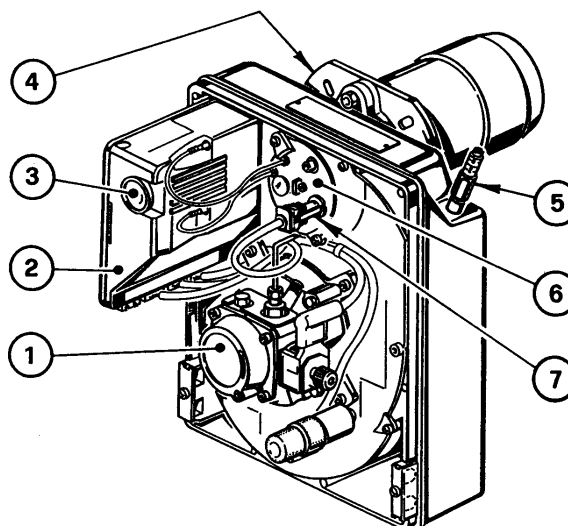
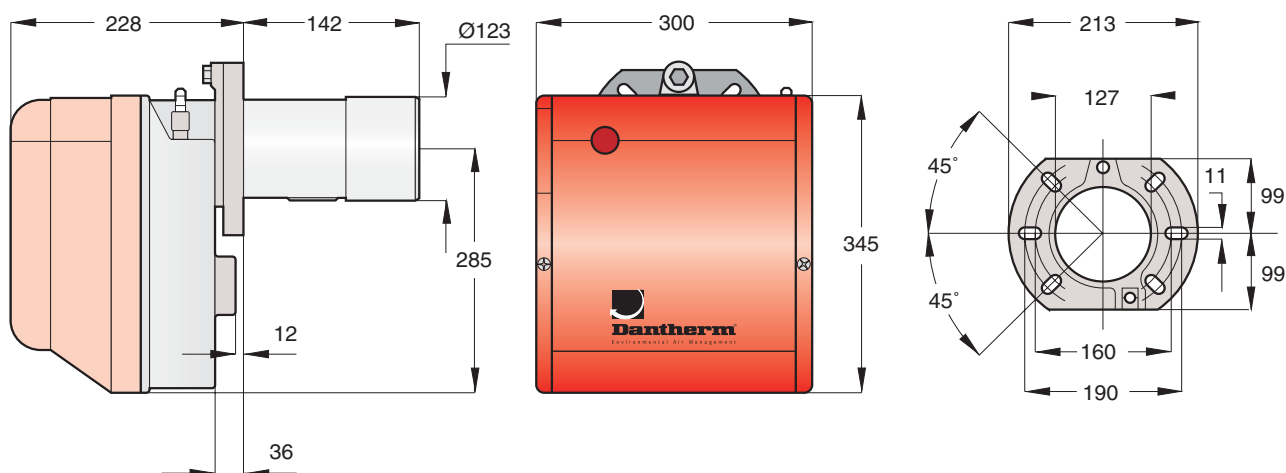

Le diagramme suivant montre le rendement maximum du brûleur (B_{max}) par rapport à la surpression dans le foyer (P_o).

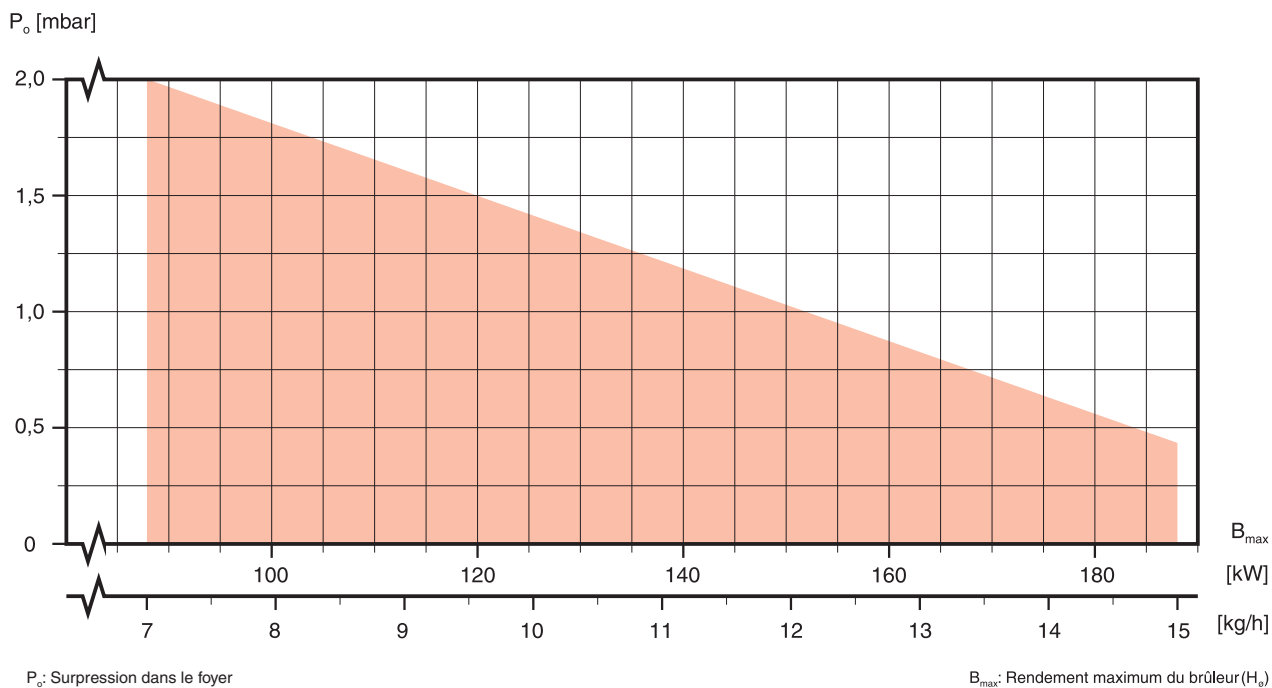

Programme de mise en marche:

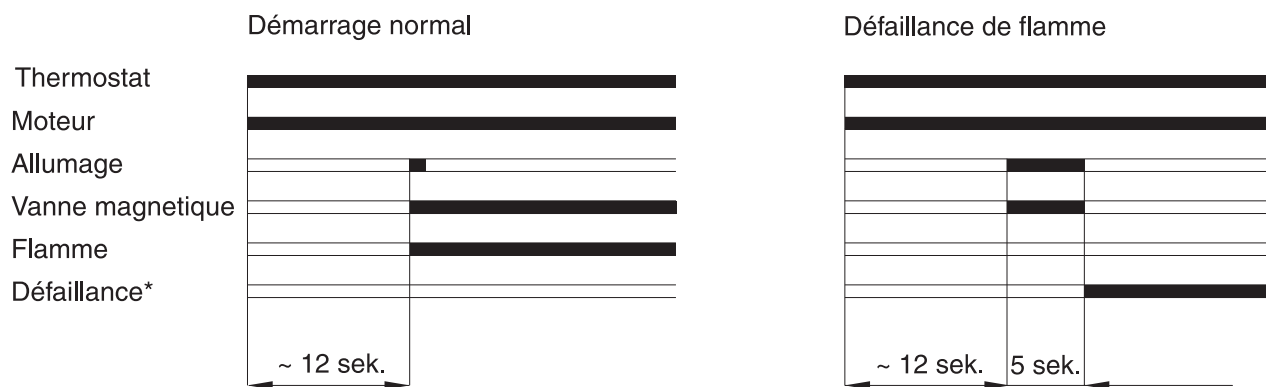

* Défaillance à l'allumage, indiqué par le voyant rouge de la boîte de contrôle.

Installation à 1 conduit:

L'installation à 1 conduit est employée dans le cas où le vide dans les conduits ne peut pas se produire.

La pompe doit être modifiée pour un fonctionnement à un conduit en ôtant le bouchon (2) et la vis by-pass (3).

Le bouchon du branchement du retour (2) est ensuite remis en place.

La pompe doit être purgée en desserrant la vis du vaccum (5).

ATTENTION: Ne démarrez pas la chaudière pendant la purge.

Dotez toujours l'installation d'un bon préfiltre.

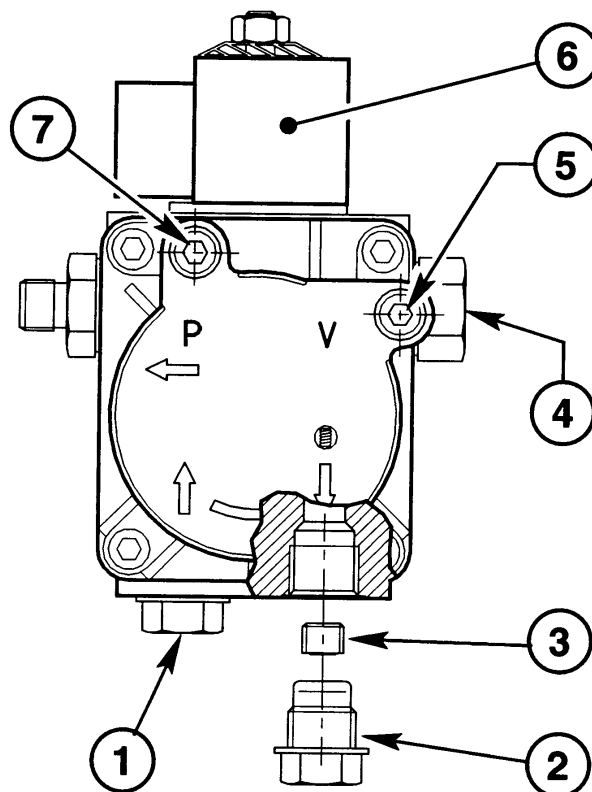

1. Aspiration
2. Retour
3. Vis de by-pass
4. Régulateur de pression
5. Raccord vaccummètre
6. Vanne magnétique
7. Raccord manomètre

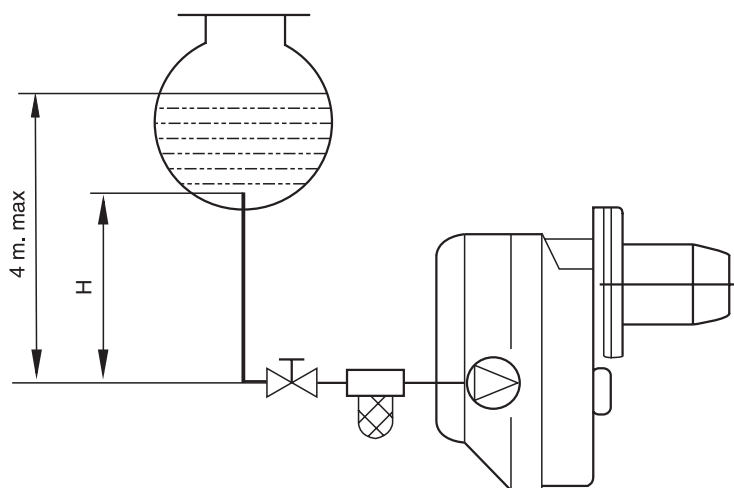

Longueur max. des conduits		
H	Dimensions des tuyaux	
	8/10 mm	10/12 mm
0,5 m	10 m	20 m
1,0 m	20 m	40 m
1,5 m	40 m	80 m
2,0 m	60 m	100 m

Installation à 1 conduit:

Si le vide peut se produire dans les tuyaux de fuel, un dégazeur sera installé entre le préfiltre et le brûleur.

Le vide dans les tuyaux ne doit jamais dépasser 0,4 bar, soit environ 4,60 m de hauteur d'aspiration (H).

La transmission d'aspiration doit être parfaitement étanche et sans assemblage. Le conduit d'aspiration se place dans la citerne à environ 10 cm du fond, suivant le modèle de celle-ci.

Dotez toujours l'installation d'un bon préfiltre.

La purge de la pompe se fait en démontant le bouchon du manomètre (page 3, n° 7) et démarrnant la chaudière. En cas de défaillance, attendre 20 sec. et redémarrez.

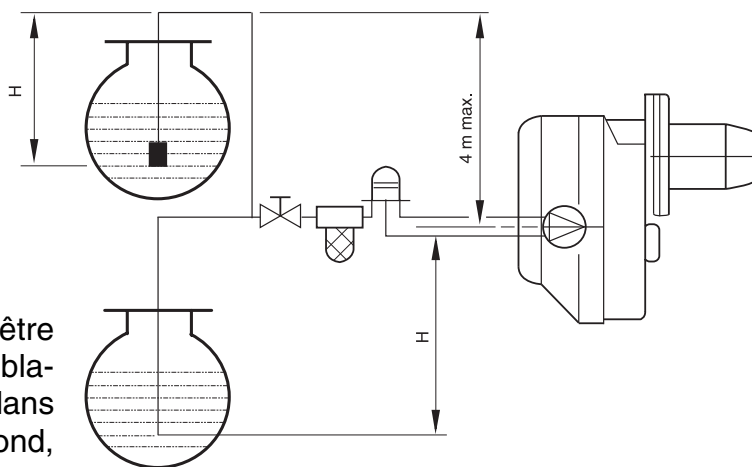

Longueur max. des conduits		
H	Dimensions des tuyaux	
	8/10 mm	10/12 mm
0 m	35 m	100 m
0,5 m	30 m	100 m
1,0 m	25 m	100 m
1,5 m	20 m	90 m
2,0 m	15 m	70 m
3,0 m	8 m	30 m
3,5 m	6 m	20 m

Il est possible d'installer les tuyaux par le côté droit comme le gauche.

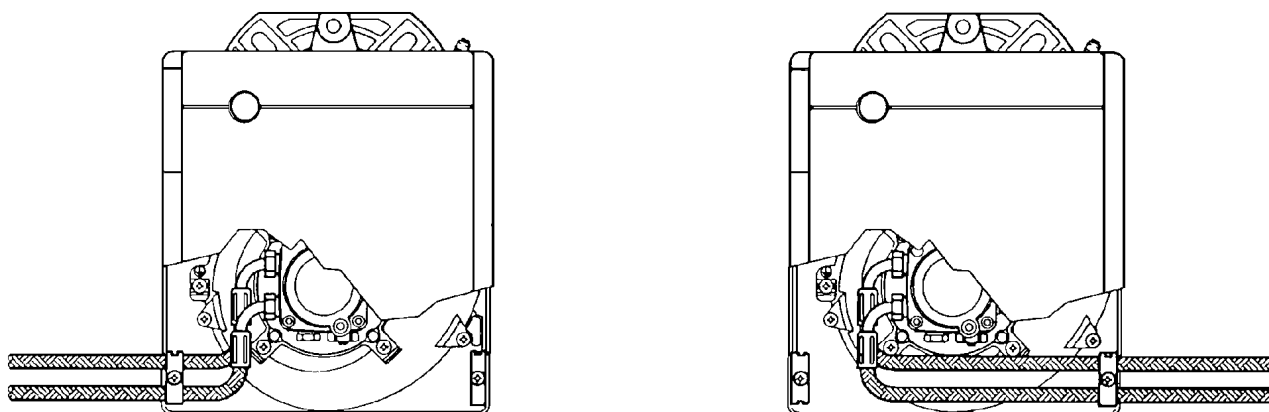

Installation des tuyaux

Fig. 1

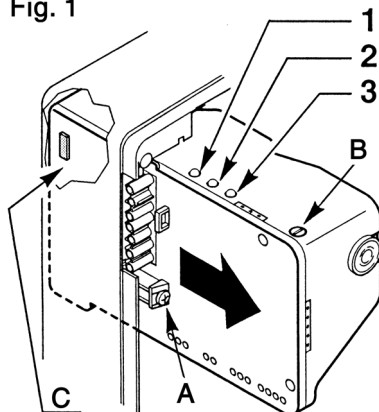
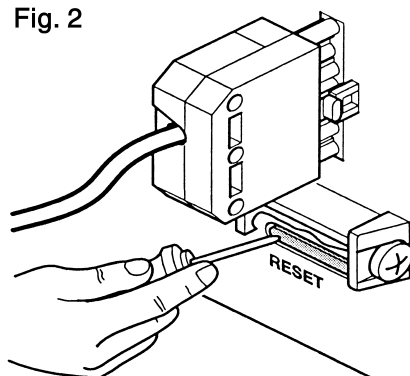

Fig. 2



Indicateur lumineux:

- 1: Vert (moteur)
- 2: Jaune (préchauffage)
- 3: Rouge (défaillance)

Au remplacement de la boîte de contrôle, le shunt électrique doit être enlevé.

Câble électrique et boîte de contrôle:

Le câble d'alimentation électrique (1 mm² min.) avec prise Wieland à 7 pôles se monte sur la boîte de contrôle du brûleur.

Elle renferme un fusible de 230 V/ 5 amp. S'il est défectueux, la chaudière ne démarrera pas, même si vous mesurez 230 V entre L1 et le neutre de la prise à 7 pôles. (Contrôlez le fusible).

Tous les composants internes sont branchés sur la plaque de circuits imprimés de la boîte de contrôle.

La boîte de contrôle se démonte en desserrant la vis (A), débranchant la prise de terre et les prises des composants internes avant de la retirer de son emboîtement.

Transformateur d'allumage:

Le transformateur est inséré dans la boîte de contrôle. Les câbles se monte sur la barrette de branchement, dans le couvercle de la boîte de contrôle.

Défaillance au démarrage:

En cas de défaillance, le bouton de remise en marche s'allume.

L'utilisateur peut alors essayer de redémarrer la chaudière en appuyant sur ce bouton. (3 fois max.)

Si la boîte de contrôle ne redémarre pas la chaudière, faites appel à un technicien. Il pourra démarrer la boîte de contrôle en appuyant sur "reset" comme le montre la figure 2.

Montage des gicleurs:

Démontez l'ensemble du porte-gicleur (fig. 1-1) après avoir desserré les vis (fig. 1-2) et (fig. 1-3). Retirez les câbles d'allumage (fig. 1-4) du socle de la prise, dans la boîte de contrôle.

Retirez ensuite la cellule photoélectrique (fig. 1-6) et la prise de la boîte de contrôle.

Otez le disque de frein et le bloc électrode (fig. 1-10) en desserrant la vis (fig. 2-3). Installez le gicleur (fig. 1-11) suivant les données du tableau page suivante. Après le montage du disque de frein et du bloc électrode, contrôlez que toutes les mesures soient exactes.

ATTENTION: Il est important de respecter les équivalents de réglage.

Le bloc électrode (fig. 2-5) peut être ajusté en desserrant la vis (fig. 2-4)

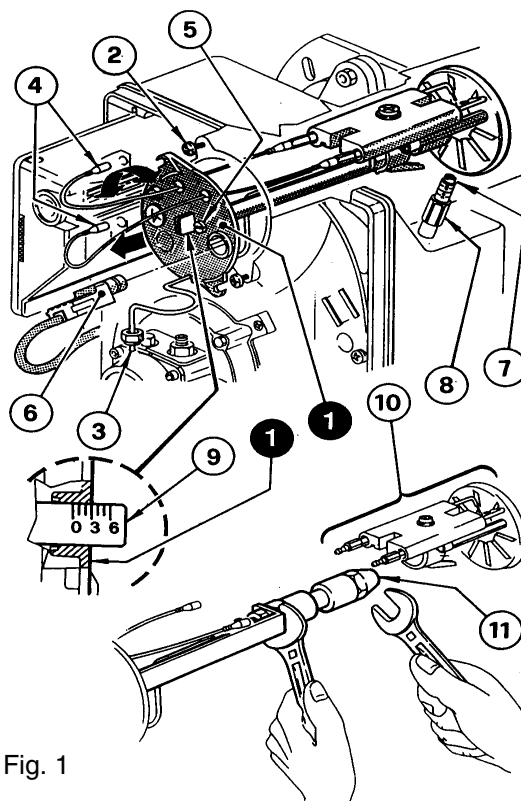

Fig. 1

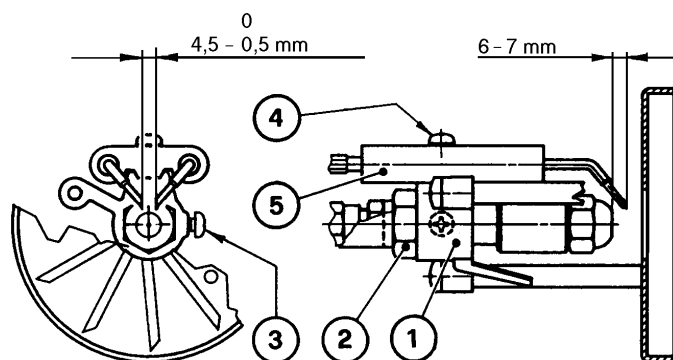

Fig. 2

Réglage de la tête de combustion:

Ajustez la tête de combustion en tournant la vis (fig. 1-5) dans le sens des aiguilles d'une montre (vers le +) jusqu'à la valeur correspondant à la taille du gicleur choisi.

La valeur 3, comme le montre le dessin ci-contre, correspond à un gicleur de 2,25 GPH à une pression de 12 bar.

Le régulateur d'admission d'air peut être ajusté après avoir desserré le contre-écrou (fig. 1-8).

Equivalents de réglage:

Quand la grosseur du gicleur et la pression de la pompe sont établies, vous trouverez dans le tableau ci-dessous les equivalents de réglage du régulateur d'admission d'air.

Les modèles de gicleurs suivant sont recommandés:

Delavan: Type W – B
Danfoss: Type S – B
Monarch: Type R
Steinen: Type S – Q

Gicleur		Pression de la pompe [bar]	Rendement [kg/h ± 4%]	Tête de combustion	Régulateur d'admis. d'air
[GPH]	Angle				
1,75	60	10,5	6,9	0	0,5
1,75	60	12	7,3	0	0,6
2,00	60	12	7,9	1	0,8
2,25	60	12	9,5	3	1,1
2,50	60	12	10,2	3,5	1,2
3,00	60	12	12,5	5	2,0
3,50	60	12	14,4	6	2,5
3,50	60	14	15,2	6	2,9

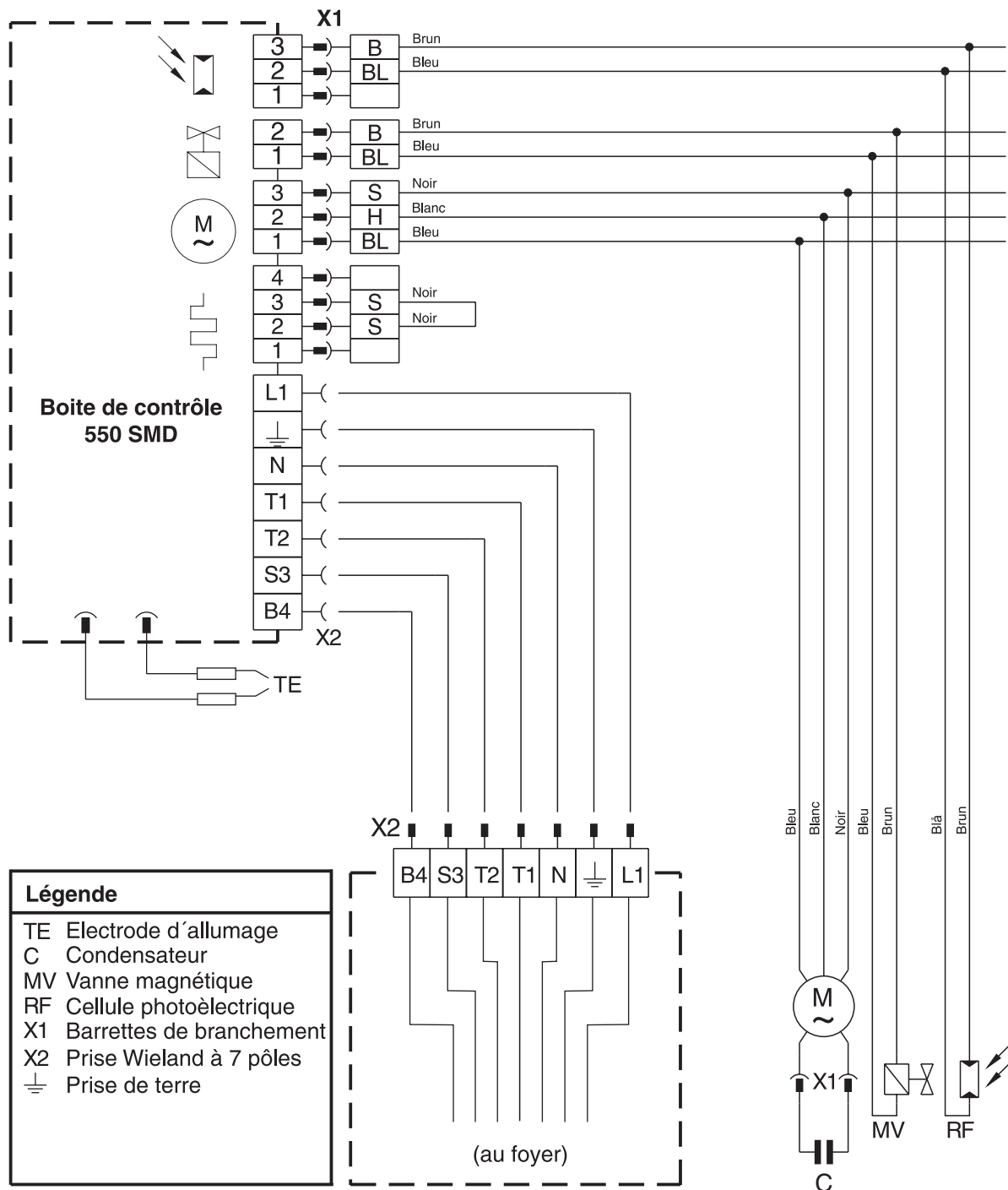

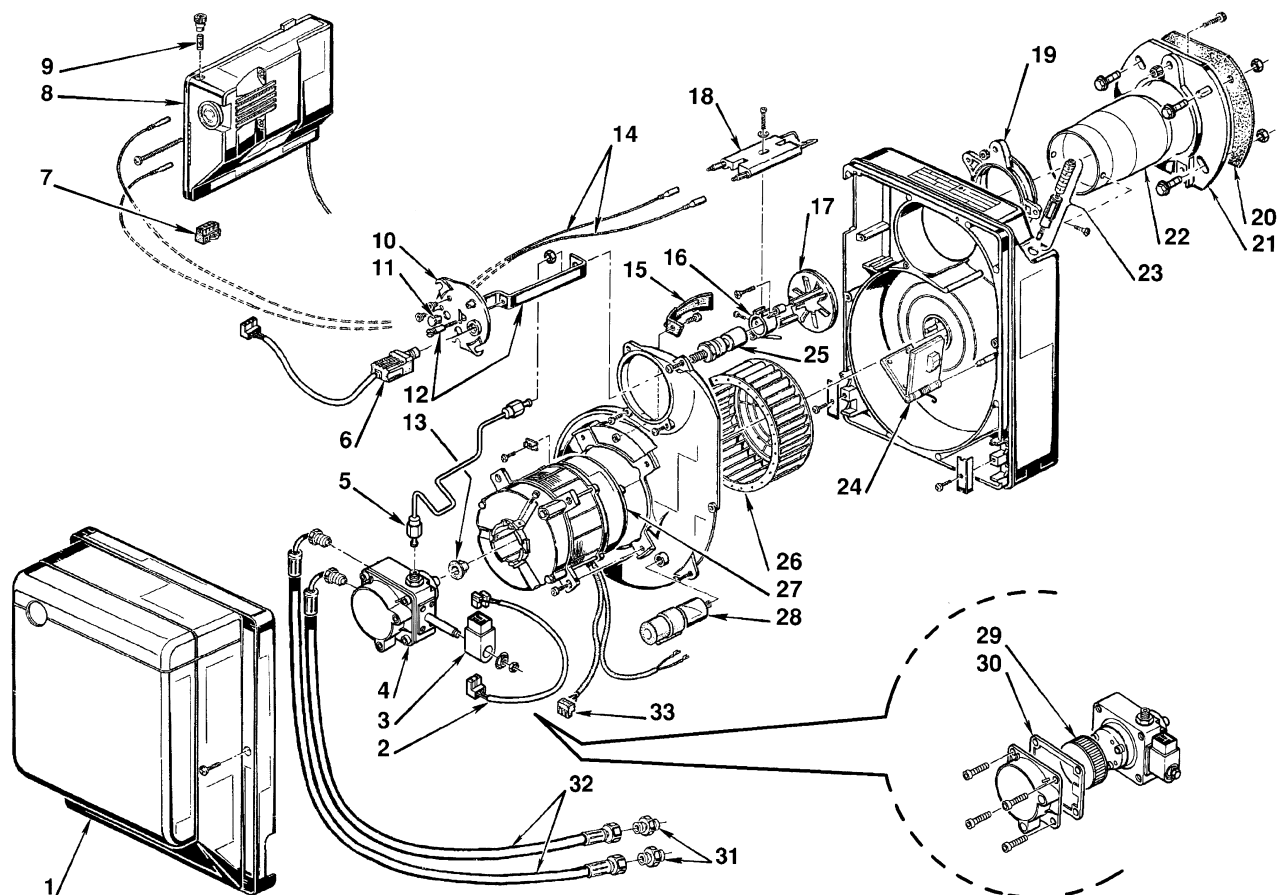

Pos. Article n° Désignation

1	80002702	Chape
2	80002496	Câble pour el.aimant.
3	80002451	Electro-aimant
4	80002495	Pompe
5	80007643	Conduit du brûleur
6	80007492	Cellule photoélectrique
7	80007792	Prise de débranchement préchauffage
8	80001168	Boite de contrôle 550 SMD
9	80007396	Fusible
10	80007642	Couvercle
11	80007458	Verre indicateur
12	80007644	Vis et charnière
13	80000443	Emboîtement
14	80007465	Câble d'allumage
15	80007651	Accélérateur
16	80007466	Porte-électrode

Pos. Article n° Désignation

17	80007645	Disque de frein
18	80007495	Unité électrode
19	80007646	Manchon du brûleur
20	80005813	Joint manchon
21	80005814	Manchon de chaudière
22	80007647	Conduit du brûleur
23	80002395	Réglage de l'air
24	80002394	Régulateur d'admission d'air
25	80007496	Porte-gicleur
26	80007652	Roue soufflante
27	80007654	Moteur
28	80007655	Condensateur 6,3 µF
29	80003082	Filtre de la pompe
30	80003081	Joint
31	80009046	Raccord fileté
32	80005720	Tuyau à fuel
33	80007454	Prise du moteur